



体脂秤 Flash 单片机

BH66F2650/BH66F2660

版本 : V1.30 日期 : 2019-11-28

www.holtek.com

目录

特性	7
CPU 特性	7
周边特性	7
概述	8
选型表	8
方框图	9
引脚图	9
引脚说明	10
极限参数	14
直流电气特性	14
工作电压特性	14
待机电流特性	15
工作电流特性	16
交流电气特性	17
内部高速振荡器 – HIRC – 频率精确度	17
内部低速振荡器电气特性 – LIRC	17
工作频率电气特性曲线图	18
系统上电时间电气特性	18
输入 / 输出口电气特性	19
存储器电气特性	21
LVD/LVR 电气特性	21
24-bit A/D 转换器电气特性	22
12-bit D/A 转换器电气特性	24
运算放大器电气特性 (体脂秤电路)	24
上电复位特性	24
系统结构	25
时序和流水线结构	25
程序计数器	26
堆栈	26
算术逻辑单元 – ALU	27
Flash 程序存储器	28
结构	28
特殊向量	28
查表	28
查表范例	29
在线烧录 – ICP	30
片上调试 – OCDS	30
在应用编程 – IAP	31

数据存储器	41
结构	41
数据存储器寻址	42
通用数据存储器	42
特殊功能数据存储器	42
特殊功能寄存器	45
间接寻址寄存器 – IAR0, IAR1, IAR2	45
存储器指针 – MP0, MP1L, MP1H, MP2L, MP2H	45
程序存储区指针 – PBP	47
累加器 – ACC	47
程序计数器低字节寄存器 – PCL	47
查表寄存器 – TBLP, TBHP, TBLH	47
状态寄存器 – STATUS	47
EEPROM 数据存储器	50
EEPROM 数据存储器结构	50
EEPROM 寄存器	50
从 EEPROM 中读取数据	51
写数据到 EEPROM	52
写保护	52
EEPROM 中断	52
编程注意事项	52
振荡器	54
振荡器概述	54
系统时钟配置	54
外部高频晶体振荡器 – HXT	55
内部 RC 振荡器 – HIRC	55
外部 32.768kHz 晶体振荡器 – LXT	55
内部 32kHz 振荡器 – LIRC	56
工作模式和系统时钟	57
系统时钟	57
系统工作模式	57
控制寄存器	59
工作模式切换	61
待机电流的注意事项	64
唤醒	65
看门狗定时器	66
看门狗定时器时钟源	66
看门狗定时器控制寄存器	66
看门狗定时器操作	67
复位和初始化	68
复位功能	68
复位初始状态	71
输入 / 输出端口	76
上拉电阻	76

PA 口唤醒	77
输入 / 输出端口控制寄存器	77
输入 / 输出端口源电流控制	78
引脚共用功能	79
输入 / 输出引脚结构	84
编程注意事项	84
定时器模块 – TM	85
简介	85
TM 操作	85
TM 时钟源	85
TM 中断	86
TM 外部引脚	86
TM 输入 / 输出引脚选择	86
编程注意事项	87
标准型 TM – STM	88
标准型 TM 操作	89
标准型 TM 寄存器介绍	89
标准型 TM 工作模式	93
周期型 TM – PTM	103
周期型 TM 操作	103
周期型 TM 寄存器介绍	103
周期型 TM 工作模式	108
A/D 转换器 – ADC	117
A/D 简介	117
内部电源供电	117
A/D 数据传输率的定义	118
A/D 转换寄存器介绍	119
A/D 操作	125
A/D 转换步骤	126
编程注意事项	127
A/D 转换功能	127
A/D 转换数据	128
A/D 转换数据转为电压值	128
A/D 转换应用范例	129
温度传感器	130
串行接口模块 – SIM	130
SPI 接口	130
I ² C 接口	137
SPIA 串行接口模块 – SPIA	147
SPIA 接口操作	147
SPIA 寄存器	148
SPIA 通信	151
SPIA 总线使能 / 除能	153

SPIA 操作.....	153
错误侦测	154
UART 接口	155
UART 外部引脚.....	155
UART 数据传输方案.....	155
UART 状态和控制寄存器.....	156
波特率发生器	160
UART 模块的设置与控制.....	161
UART 发送器.....	162
UART 接收器.....	163
接收错误处理	165
UART 模块中断结构.....	165
UART 模块暂停和唤醒.....	167
体脂测量功能	167
正弦波发生器	167
体脂测量功能寄存器	170
放大器	170
滤波器	173
中断	174
中断寄存器	174
中断操作	180
外部中断	181
LVD 中断	181
EEPROM 中断.....	181
A/D 转换器中断	181
多功能中断	181
串行接口模块中断	182
SPIA 接口中断.....	182
UART 中断.....	182
时基中断	182
TM 中断	184
中断唤醒功能	184
编程注意事项	184
低电压检测 – LVD	185
LVD 寄存器	185
LVD 操作	186
16 位乘法单元 – MDU	187
MDU 寄存器.....	187
乘法单元操作	188
应用电路	190
指令集	192
简介	192
指令周期	192
数据的传送	192

算术运算	192
逻辑和移位运算	192
分支和控制转换	193
位运算	193
查表运算	193
其它运算	193
指令集概要	194
惯例	194
扩展指令集	197
指令定义	199
扩展指令定义	211
封装信息	221
48-pin LQFP (7mm×7mm) 外形尺寸	222

特性

CPU 特性

- 工作电压：
 - ◆ $f_{SYS}=4\text{MHz}$: 2.2V ~ 5.5V
 - ◆ $f_{SYS}=8\text{MHz}$: 2.2V ~ 5.5V
 - ◆ $f_{SYS}=12\text{MHz}$: 2.7V ~ 5.5V
 - ◆ $f_{SYS}=16\text{MHz}$: 3.3V ~ 5.5V
- $V_{DD}=5\text{V}$, 系统时钟为 16MHz 时, 指令周期为 0.25 μs
- 提供暂停和唤醒功能, 以降低功耗
- 4 种振荡模式：
 - ◆ 内部高频 RC – HIRC
 - ◆ 外部 32.768kHz 晶振 – LXT
 - ◆ 外部高频晶振 – HXT
 - ◆ 内部 32kHz RC – LIRC
- 多种工作模式: 快速、低速、空闲和休眠
- 内建 4MHz、8MHz 和 12MHz 振荡器, 无需外部元件
- 所有指令都可在 1~3 个指令周期内完成
- 查表指令
- 115 条功能强大的指令系统
- 8 层堆栈
- 位操作指令

周边特性

- Flash 程序存储器: 8K \times 16~16K \times 16
- RAM 数据存储器: 256 \times 8~1024 \times 8
- True EEPROM 存储器: 64 \times 8~256 \times 8
- 看门狗定时器功能
- 在应用编程功能 – IAP
- 多达 28 个双向 I/O 口
- 具有两组差分输入或 4 个单端通道的 24-bit Delta Sigma A/D 转换器
- 两个引脚与外部中断口共用
- 多个定时器模块用于时间测量、捕捉输入、比较匹配输出、PWM 输出及单脉冲输出
- 串行接口模块 – SIM, 用于 SPI 或 I²C 通信
- SPIA 串行接口
- UART 模块, 可用于全双工异步通信
- 双时基功能, 可提供固定时间的中断信号
- 低电压复位功能 – LVR
- 低电压检测功能 – LVD

- 体脂秤电路
- 内建 16 位乘法单元
- 封装类型：48-pin LQFP

概述

该系列单片机专为八电极 AC 体脂秤应用设计。体脂测量是通过使用一个八电极 AC 电流流经所测人体，并依据此电流计算出体脂数值的技术实现的，其专用电路包含一个体重测量电路及一个脂肪测量电路。体重测量电路通过外部负载电池输出一个信号，经运算放大器放大后进入 A/D 转换器进行转换，所读得的相应值即为计算后得到的体重值。脂肪测量电路使用一个 AC 电流通过电极片流过人体，由内部运算放大器对其放大后进入 A/D 转换器进行转换，所得到的值代表人体的阻抗，该数值用于计算相应的体脂值。

该系列单片机是一款 I/O 型具有 8-bit 高性能精简指令集且内置一个多通道 24-bit Delta Sigma A/D 转换器的 Flash 单片机，专门为需直接连接至模拟信号且要求低噪声，高精度的模拟 / 数字转换器的应用而设计。该系列单片机具有一系列功能和特性，其 Flash 存储器可多次编程的特性给用户提供了极大的方便。存储器方面，还包含了一个 RAM 数据存储器和一个可用于存储序号、校准数据等非易失性数据的 True EEPROM 存储器。

在模拟特性方面，这款单片机包含一个多通道 24-bit Delta Sigma A/D 转换器、PGA、LDO 以及其它专为体脂秤应用所设计的电路。其具有多个使用灵活的定时器模块，可提供定时功能、脉冲产生功能及 PWM 产生功能。内建完整的 SPI、I²C 和 UART 接口功能，为设计者提供了一个易与外部硬件通信的接口。内部看门狗定时器、低电压复位和低电压检测等内部保护特性，外加优秀的抗干扰和 ESD 保护性能，确保单片机在恶劣的电磁干扰环境下可靠地运行。

该系列单片机提供了丰富的内外和高低振荡器功能选项，两个内部振荡器无需外围元器件。其不同工作模式之间动态切换的能力，为用户提供了一个优化单片机操作和减少功耗的手段。

该系列单片机还包含一个乘法单元。外加 I/O 使用灵活、定时器模块和其它特性使得单片机能在外接少量元器件的情况下即可实现应用，从而减少费用及电路板大小。

选型表

对此系列单片机而言，大多数的特性参数都是一样的。主要差异在于各种存储器的容量。下表列出了各单片机的主要特性。

型号	V _{DD}	ROM	RAM	EEPROM	I/O	外部中断	A/D 转换器
BH66F2650	2.2V~5.5V	8K×16	256×8	64×8	28	2	24-bit×4
BH66F2660	2.2V~5.5V	16K×16	1024×8	256×8	28	2	24-bit×4

型号	定时器模块	通信接口	乘法单元	时基	堆栈	封装
BH66F2650	10-bit PTM×3 16-bit STM×1	SIM/UART/SPIA	√	2	8	48LQFP
BH66F2660	10-bit PTM×3 16-bit STM×1	SIM/UART/SPIA	√	2	8	48LQFP

方框图

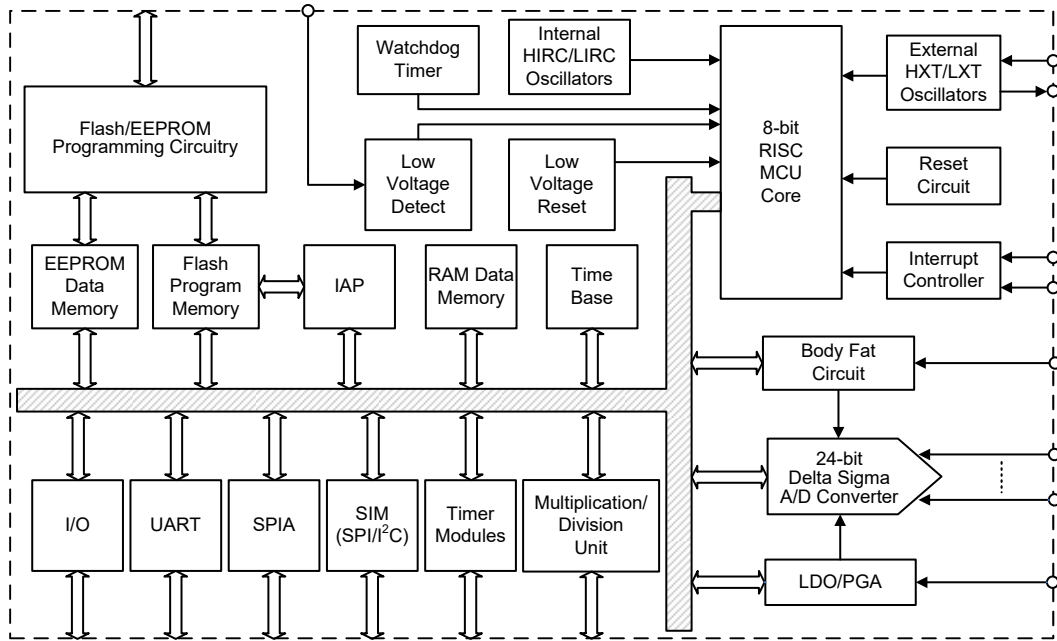

引脚图

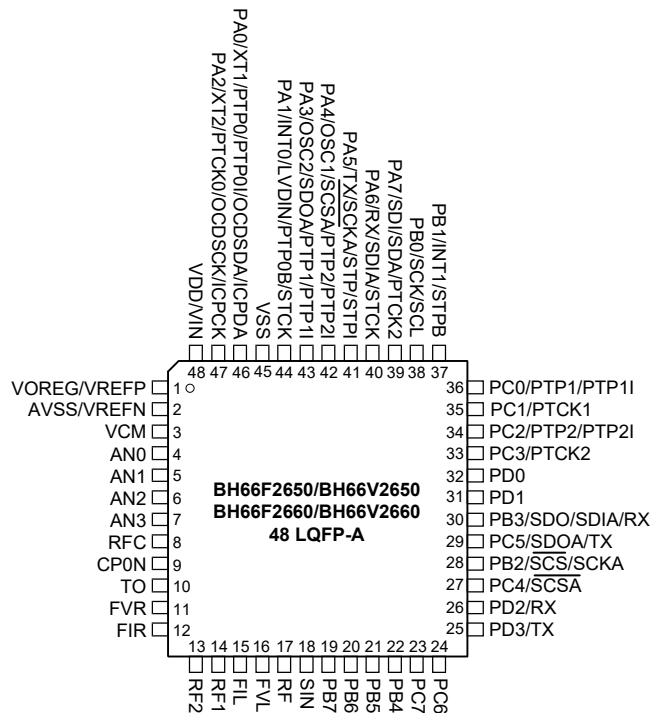

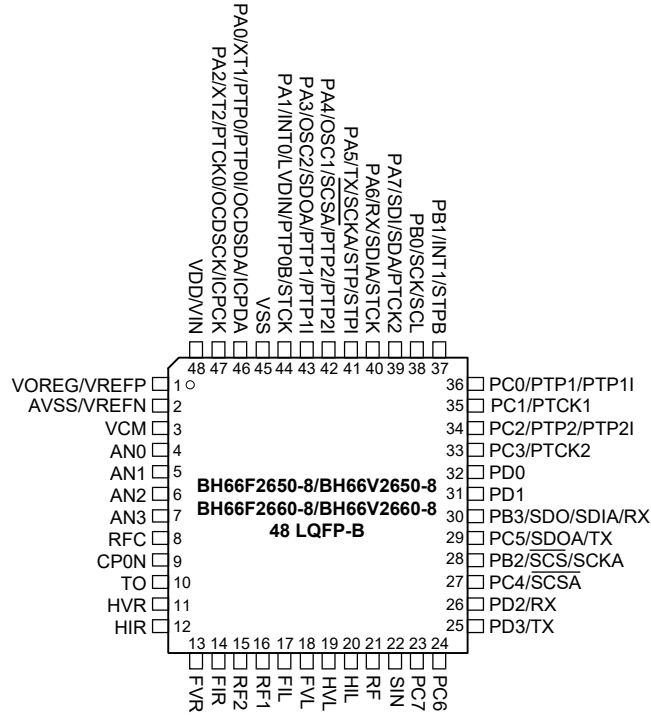

- 注：1. 若共用脚同时有多种输出，引脚共用功能可由相关的软件控制位决定。
 2. OCDSDA 和 OCDSC 引脚专门用于 OCDS 功能引脚，仅适用于 BH66V26x0 单片机。
 BH66V26x0 是 BH66F26x0 单片机的 EV 芯片。

引脚说明

引脚名称	功能	OPT	I/T	O/T	描述
PA0/XT1/PTP0/ PTP0I/OCDSDA/ ICPDA	PA0	PAWU PAPU PAS0	ST	CMOS	通用 I/O 口。通过寄存器使能上拉电阻和唤醒功能。
	XT1	PAS0	LXT	—	LXT 输入引脚
	PTP0	PAS0	—	CMOS	PTM0 输出
	PTP0I	PAS0	ST	—	PTM0 捕捉输入
	OCDSDA	—	ST	CMOS	OCDS 地址 / 数据，仅用于 EV 芯片。
	ICPDA	—	ST	CMOS	ICP 地址 / 数据
PA1/INT0/LVDIN/ PTP0B/STCK	PA1	PAWU PAPU PAS0	ST	CMOS	通用 I/O 口。通过寄存器使能上拉电阻和唤醒功能。
	INT0	PAS0 INTEG INTC0	ST	—	外部中断 0
	LVDIN	PAS0	AN	—	LVD 输入
	PTP0B	PAS0	—	CMOS	PTM0 反相输出
	STCK	PAS0 IFS0	ST	—	STM 时钟输入

引脚名称	功能	OPT	I/T	O/T	描述
PA2/XT2/PTCK0/ OCDSCK/ICPCK	PA2	PAWU PAPU PAS0	ST	CMOS	通用 I/O 口。通过寄存器使能上拉电阻和唤醒功能。
	XT2	PAS0	—	LXT	LXT 输出引脚
	PTCK0	PAS0	ST	—	PTM0 时钟输入
	OCDSCK	—	ST	—	OCDS 时钟输入，仅用于 EV 芯片。
	ICPCK	—	ST	—	ICP 时钟
PA3/OSC2/SDOA/ PTP1/PTP1I	PA3	PAWU PAPU PAS0	ST	CMOS	通用 I/O 口。通过寄存器使能上拉电阻和唤醒功能。
	OSC2	PAS0	—	HXT	HXT 输出引脚
	SDOA	PAS0	—	CMOS	SPIA 串行数据输出
	PTP1	PAS0	—	CMOS	PTM1 输出
	PTP1I	PAS0 IFS0	ST	—	PTM1 捕捉输入
PA4/OSC1/ $\overline{\text{SCSA}}$ / PTP2/PTP2I	PA4	PAWU PAPU PAS1	ST	CMOS	通用 I/O 口。通过寄存器使能上拉电阻和唤醒功能。
	OSC1	PAS1	HXT	—	HXT 输入引脚
	$\overline{\text{SCSA}}$	PAS1 IFS1	ST	CMOS	SPIA 从机选择
	PTP2	PAS1	—	CMOS	PTM2 输出
	PTP2I	PAS1 IFS0	ST	—	PTM2 捕捉输入
PA5/TX/SCKA/STP/ STPI	PA5	PAWU PAPU PAS1	ST	CMOS	通用 I/O 口。通过寄存器使能上拉电阻和唤醒功能。
	TX	PAS1	—	CMOS	UART TX 串行数据输出引脚
	SCKA	PAS1 IFS1	ST	—	SPIA 串行时钟输入
	STP	PAS1	—	CMOS	STM 输出
	STPI	PAS1	ST	—	STM 捕捉输入
PA6/RX/SDIA/STCK	PA6	PAWU PAPU PAS1	ST	CMOS	通用 I/O 口。通过寄存器使能上拉电阻和唤醒功能。
	RX	PAS1 IFS1	ST	—	UART RX 串行数据输入引脚
	SDIA	PAS1 IFS1	ST	—	SPIA 串行数据输入
	STCK	PAS1 IFS0	ST	—	STM 时钟输入

引脚名称	功能	OPT	I/T	O/T	描述
PA7/SDI/SDA/ PTCK2	PA7	PAWU PAPU PAS1	ST	CMOS	通用 I/O 口。通过寄存器使能上拉电阻和唤醒功能。
	SDI	PAS1	ST	—	SPI (SIM) 串行数据输入
	SDA	PAS1	ST	NMOS	I ² C (SIM) 数据
	PTCK2	PAS1 IFS0	ST	—	PTM2 时钟输入
PB0/SCK/SCL	PB0	PBPU PBS0	ST	CMOS	通用 I/O 口。通过寄存器使能上拉电阻。
	SCK	PBS0	ST	CMOS	SPI (SIM) 串行时钟
	SCL	PBS0	ST	NMOS	I ² C (SIM) 时钟
PB1/INT1/STPB	PB1	PBPU PBS0	ST	CMOS	通用 I/O 口。通过寄存器使能上拉电阻。
	INT1	PBS0 INTEG INTC0	ST	—	外部中断 1
	STPB	PBS0	—	CMOS	STM 反相输出
PB2/ $\overline{\text{SCS}}$ /SCKA	PB2	PBPU PBS0	ST	CMOS	通用 I/O 口。通过寄存器使能上拉电阻。
	$\overline{\text{SCS}}$	PBS0	ST	CMOS	SPI (SIM) 从机选择
	SCKA	PBS0 IFS1	ST	CMOS	SPIA 串行时钟输入
PB3/SDO/SDIA/RX	PB3	PBPU PBS0	ST	CMOS	通用 I/O 口。通过寄存器使能上拉电阻。
	SDO	PBS0	—	CMOS	SPI (SIM) 串行数据输出
	SDIA	PBS0 IFS1	ST	—	SPIA 串行数据输入
	RX	PBS0 IFS1	ST	—	UART RX 串行数据输入
PB4~PB7	PB _n	PBPU	ST	CMOS	通用 I/O 口。通过寄存器使能上拉电阻。
PC0/PTP1/PTP1I	PC0	PCPU PCS0	ST	CMOS	通用 I/O 口。通过寄存器使能上拉电阻。
	PTP1	PCS0	—	CMOS	PTM1 输出
	PTP1I	PCS0 IFS0	ST	—	PTM1 捕捉输入
PC1/PTCK1	PC1	PCPU	ST	CMOS	通用 I/O 口。通过寄存器使能上拉电阻。
	PTCK1	—	ST	—	PTM1 时钟输入
PC2/PTP2/PTP2I	PC2	PCPU PCS0	ST	CMOS	通用 I/O 口。通过寄存器使能上拉电阻。
	PTP2	PCS0	—	CMOS	PTM2 输出
	PTP2I	PCS0 IFS0	ST	—	PTM2 捕捉输入
PC3/PTCK2	PC3	PCPU	ST	CMOS	通用 I/O 口。通过寄存器使能上拉电阻。
	PTCK2	—	ST	—	PTM2 时钟输入

引脚名称	功能	OPT	I/T	O/T	描述
PC4/ $\overline{\text{SCSA}}$	PC4	PCPU PCS1	ST	CMOS	通用 I/O 口。通过寄存器使能上拉电阻。
	$\overline{\text{SCSA}}$	PCS1 IFS1	ST	CMOS	SPIA 从机选择
PC5/SDOA/TX	PC5	PCPU PCS1	ST	CMOS	通用 I/O 口。通过寄存器使能上拉电阻。
	SDOA	PAS0 PCS1	—	CMOS	SPIA 串行数据输出
	TX	PCS1	—	CMOS	UART TX 串行数据输出
PC6~PC7	PCn	PCPU	ST	CMOS	通用 I/O 口。通过寄存器使能上拉电阻。
PD0~PD1	PDn	PDPU	ST	CMOS	通用 I/O 口。通过寄存器使能上拉电阻。
PD2/RX	PD2	PDPU PDS0	ST	CMOS	通用 I/O 口。通过寄存器使能上拉电阻。
	RX	PDS0 IFS1	ST	—	UART RX 串行数据输入
PD3/TX	PD3	PDPU PDS0	ST	CMOS	通用 I/O 口。通过寄存器使能上拉电阻。
	TX	PDS0	—	CMOS	UART TX 串行数据输出
A/D 转换器					
VOREG/VREFP	VOREG	—	—	PWR	LDO 输出引脚
	VREFP	—	AN	—	VCM, A/D 转换器, PGA 正电源供电
AVSS/VREFN	AVSS	—	PWR	—	VCM, A/D 转换器, PGA 负电源供电
	VREFN	—	AN	—	A/D 转换器外部负极参考电压输入
AN0 ~ AN3	ANn	—	AN	—	A/D 输入引脚
VCM	VCM	—	AN	—	A/D 转换器共模外部电压输入
			—	AN	A/D 转换器共模电压输出
体脂秤电路					
RFC	RFC	—	AN	—	A/D 转换器模拟输入
CP0N	CP0N	—	AN	—	峰值检测器输入
TO	TO	—	—	AN	运算放大器输出
HVR	HVR	—	AN	AN	右手通道 1
HIR	HIR	—	AN	AN	右手通道 2
FVR	FVR	—	AN	AN	右脚通道 1
FIR	FIR	—	AN	AN	右脚通道 2
RF2	RF2	—	AN	AN	参考 2 阻抗通道
RF1	RF1	—	AN	AN	参考 1 阻抗通道
FIL	FIL	—	AN	AN	左脚通道 2
FVL	FVL	—	AN	AN	左脚通道 1
HVL	HVL	—	AN	AN	左手通道 1
HIL	HIL	—	AN	AN	左手通道 2
RF	RF	—	AN	AN	参考 1/2 阻抗通道
SIN	SIN	—	—	AN	正弦波输出

引脚名称	功能	OPT	I/T	O/T	描述
电源					
VDD/VIN	VDD	—	PWR	—	正极电源供电
	VIN	—	PWR	—	LDO 输入引脚
VSS	VSS	—	PWR	—	负极电源供电

注：I/T：输入类型

O/T：输出类型

OPT：通过寄存器选项来配置

PWR：电源

ST：施密特触发输入

CMOS：CMOS 输出

NMOS：NMOS 输出

AN：模拟信号

HXT：高频晶体振荡器

LXT：低频晶体振荡器

极限参数

电源供应电压	$V_{SS}-0.3V \sim V_{SS}+6.0V$
输入电压	$V_{SS}-0.3V \sim V_{DD}+0.3V$
储存温度	$-50^{\circ}C \sim 125^{\circ}C$
工作温度	$-40^{\circ}C \sim 85^{\circ}C$
I_{OH} 总电流	-80mA
I_{OL} 总电流.....	80mA
总功耗	500mW

注：这里只强调额定功率，超过极限参数所规定的范围将对芯片造成损害，无法预期芯片在上述标示范围外的工作状态，而且若长期在标示范围外的条件下工作，可能影响芯片的可靠性。

直流电气特性

以下表格中参数测量结果可能受多个因素影响，如振荡器类型、工作电压、工作频率、引脚负载状况、温度和程序指令等。

工作电压特性

 $T_a = -40^{\circ}C \sim 85^{\circ}C$

符号	参数	测试条件		最小	典型	最大	单位
		V_{DD}	条件				
V_{DD}	工作电压 - HXT	—	$f_{SYS} = 4MHz$	2.2	—	5.5	V
			$f_{SYS} = 8MHz$	2.2	—	5.5	
			$f_{SYS} = 12MHz$	2.7	—	5.5	
			$f_{SYS} = 16MHz$	3.3	—	5.5	
	工作电压 - HIRC	—	$f_{SYS} = 4MHz$	2.2	—	5.5	V
			$f_{SYS} = 8MHz$	2.2	—	5.5	
			$f_{SYS} = 12MHz$	2.7	—	5.5	
	工作电压 - LXT	—	$f_{SYS} = 32768Hz$	2.2	—	5.5	V
工作电压 - LIRC	—	$f_{SYS} = 32kHz$	2.2	—	5.5	V	

待机电流特性

Ta=25°C

符号	待机模式	测试条件		最小	典型	最大	最大 85°C	单位
		V _{DD}	条件					
I _{STB}	休眠模式	2.2V	WDT off	—	0.11	0.15	2.00	μA
		3V		—	0.11	0.15	2.00	
		5V		—	0.18	0.38	2.90	
		2.2V	WDT on	—	1.2	2.4	2.9	μA
		3V		—	1.5	3	3.6	
		5V		—	3	5	6	
	空闲模式 0 – LIRC	2.2V	f _{SUB} on	—	2.4	4.0	4.8	μA
		3V		—	3	5	6	
		5V		—	5	10	12	
	空闲模式 0 – LXT	2.2V	f _{SUB} on	—	2.4	4.0	4.8	μA
		3V		—	3	5	6	
		5V		—	5	10	12	
	空闲模式 1– HIRC	2.2V	f _{SUB} on, f _{SYS} = 4MHz	—	0.17	0.24	0.26	mA
		3V		—	0.25	0.35	0.385	
		5V		—	0.48	0.67	0.70	
		2.2V	f _{SUB} on, f _{SYS} = 8MHz	—	0.32	0.45	0.48	mA
		3V		—	0.47	0.66	0.70	
		5V		—	0.91	1.27	1.30	
		2.7V	f _{SUB} on, f _{SYS} = 12MHz	—	0.60	0.84	0.87	mA
		3V		—	0.68	0.95	1.00	
	5V	—		1.33	1.86	1.90		
	空闲模式 1 – HXT	2.2V	f _{SUB} on, f _{SYS} = 4MHz	—	0.17	0.24	0.26	mA
		3V		—	0.25	0.35	0.385	
		5V		—	0.48	0.67	0.70	
2.2V		f _{SUB} on, f _{SYS} = 8MHz	—	0.32	0.45	0.48	mA	
3V			—	0.47	0.66	0.70		
5V			—	0.91	1.27	1.30		
2.7V		f _{SUB} on, f _{SYS} = 12MHz	—	0.60	0.84	0.87	mA	
3V			—	0.68	0.95	1.00		
5V			—	1.33	1.86	1.90		
3.3V		f _{SUB} on, f _{SYS} = 16MHz	—	1.1	1.6	1.9	mA	
5V	—		1.8	2.5	2.6			

注：当使用该表格电气特性数据时，以下几点需注意：

1. 任何数字输入都设置为非浮空的状态。
2. 所有测量都在无负载且所有外围功能关闭的条件下进行。
3. 无直流电流通路。
4. 所有待机电流数值都是在 HALT 指令执行后测得，因此 HALT 后停止执行所有指令。

工作电流特性

 $T_a=25^{\circ}\text{C}$

符号	待机模式	测试条件		最小	典型	最大	最大 85°C	
		V _{DD}	条件					
I _{DD}	低速模式 – LIRC	2.2V	f _{sys} = 32kHz	—	8	16	μA	
		3V		—	10	20		
		5V		—	30	50		
	低速模式 – LXT	2.2V	f _{sys} = 32768Hz	—	8	16	μA	
		3V		—	10	20		
		5V		—	30	50		
	快速模式 – HIRC	2.2V	f _{sys} = 4MHz	—	0.3	0.5	mA	
		3V		—	0.4	0.6		
		5V		—	0.8	1.2		
		2.2V	f _{sys} = 8MHz	—	0.6	1.0	mA	
		3V		—	0.8	1.2		
		5V		—	1.6	2.4		
	快速模式 – HXT	2.2V	f _{sys} = 4MHz	—	0.4	0.6	mA	
		3V		—	0.5	0.75		
		5V		—	1	1.5		
	快速模式 – HXT	2.2V	f _{sys} = 8MHz	—	0.8	1.2	mA	
		3V		—	1	1.5		
		5V		—	2	3		
		2.7V	f _{sys} = 12MHz	—	1.2	2.2	mA	
		3V		—	1.5	2.75		
		5V		—	3	4.5		
		快速模式 – HXT	3.3V	f _{sys} = 16MHz	—	3.2	4.8	mA
			5V		—	4	6	

注：当使用该表格电气特性数据时，以下几点需注意：

1. 任何数字输入都设置为非浮空的状态。
2. 所有测量都在无负载且所有外围功能关闭的条件下进行。
3. 无直流电流路径。
4. 所有的工作电流值都通过一个连续的 NOP 指令循环程序测得。

交流电气特性

以下表格中参数测量结果可能受多个因素影响，如振荡器类型、工作电压、工作频率、和温度等等。

内部高速振荡器 – HIRC – 频率精确度

程序烧录时，烧录器会调整 HIRC 振荡器使其工作在用户选择的 HIRC 频率和工作电压 (3V 或 5V) 条件下。

符号	参数	测试条件		最小	典型	最大	单位
		V _{DD}	温度				
f _{HIRC}	通过烧录器调整后的 4MHz HIRC 频率	3V/5V	25°C	-1%	4	+1%	MHz
			-40°C ~ 85°C	-2%	4	+2%	
		2.2V~5.5V	25°C	-2.5%	4	+2.5%	
			-40°C ~ 85°C	-3%	4	+3%	
	通过烧录器调整后的 8MHz HIRC 频率	3V/5V	25°C	-1%	8	+1%	MHz
			-40°C ~ 85°C	-2%	8	+2%	
2.2V~5.5V		25°C	-2.5%	8	+2.5%		
		-40°C ~ 85°C	-3%	8	-3%		
通过烧录器调整后的 12MHz HIRC 频率	5V	25°C	-1%	12	+1%	MHz	
		-40°C ~ 85°C	-2%	12	+2%		
	2.7V~5.5V	25°C	-2.5%	12	+2.5%		
		-40°C ~ 85°C	-3%	12	+3%		

- 注：1. 烧录器可在 3V/5V 这两个可选的固定电压下对 HIRC 频率进行调整，在此提供 V_{DD}=3V/5V 时的参数值。
2. 3V/5V 表格列下面提供的是全压条件下的参数值。对于 2.2V~3.6V 的应用电压范围，建议调整电压固定为 3V，而对于 3.3V~5.5V 的应用电压范围，建议调整电压固定为 5V。
3. 表格中提供的最小和最大误差值仅在对应的烧录器调整频率下有效。当烧录器已将 HIRC 调整为某一固定频率，此后再通过程序中振荡器控制位将其频率改为其它值时，频率误差范围将增加到 ±20%。

内部低速振荡器电气特性 – LIRC

T_a=25°C，除非另有指定

符号	参数	测试条件		最小	典型	最大	单位
		V _{DD}	温度				
f _{LIRC}	LIRC 振荡器频率	2.2V~5.5V	25°C	-5%	32	+5%	kHz
			-40°C~85°C	-10%	32	+10%	

工作频率电气特性曲线图

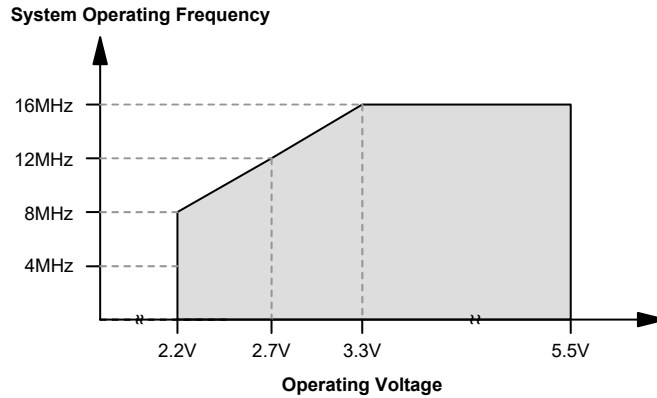

系统上电时间电气特性

 $T_a = -40^{\circ}\text{C} \sim 85^{\circ}\text{C}$

符号	参数	测试条件		最小	典型	最大	单位
		V _{DD}	条件				
t _{SST}	系统启动时间 (从 f _{sys off} 的状态下唤醒)	—	f _{sys} = f _H ~ f _H /64, f _H = f _{HXT}	—	128	—	t _{HXT}
		—	f _{sys} = f _H ~ f _H /64, f _H = f _{HIRC}	—	16	—	t _{HIRC}
		—	f _{sys} = f _{sub} = f _{LXT}	—	1024	—	t _{LXT}
		—	f _{sys} = f _{sub} = f _{LIRC}	—	2	—	t _{LIRC}
	系统启动时间 (从 f _{sys on} 的状态下唤醒)	—	f _{sys} = f _H ~ f _H /64, f _H = f _{HXT} 或 f _{HIRC}	—	2	—	t _H
		—	f _{sys} = f _{sub} = f _{LXT} 或 f _{LIRC}	—	2	—	t _{sub}
		—	f _{HXT} off → on	—	1024	—	t _{HXT}
系统速度切换时间 (快速模式 → 低速模式或 低速模式 → 快速模式)	—	f _{HIRC} off → on	—	16	—	t _{HIRC}	
	—	f _{LXT} off → on	—	1024	—	t _{LXT}	
	—	RR _{POR} = 5V/ms	42	48	54	ms	
t _{RSTD}	系统复位延迟时间 (上电复位或 LVR 硬件复位)	—	—	14	16	18	ms
	系统复位延迟时间 (LVRC/WDTC/RSTC 软件复位)	—	—	45	90	120	μs
	系统复位延迟时间 (WDT 溢出)	—	—	45	90	120	μs
t _{SRESET}	软件复位最小脉宽	—	—	45	90	120	μs

- 注：1. 系统启动时间里提到的 f_{sys on/off} 状态取决于工作模式类型以及所选的系统时钟振荡器。更多相关细节请参考系统工作模式章节。
2. t_{HXT}, t_{HIRC} 等符号所表示的时间单位，是对应频率值的倒数，相关频率值在前面表格有说明。例如，t_{HIRC} = 1/f_{HIRC}, t_{sys} = 1/f_{sys} 等等。
3. LIRC 被选择作为系统时钟源且在休眠模式下 LIRC 关闭，则上面表格中对应 t_{SST} 数值还需加上 LIRC 频率表格里提供的 LIRC 启动时间 t_{START}。
4. 系统速度切换时间实际上是指新使能的振荡器的启动时间。

输入 / 输出口电气特性

Ta=25°C

符号	参数	测试条件		最小	典型	最大	单位
		V _{DD}	条件				
V _{IL}	I/O 口低电平输入电压	5V	—	0	—	1.5	V
		—		0	—	0.2V _{DD}	
V _{IH}	I/O 口高电平输入电压	5V	—	3.5	—	5.0	V
		—		0.8V _{DD}	—	V _{DD}	
I _{OL}	I/O 口灌电流	3V	V _{OL} =0.1V _{DD}	16	32	—	mA
		5V		32	65	—	
I _{OH}	I/O 口源电流	3V	V _{OH} = 0.9V _{DD} , SLEDC _n [m+1, m] = 00B (n = 0, 1; m = 0, 2, 4, 6)	-0.7	-1.5	—	mA
		5V	V _{OH} = 0.9V _{DD} , SLEDC _n [m+1, m] = 00B (n = 0, 1; m = 0, 2, 4, 6)	-1.5	-2.9	—	
		3V	V _{OH} = 0.9V _{DD} , SLEDC _n [m+1, m] = 01B (n = 0, 1; m = 0, 2, 4, 6)	-1.3	-2.5	—	
		5V	V _{OH} = 0.9V _{DD} , SLEDC _n [m+1, m] = 01B (n = 0, 1; m = 0, 2, 4, 6)	-2.5	-5.1	—	
		3V	V _{OH} = 0.9V _{DD} , SLEDC _n [m+1, m] = 10B (n = 0, 1; m = 0, 2, 4, 6)	-1.8	-3.6	—	
		5V	V _{OH} = 0.9V _{DD} , SLEDC _n [m+1, m] = 10B (n = 0, 1; m = 0, 2, 4, 6)	-3.6	-7.3	—	
		3V	V _{OH} = 0.9V _{DD} , SLEDC _n [m+1, m] = 11B (n = 0, 1; m = 0, 2, 4, 6)	-4	-8	—	
		5V	V _{OH} = 0.9V _{DD} , SLEDC _n [m+1, m] = 11B (n = 0, 1; m = 0, 2, 4, 6)	-8	-16	—	
V _{OL}	I/O 口低电平输出电压	3V	I _{OL} = 16mA	—	—	0.3	V
		5V	I _{OL} = 32mA	—	—	0.5	

符号	参数	测试条件		最小	典型	最大	单位
		V _{DD}	条件				
V _{OH}	I/O 口高电平输出电压	3V	I _{OH} = -0.7mA, SLEDCn[m+1, m] = 00B (n = 0,1; m = 0, 2, 4, 6)	2.7	—	—	V
		5V	I _{OH} = -1.5mA, SLEDCn[m+1, m] = 00B (n = 0,1; m = 0, 2, 4, 6)	4.5	—	—	
		3V	I _{OH} = -1.3mA, SLEDCn[m+1, m] = 01B (n = 0,1; m = 0, 2, 4, 6)	2.7	—	—	
		5V	I _{OH} = -2.5mA, SLEDCn[m+1, m] = 01B (n = 0,1; m = 0, 2, 4, 6)	4.5	—	—	
		3V	I _{OH} = -1.8mA, SLEDCn[m+1, m] = 10B (n = 0,1; m = 0, 2, 4, 6)	2.7	—	—	
		5V	I _{OH} = -3.6mA, SLEDCn[m+1, m] = 10B (n = 0,1; m = 0, 2, 4, 6)	4.5	—	—	
		3V	I _{OH} = -4mA, SLEDCn[m+1, m] = 11B (n = 0,1; m = 0, 2, 4, 6)	2.7	—	—	
		5V	I _{OH} = -8mA, SLEDCn[m+1, m] = 11B (n = 0,1; m = 0, 2, 4, 6)	4.5	—	—	
R _{PH}	I/O 口上拉电阻 (注)	3V	—	20	60	100	kΩ
		5V		10	30	50	
I _{LEAK}	输入漏电流	3V/5V	V _{IN} = V _{DD} 或 V _{IN} = V _{SS}	—	—	±1	μA
t _{TPI}	STPI, PTPnI 输入引脚最小脉宽	—	—	0.3	—	—	μs
t _{TCK}	STCK, PTCKn 输入引脚最小脉宽	—	—	0.3	—	—	μs
t _{INT}	外部中断最小脉宽	—	—	10	—	—	μs

注: R_{PH} 内部上拉电阻值的计算方法是: 将其接地并使能输入引脚的上拉电阻选项, 然后在特定电源电压下测量输入灌电流, 在此基础上测量上拉电阻上的分压从而得到此上拉电阻值。

存储器电气特性

Ta=-40°C~85°C

符号	参数	测试条件		最小	典型	最大	单位
		V _{DD}	条件				
V _{RW}	读 / 写工作电压	—	—	V _{DDmin}	—	V _{DDmax}	V
Flash 程序存储器 / EEPROM 存储器							
t _{DEW}	擦除 / 写周期时间	—	—	2.2	2.5	2.8	ms
I _{DDPGM}	V _{DD} 电压下烧录 / 擦除电流	—	—	—	—	5.0	mA
E _P	电容耐久性 – Flash 程序存储器	—	—	10K	—	—	E/W
	电容耐久性 – EEPROM 存储器	—	—	100K	—	—	
t _{RET}	ROM 数据保存时间	—	Ta = 25°C	—	40	—	Year
RAM 数据存储器							
V _{DR}	RAM 数据保存时间	—	—	1.0	—	—	V

LVD/LVR 电气特性

Ta = 25°C

符号	参数	测试条件		最小	典型	最大	单位
		V _{DD}	条件				
V _{DD}	工作电压	—	—	2.2	—	5.5	V
V _{LVR}	低压复位电压	—	LVR 使能, 电压选择 2.10V	-5%	2.1	+5%	V
		—	LVR 使能, 电压选择 2.55V	-5%	2.55	+5%	
		—	LVR 使能, 电压选择 3.15V	-5%	3.15	+5%	
		—	LVR 使能, 电压选择 3.80V	-5%	3.8	+5%	
V _{LVD}	低压检测电压	—	LVD 使能, 电压选择 1.04V	-10%	1.04	+10%	V
		—	LVD 使能, 电压选择 2.20V	-5%	2.2	+5%	
		—	LVD 使能, 电压选择 2.40V	-5%	2.4	+5%	
		—	LVD 使能, 电压选择 2.70V	-5%	2.7	+5%	
		—	LVD 使能, 电压选择 3.00V	-5%	3.0	+5%	
		—	LVD 使能, 电压选择 3.30V	-5%	3.3	+5%	
		—	LVD 使能, 电压选择 3.60V	-5%	3.6	+5%	
		—	LVD 使能, 电压选择 4.00V	-5%	4.0	+5%	
I _{LVRLVDBG}	工作电流	3V	LVD 使能, LVR 使能, VBGEN = 0	—	—	18	μA
		5V	LVD 使能, LVR 使能, VBGEN = 0	—	20	25	
		3V	LVD 使能, LVR 使能, VBGEN = 1	—	—	150	
		5V	LVD 使能, LVR 使能, VBGEN = 1	—	25	30	
t _{LVDS}	LVDO 稳定时间	—	LVR 使能, VBGEN = 0, LVD off → on	—	—	15	μs
		—	LVR 除能, VBGEN = 0, LVD off → on	—	—	150	
t _{LVR}	LVR 复位最小低电压脉宽	—	—	120	240	480	μs

符号	参数	测试条件		最小	典型	最大	单位
		V _{DD}	条件				
t _{LVD}	LVD 中断最小低电压脉宽	—	—	60	120	240	μs
I _{LVR}	LVR 使能所增加的电流	—	LVD 除能, VBGEN = 0	—	—	24	μA
I _{LVD}	LVD 使能所增加的电流	—	LVR 除能, VBGEN = 0	—	—	24	μA

24-bit A/D 转换器电气特性

LDO + VCM 测试条件: MCU 进入暂停模式, 其它功能除能
 V_{DD}=V_{IN}, Ta=25°C

符号	参数	测试条件		最小	典型	最大	单位
		V _{DD}	条件				
V _{IN}	LDO 输入电压	—	—	2.6	—	5.5	V
I _Q	LDO 静态电流	—	LDOVS[1:0] = 00B, V _{IN} = 3.6V, 无负载	—	400	520	μA
V _{OUT_LDO}	LDO 输出电压	—	LDOVS[1:0] = 00B, V _{IN} = 3.6V, I _{LOAD} = 0.1mA	-5%	2.4	+5%	V
		—	LDOVS[1:0] = 01B, V _{IN} = 3.6V, I _{LOAD} = 0.1mA		2.6		
		—	LDOVS[1:0] = 10B, V _{IN} = 3.6V, I _{LOAD} = 0.1mA		2.9		
		—	LDOVS[1:0] = 11B, V _{IN} = 3.6V, I _{LOAD} = 0.1mA		3.3		
ΔV _{LOAD}	LDO 负载调整率 (注1)	—	LDOVS[1:0] = 00B, V _{IN} = V _{OUT_LDO} + 0.2V, 0mA ≤ I _{LOAD} ≤ 10mA	—	0.105	0.21	%/mA
V _{DROP_LDO}	LDO 压降电压 (注2)	—	LDOVS[1:0] = 00B, V _{IN} = 3.6V, I _{LOAD} = 10mA, ΔV _{OUT_LDO} = 2%	—	—	220	mV
		—	LDOVS[1:0] = 01B, V _{IN} = 3.6V, I _{LOAD} = 10mA, ΔV _{OUT_LDO} = 2%	—	—	200	
		—	LDOVS[1:0] = 10B, V _{IN} = 3.6V, I _{LOAD} = 10mA, ΔV _{OUT_LDO} = 2%	—	—	180	
		—	LDOVS[1:0] = 11B, V _{IN} = 3.6V, I _{LOAD} = 10mA, ΔV _{OUT_LDO} = 2%	—	—	160	
TC _{LDO}	LDO 温度系数	—	Ta = -40°C ~ 85°C, LDOVS[1:0] = 00B, V _{IN} = 3.6V, I _{LOAD} = 100μA	—	—	0.48	mV/°C
ΔV _{LINE_LDO}	LDO 线性调整率	—	LDOVS[1:0] = 00B, 2.6V ≤ V _{IN} ≤ 5.5V, I _{LOAD} = 100μA	—	—	0.7	%V
		—	LDOVS[1:0] = 00B, 2.6V ≤ V _{IN} ≤ 3.6V, I _{LOAD} = 100μA	—	—	0.2	

符号	参数	测试条件		最小	典型	最大	单位
		V _{DD}	条件				
V _{OUT_VCM}	VCM 输出电压	—	V _{OREG} = 3.3V, 无负载	-5%	1.25	+5%	V
TC _{VCM}	VCM 温度系数	—	T _a = -40°C ~ 85°C, V _{OREG} = 3.3V, I _{LOAD} = 10μA	—	—	0.24	mV/°C
ΔV _{LINE_VCM}	VCM 线性调整率	—	2.4V ≤ V _{OREG} ≤ 3.3V, 无负载	—	—	0.3	%/V
t _{VCMs}	VCM 开启稳定时间	—	V _{OREG} =3.3V, 无负载	—	—	10	ms
I _{OH}	VCM 输出引脚源电流	—	V _{OREG} =3.3V, ΔV _{OUT_VCM} =-2%	1	—	—	mA
I _{OL}	VCM 输出引脚灌电流	—	V _{OREG} =3.3V, ΔV _{OUT_VCM} =+2%	1	—	—	mA
A/D 转换器与 A/D 转换器内部参考电压 (Delta Sigma A/D 转换器)							
V _{OREG}	VCM, A/D 转换器, PGA, OPA 供电电压	—	LDOEN=0	2.4	—	3.3	V
		—	LDOEN=1	2.4	—	3.3	
I _{ADC}	A/D 转换器使能所 增加的电流	—	VCM 使能, VRBUF _P =1 且 VRBUF _N =1	—	750	900	μA
		—	VCM 使能, VRBUF _P =0 且 VRBUF _N =0	—	600	750	
I _{ADSTB}	待机电流	—	系统进入休眠模式, 无负载	—	—	1	μA
N _R	A/D 转换器分辨率	—	—	—	—	24	Bit
INL	非线性积分误差	—	V _{OREG} =3.3V, V _{REF} =1.25V, ΔSI=±450mV, PGA Gain=1	—	±50	±200	ppm
NFB	无噪声码	—	PGA Gain=128 数据传输速率 = 10Hz	—	15.4	—	Bit
ENOB	有效位数	—	PGA Gain=128 数据传输速率 = 10Hz	—	18.1	—	Bit
f _{ADCK}	A/D 转换器时钟频率	—	—	40	409.6	440	kHz
f _{ADO}	A/D 转换器输出数 据传输速率	—	f _{MCLK} =4MHz, FLMS[2:0]=000B	4	—	521	Hz
		—	f _{MCLK} =4MHz, FLMS[2:0]=010B	10	—	1302	
V _{REFP}	外部参考输入电压	—	VREFS=1, VRBUF _P =0, VRBUF _N =0	V _{REFN} +0.8	—	V _{OREG}	V
V _{REFN}		—		0	—	V _{REFP} -0.8	V
V _{REF}		—	V _{REF} =(V _{REFP} - V _{REFN})×VGS	0.80	—	1.75	V
PGA							
V _{CM_PGA}	共模电压范围	—	—	0.4	—	V _{OREG} -0.95	V
ΔD _I	差分输入电压范围	—	Gain=PGS × AGS	-V _{REF} /Gain	—	+V _{REF} /Gain	V

符号	参数	测试条件		最小	典型	最大	单位
		V _{DD}	条件				
温度传感器							
TC _{TS}	温度传感器的温度系数	—	T _a = -40°C ~ 85°C, V _{REF} = 1.25V, VGS[1:0]=00B(Gain = 1), VRBUF _P = 0, VRBUF _N = 0	—	175	—	μV/°C

注：1. 负载调整率是在恒结温条件下使用一个低 ON 时间的脉冲测得，测量时确保达到最大的功耗。功耗由输入 / 输出差分电压和输出电流决定。确保的最大功耗不允许超出全输入 / 输出范围。任何环境温度下的最大可允许功耗为 $P_D = (T_{J(MAX)} - T_a) / \theta_{JA}$ 。

2. 压降的定义：是指将输出电压维持在 2% 以内所需的输入电压 V_{IN} 与输出电压 V_{OUT} 的差值。

12-bit D/A 转换器电气特性

Ta=25°C

符号	参数	测试条件		最小	典型	最大	单位
		V _{DD}	条件				
V _{DACO}	输出电压范围	—	—	V _{SS}	—	V _{REF}	V
V _{REF}	参考电压	—	—	1.05	—	V _{DD}	V
I _{DAC}	D/A 转换器使能所增加的电流	—	V _{REF} = 5V	—	—	450	μA
DNL	非线性微分误差	—	2.4V ≤ V _{DD} ≤ 5.5V	—	—	±4	LSB
INL	非线性积分误差	—	2.4V ≤ V _{DD} ≤ 5.5V	—	—	±8	LSB

运算放大器电气特性 (体脂秤电路)

Ta=25°C

符号	参数	测试条件		最小	典型	最大	单位
		V _{DD}	条件				
V _{DD}	供电电压	—	—	2.4	—	5.5	V
I _{CC}	单个信号放大器供电电流	5V	I _O = 0A	150	360	500	μA
OP0, OP1, OP2							
SR	单位增益的转换速率	3V	R _L = 100kΩ, C _L = 100pF	7.5	—	—	V/μs
GBW	增益带宽积	3V	R _L = 100kΩ, C _L = 100pF	—	—	2	MHz

上电复位特性

Ta=25°C

符号	参数	测试条件		最小	典型	最大	单位
		V _{DD}	条件				
V _{POR}	上电复位电压	—	—	—	—	100	mV
RR _{POR}	上电复位电压速率	—	—	0.035	—	—	V/ms
t _{POR}	V _{DD} 保持为 V _{POR} 的最小时间	—	—	1	—	—	ms

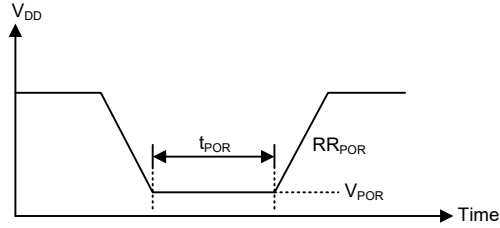

系统结构

内部系统结构是 Holtek 单片机具有良好性能的主要因素。由于采用 RISC 结构，该系列单片机具有高运算速度和高性能的特点。通过流水线的方式，指令的取得和执行同时进行，此举使得除了跳转和调用指令需多一个指令周期外，其它大部分标准指令或扩展指令都能分别在一个或两个指令周期内完成。8 位 ALU 参与指令集中所有的运算，它可完成算术运算、逻辑运算、移位、递增、递减和分支等功能，而内部的数据路径则是以通过累加器和 ALU 的方式加以简化。有些寄存器在数据存储器中被实现，且可以直接或间接寻址。简单的寄存器寻址方式和结构特性，确保了在提供具有最大可靠度和灵活性的 I/O 和 A/D 控制系统时，仅需要少数的外部器件。使得这些单片机适用于低成本和大量生产的控制应用。

时序和流水线结构

主系统时钟由 HXT、LXT、HIRC 或 LIRC 振荡器提供，它被细分为 T1~T4 四个内部产生的非重叠时序。在 T1 时间，程序计数器自动加一并抓取一条新的指令。剩下的时间 T2~T4 完成译码和执行功能，因此，一个 T1~T4 时钟周期构成一个指令周期。虽然指令的抓取和执行发生在连续的指令周期，但单片机流水线结构会保证指令在一个指令周期内被有效执行。除非程序计数器的内容被改变，如子程序的调用或跳转，在这种情况下指令将需要多一个指令周期的时间去执行。

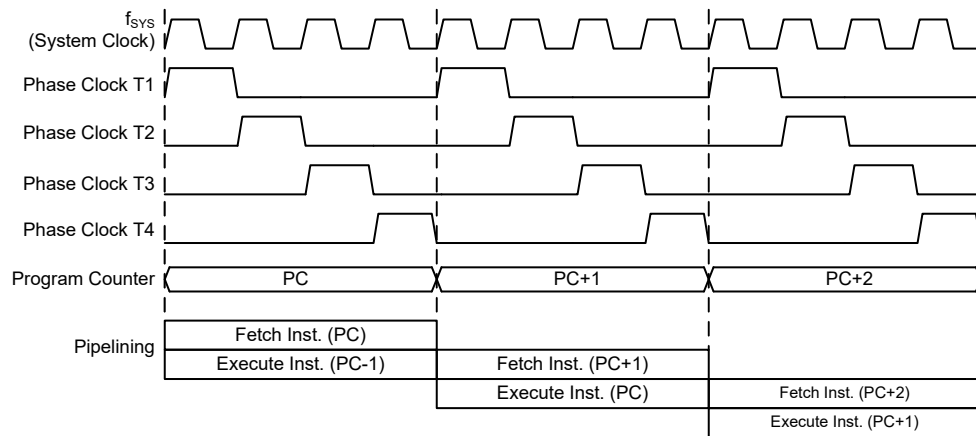

系统时序和流水线

如果指令牵涉到分支，例如跳转或调用等指令，则需要两个指令周期才能完成指令执行。需要一个额外周期的原因是程序先用一个周期取出实际要跳转或调用的地址，再用另一个周期去实际执行分支动作，因此用户需要特别考虑额外周期的问题，尤其是在执行时间要求较严格的时候。

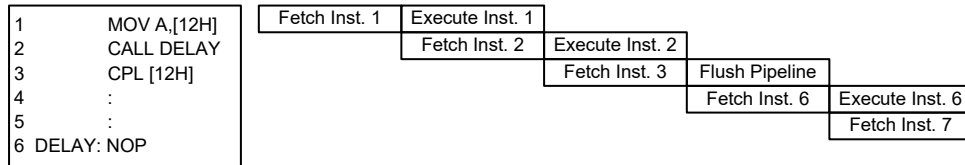

指令捕捉

程序计数器

在程序执行期间，程序计数器用来指向下一个要执行的指令地址。除了“JMP”和“CALL”指令需要跳转到一个非连续的程序存储器地址之外，它会在每条指令执行完成以后自动加一。只有较低的 8 位，即所谓的程序计数器低字节寄存器 PCL，可以被用户直接读写。

当执行的指令要求跳转到不连续的地址时，如跳转指令、子程序调用、中断或复位等，单片机通过加载所需要的地址到程序寄存器来控制程序，对于条件跳转指令，一旦条件符合，在当前指令执行时取得的下一条指令将会被舍弃，而由一个空指令周期来取代。

单片机型号	程序计数器	
	程序计数器高字节	PCL 寄存器
BH66F2650	PC12~PC8	PCL7~PCL0
BH66F2660	PBP0, PC12~PC8	PCL7~PCL0

程序计数器的低字节，即程序计数器的低字节寄存器 PCL，可以通过程序控制，且它是可以读取和写入的寄存器。通过直接写入数据到这个寄存器，一个程序短跳转可直接执行，然而只有低字节的操作是有效的，跳转被限制在存储器的当前页中，即 256 个存储器地址范围内，当这样一个程序跳转要执行时，会插入一个空指令周期。程序计数器的低字节可由程序直接进行读取，PCL 的使用可能引起程序跳转，因此需要额外的指令周期。

堆栈

堆栈是一个特殊的存储空间，用来存储程序计数器中的内容。该系列单片机有 8 层堆栈，堆栈既不是数据部分也不是程序空间部分，而且它既不是可读取也不是可写入的。当前层由堆栈指针 (SP) 加以指示，同样也是不可读写的。在子程序调用或中断响应服务时，程序计数器的内容被压入到堆栈中。当子程序或中断响应结束时，返回指令 (RET 或 RETI) 使程序计数器从堆栈中重新得到它以前的值。当一个芯片复位后，堆栈指针将指向堆栈顶部。

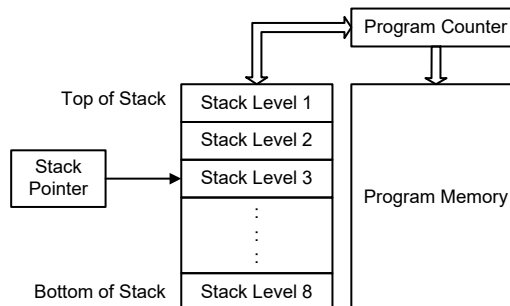

如果堆栈已满，且有非屏蔽的中断发生，中断请求标志会被置位，但中断响应将被禁止。当堆栈指针减少 (执行 RET 或 RETI)，中断将被响应。这个特性提供程序设计者简单的方法来预防堆栈溢出。然而即使堆栈已满，CALL 指令仍

然可以被执行，而造成堆栈溢出。使用时应避免堆栈溢出的情况发生，因为这可能导致不可预期的程序分支指令执行错误。若堆栈溢出，则首个存入堆栈的程序计数器数据将会丢失。

算术逻辑单元 – ALU

算术逻辑单元是单片机中很重要的部分，执行指令集中的算术和逻辑运算。ALU 连接到单片机的数据总线，在接收相关的指令码后执行需要的算术与逻辑操作，并将结果存储在指定的寄存器，当 ALU 计算或操作时，可能导致进位、借位或其它状态的改变，而相关的状态寄存器会因此更新内容以显示这些改变，ALU 所提供的功能如下：

- 算术运算：
ADD, ADDM, ADC, ADCM, SUB, SUBM, SBC, SBCM, DAA
LADD, LADDM, LADC, LADCM, LSUB, LSUBM, LSBC, LSBCM,
LDAA
- 逻辑运算：
AND, OR, XOR, ANDM, ORM, XORM, CPL, CPLA
LAND, LANDM, LOR, LORM, LXOR, LXORM, LCPL, LCPLA
- 移位运算：
RRA, RR, RRCA, RRC, RLA, RL, RLCA, RLC
LRR, LRRCA, LRRCA, LRRC, LRLA, LRLCA, LRLC
- 递增和递减：
INCA, INC, DECA, DEC, LINCA, LINC, LDECA, LDEC
- 分支判断：
JMP, SZ, SZA, SNZ, SIZ, SDZ, SIZA, SDZA, CALL, RET, RETI
LSNZ, LSZ, LSZA, LSIZ, LSIZA, LSDZ, LSDZA

Flash 程序存储器

程序存储器用来存放用户代码即储存程序。对于 BH66F26x0 系列单片机来说，程序存储器为 Flash 类型意味着可以多次重复编程，方便用户使用同一芯片进行程序的修改。使用适当的单片机编程工具，此系列单片机提供用户灵活便利的调试方法和项目开发规划及更新。

结构

程序存储器的容量为 8K×16~16K×16 位，程序存储器用程序计数器来寻址，其中也包含数据、表格和中断入口。数据表格可以设定在程序存储器的任何地址，由表格指针来寻址。

单片机型号	容量	Banks
BH66F2650	8K×16	—
BH66F2660	16K×16	0~1

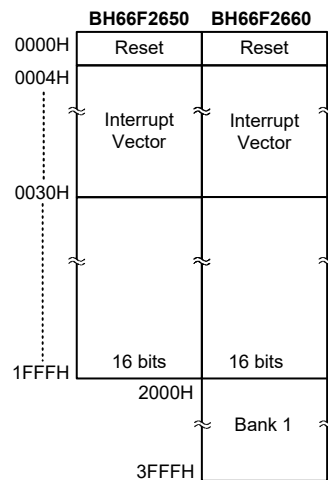

程序存储器结构

特殊向量

程序存储器内部某些地址保留用做诸如复位和中断入口等特殊用途。地址 0000H 是芯片复位后的程序起始地址。在芯片复位之后，程序将跳到这个地址并开始执行。

查表

程序存储器中的任何地址都可以定义成一个表格，以便储存固定的数据。使用表格时，表格指针必须先行设定，其方式是将表格的地址放在表格指针寄存器 TBLP 和 TBHP 中。这些寄存器定义表格总的地址。

在设定完表格指针后，若数据存储器 [m] 位于数据存储器 Sector 0，表格数据可以使用“TABRD [m]”或“TABRDL [m]”指令分别从程序存储器查表读取。如果存储器 [m] 位于数据存储器其它 Sector，表格数据可以使用“LTABRD [m]”或“LTABRDL [m]”指令分别从程序存储器查表读取。当这些指令执行时，程序存储器中表格数据低字节，将被传送到使用者所指定的数据存储器 [m]，程序存储器中表格数据的高字节，则被传送到 TBLH 特殊寄存器。

下图是查表中寻址 / 数据流程：

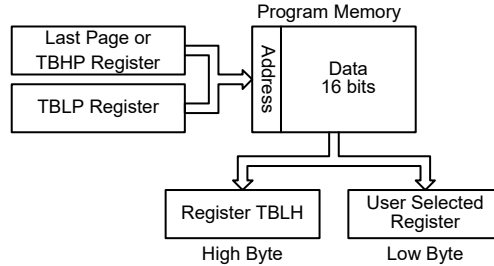

查表范例

以下范例说明表格指针和表格数据如何被定义和执行。这个例子使用的表格数据用 ORG 伪指令储存在存储器中。ORG 指令的值“1F00H”指向的地址是 BH66F2650 单片机中 8K 程序存储器最后一页的起始地址。表格指针的初始值设为 06H，这可保证从数据表格读取的第一笔数据位于程序存储器地址 1F06H，即最后一页起始地址后的第六个地址。值得注意的是，假如“TABRD [m]”或“LTABRD [m]”指令被使用，则表格指针指向当前页。在这个例子中，表格数据的高字节等于零，而当“TABRD [m]”或“LTABRD [m]”指令被执行时，此值将会自动的被传送到 TBLH 寄存器。

TBLH 寄存器为可读 / 写寄存器，能重新储存，若主程序和中断服务程序都使用表格读取指令，应该注意它的保护。使用表格读取指令，中断服务程序可能会改变 TBLH 的值，若随后在主程序中再次使用这个值，则会发生错误，因此建议避免同时使用表格读取指令。然而在某些情况下，如果同时使用表格读取指令是不可避免的，则在执行任何主程序的表格读取指令前，中断应该先除能，另外要注意的是所有与表格相关的指令，都需要两个指令周期去完成操作。

表格读取程序举例

```

tempreg1 db ?      ; temporary register #1
tempreg2 db ?      ; temporary register #2
:
:
mov a,06h          ; initialise low table pointer - note that this address
                  ; is referenced
mov tblp,a        ; to the last page or the page that tbhp pointed
mov a,1Fh         ; initialise high table pointer
mov tbhp,a
:
:
tabrd tempreg1    ; transfers value in table referenced by table pointer
                  ; data at program memory address "1F06H" transferred to
                  ; tempreg1 and TBLH
dec tblp         ; reduce value of table pointer by one
tabrd tempreg2    ; transfers value in table referenced by table pointer
                  ; data at program memory address "1F05H" transferred to
                  ; tempreg2 and TBLH in this example the data "1AH" is
                  ; transferred to tempreg1 and data "0FH" to register

tempreg2
:
:
org 1F00h         ; sets initial address of program memory
dc 00Ah, 00Bh, 00Ch, 00Dh, 00Eh, 00Fh, 01Ah, 01Bh
:
:

```

在线烧录 – ICP

Flash 型程序存储器提供用户便利地对同一芯片进行程序的更新和修改。另外，该系列单片机提供 4 线接口的在线烧录方式。用户可将进行过烧录或未经过烧录的单片机芯片连同电路板一起制成，最后阶段进行程序的更新和程序的烧录，在无需去除或重新插入芯片的情况下方便地保持程序为最新版。

Flash MCU 与烧录器引脚对应表如下：

烧录器引脚名称	在线烧录引脚名称	功能
ICPDA	PA0	串行数据 / 地址烧录
ICPCK	PA2	时钟烧录
VDD	VDD	电源
VSS	VSS	地

烧录程序存储器可以通过 4 线的接口在线进行烧录。其中 PA0 用于数据串行下载或上传、PA2 用于串行时钟、两条用于提供电源。芯片在线烧写的详细使用说明超出此文档的描述范围，将由专门的参考文献提供。

烧录过程中，用户必须确保 ICPDA 和 ICPCK 这两个引脚没有连接至其它输出脚。

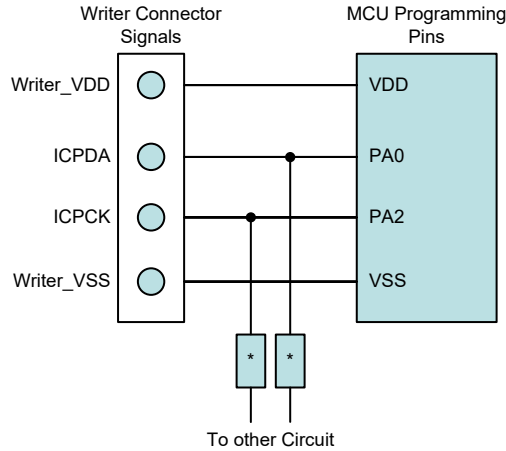

注：* 可能为电阻或电容。若为电阻则其值必须大于 1kΩ，若为电容则其必须小于 1nF。

片上调试 – OCDS

EV 芯片用于单片机仿真。此 EV 芯片提供片上调试功能（OCDS—On-Chip Debug Support）用于开发过程中的单片机调试。除了片上调试功能方面，EV 芯片和实际单片机在功能上几乎是兼容的。用户可将 OCSDA 和 OCDSCK 引脚连接至 HT-IDE 开发工具，从而实现 EV 芯片对实际单片机的仿真。OCSDA 引脚为 OCDS 数据 / 地址输入 / 输出脚，OCDSCK 引脚为 OCDS 时钟输入脚。当用户用 EV 芯片进行调试时，实际单片机 OCSDA 和 OCDSCK 引脚上的其它共用功能无效。由于这两个 OCDS 引脚与 ICP 引脚共用，因此在线烧录时仍用作 Flash 存储器烧录引脚。关于 OCDS 功能的详细描述，请参考相关技术文件。

e-Link 引脚名称	EV 芯片引脚名称	功能
OCSDA	OCSDA	片上调试数据 / 地址输入 / 输出
OCDSCK	OCDSCK	片上调试时钟输入
VDD	VDD	电源
VSS	VSS	地

在应用编程 – IAP

该系列单片机提供 IAP 功能来对 Flash 程序存储器进行数据和程序更新。用户可自行定义 IAP 的程序存储地址，但是用户在使用 IAP 功能时必须注意几个特点。

IAP 特性	BH66F2650 配置	BH66F2660 配置
擦除页	32 个字 / 页	64 个字 / 页
写	32 个字 / 次	64 个字 / 次
读	1 个字 / 次	1 个字 / 次

在应用编程控制寄存器

位于数据存储器 Sector 1 的地址寄存器 FARL/FARH、数据寄存器 FD0L/FD0H、FD1L/FD1H、FD2L/FD2H 和 FD3L/FD3H 以及控制寄存器 FC0、FC1 和 FC2，都是与 IAP 相关的 Flash 存取寄存器。如果使用间接寻址方式来存取 FC0、FC1 和 FC2，所有与这些寄存器相关的读写操作必须使用间接寻址寄存器 IAR1 或 IAR2，和存储器指针对 MP1L/MP1H 或 MP2L/MP2H 来执行。由于 FC0、FC1 和 FC2 控制寄存器位于数据存储器 Sector 1 地址 43H~45H 中，因此，地址值 43H~45H 必须首先被写入 MP1L 或 MP2L 存储器指针低字节，且“01H”值也被写入 MP1H 或 MP2H 存储器指针高字节。

寄存器名称	位							
	7	6	5	4	3	2	1	0
FC0	CFWEN	FMOD2	FMOD1	FMOD0	FWPEN	FWT	FRDEN	FRD
FC1	D7	D6	D5	D4	D3	D2	D1	D0
FC2	—	—	—	—	—	—	—	CLWB
FARL	A7	A6	A5	A4	A3	A2	A1	A0
FARH (BH66F2650)	—	—	—	A12	A11	A10	A9	A8
FARH (BH66F2660)	—	—	A13	A12	A11	A10	A9	A8
FD0L	D7	D6	D5	D4	D3	D2	D1	D0
FD0H	D15	D14	D13	D12	D11	D10	D9	D8
FD1L	D7	D6	D5	D4	D3	D2	D1	D0
FD1H	D15	D14	D13	D12	D11	D10	D9	D8
FD2L	D7	D6	D5	D4	D3	D2	D1	D0
FD2H	D15	D14	D13	D12	D11	D10	D9	D8
FD3L	D7	D6	D5	D4	D3	D2	D1	D0
FD3H	D15	D14	D13	D12	D11	D10	D9	D8

IAP 寄存器列表

● FC0 寄存器

Bit	7	6	5	4	3	2	1	0
Name	CFWEN	FMOD2	FMOD1	FMOD0	FWPEN	FWT	FRDEN	FRD
R/W	R/W	R/W	R/W	R/W	R/W	R/W	R/W	R/W
POR	0	0	0	0	0	0	0	0

- Bit 7 **CFWEN**: Flash 程序存储器写使能控制位
 0: Flash 程序存储器写功能除能
 1: Flash 程序存储器写功能已被成功使能
 当此位由应用程序清零后, Flash 程序存储器写功能除能。注意, 此位写“1”无效。此位被用来说明 Flash 程序存储器写功能状态。当此位由硬件置为“1”时, 就意味着 Flash 程序存储器写功能已经成功使能, 否则此位为“0”, 该功能除能。
- Bit 6~4 **FMOD2~FMOD0**: 模式选择
 000: 写程序存储器
 001: 页擦除程序存储器
 010: 保留位
 011: 读程序存储器
 100: 保留位
 101: 保留位
 110: FWEN 模式 – Flash 程序存储器写功能使能模式
 111: 保留位
- Bit 3 **FWPEN**: Flash 程序存储器写步骤使能控制
 0: 除能
 1: 使能
 当此位置为“1”且 FMOD2~FMOD0 为“110”时, IAP 控制器将执行“Flash 程序存储器写功能使能”步骤。一旦 Flash 程序存储器写功能成功使能, 无需再设置 FWPEN 位。
- Bit 2 **FWT**: Flash 程序存储器写开始控制位
 0: 不开始 Flash 程序存储器写过程或 Flash 程序存储器写过程已完成
 1: 开始 Flash 程序存储器写过程
 此位由软件置“1”。当 Flash 程序存储器写过程完成, 由硬件清零。
- Bit 1 **FRDEN**: Flash 程序存储器读使能控制位
 0: Flash 程序存储器读除能
 1: Flash 程序存储器读使能
- Bit 0 **FRD**: Flash 程序存储器读开始控制位
 0: 不开始 Flash 程序存储器读或 Flash 程序存储器读过程已完成
 1: 开始 Flash 程序存储器读过程
 此位由软件置“1”。当 Flash 程序存储器读过程完成, 由硬件清零。

● FC1 寄存器

Bit	7	6	5	4	3	2	1	0
Name	D7	D6	D5	D4	D3	D2	D1	D0
R/W	R/W	R/W	R/W	R/W	R/W	R/W	R/W	R/W
POR	0	0	0	0	0	0	0	0

- Bit 7~0 **D7~D0**: 整个芯片复位
 当用户写“55H”到该寄存器, 将产生一个复位信号将整个单片机复位。

● FC2 寄存器

Bit	7	6	5	4	3	2	1	0
Name	—	—	—	—	—	—	—	CLWB
R/W	—	—	—	—	—	—	—	R/W
POR	—	—	—	—	—	—	—	0

Bit 7~1 未定义，读为“0”

Bit 0 **CLWB**: Flash 存储器写缓冲清除控制位

0: 不开始写缓冲区清除过程或写缓冲清除过程已完成

1: 开始写缓冲区清除过程

此位由软件置“1”。当写缓冲区清除过程完成，由硬件清零。

● FARL 寄存器

Bit	7	6	5	4	3	2	1	0
Name	A7	A6	A5	A4	A3	A2	A1	A0
R/W	R/W	R/W	R/W	R/W	R/W	R/W	R/W	R/W
POR	0	0	0	0	0	0	0	0

Bit 7~0 Flash 程序存储器地址 bit 7 ~ bit 0

● FARH 寄存器 – BH66F2650

Bit	7	6	5	4	3	2	1	0
Name	—	—	—	A12	A11	A10	A9	A8
R/W	—	—	—	R/W	R/W	R/W	R/W	R/W
POR	—	—	—	0	0	0	0	0

Bit 7~5 未定义，读为“0”

Bit 4~0 Flash 存储器地址 bit 12 ~ bit 8

● FARH 寄存器 – BH66F2660

Bit	7	6	5	4	3	2	1	0
Name	—	—	A13	A12	A11	A10	A9	A8
R/W	—	—	R/W	R/W	R/W	R/W	R/W	R/W
POR	—	—	0	0	0	0	0	0

Bit 7~6 未定义，读为“0”

Bit 5~0 Flash 存储器地址 bit 13 ~ bit 8

● FD0L 寄存器

Bit	7	6	5	4	3	2	1	0
Name	D7	D6	D5	D4	D3	D2	D1	D0
R/W	R/W	R/W	R/W	R/W	R/W	R/W	R/W	R/W
POR	0	0	0	0	0	0	0	0

Bit 7~0 第一个 Flash 程序存储器数据 bit 7 ~ bit 0

● **FD0H 寄存器**

Bit	7	6	5	4	3	2	1	0
Name	D15	D14	D13	D12	D11	D10	D9	D8
R/W	R/W	R/W	R/W	R/W	R/W	R/W	R/W	R/W
POR	0	0	0	0	0	0	0	0

Bit 7~0 第一个 Flash 程序存储器数据 bit 15 ~ bit 8

● **FD1L 寄存器**

Bit	7	6	5	4	3	2	1	0
Name	D7	D6	D5	D4	D3	D2	D1	D0
R/W	R/W	R/W	R/W	R/W	R/W	R/W	R/W	R/W
POR	0	0	0	0	0	0	0	0

Bit 7~0 第二个 Flash 程序存储器数据 bit 7 ~ bit 0

● **FD1H 寄存器**

Bit	7	6	5	4	3	2	1	0
Name	D15	D14	D13	D12	D11	D10	D9	D8
R/W	R/W	R/W	R/W	R/W	R/W	R/W	R/W	R/W
POR	0	0	0	0	0	0	0	0

Bit 7~0 第二个 Flash 程序存储器数据 bit 15 ~ bit 8

● **FD2L 寄存器**

Bit	7	6	5	4	3	2	1	0
Name	D7	D6	D5	D4	D3	D2	D1	D0
R/W	R/W	R/W	R/W	R/W	R/W	R/W	R/W	R/W
POR	0	0	0	0	0	0	0	0

Bit 7~0 第三个 Flash 程序存储器数据 bit 7 ~ bit 0

● **FD2H 寄存器**

Bit	7	6	5	4	3	2	1	0
Name	D15	D14	D13	D12	D11	D10	D9	D8
R/W	R/W	R/W	R/W	R/W	R/W	R/W	R/W	R/W
POR	0	0	0	0	0	0	0	0

Bit 7~0 第三个 Flash 程序存储器数据 bit 15 ~ bit 8

● **FD3L 寄存器**

Bit	7	6	5	4	3	2	1	0
Name	D7	D6	D5	D4	D3	D2	D1	D0
R/W	R/W	R/W	R/W	R/W	R/W	R/W	R/W	R/W
POR	0	0	0	0	0	0	0	0

Bit 7~0 第四个 Flash 程序存储器数据 bit 7 ~ bit 0

● **FD3H 寄存器**

Bit	7	6	5	4	3	2	1	0
Name	D15	D14	D13	D12	D11	D10	D9	D8
R/W	R/W	R/W	R/W	R/W	R/W	R/W	R/W	R/W
POR	0	0	0	0	0	0	0	0

Bit 7~0 第四个 Flash 程序存储器数据 bit 15 ~ bit 8

Flash 程序存储器写功能使能步骤

为使用户可以通过 IAP 控制寄存器来更改 Flash 程序存储器数据，用户必须先使能 Flash 程序存储器写操作，步骤如下：

1. 写“110”到 FMODE2~FMODE0 位，选择 FWEN 模式。
2. FWPEN 置为“1”。步骤 1 和步骤 2 可同时执行。
3. 数据序列 00H、04H、0DH、09H、C3H 和 40H 必须分别写入寄存器 FD1L、FD1H、FD2L、FD2H、FD3L 和 FD3H。
4. 溢出周期为 300 μ s 的计数器将进行有效计时，此时允许用户将正确的数据序列写入 FD1L/FD1H~FD3L/FD3H 寄存器对。计数器时钟来自 LIRC。
5. 如果计数器溢出或数据序列不正确，Flash 存储器写操作不被使能且用户必须再次重复以上步骤。FWPEN 位将自动由硬件清零。
6. 如果计数器溢出前数据正确，Flash 程序存储器写操作将被使能且 FWPEN 位将自动由硬件清零。CFWEN 位由硬件置为“1”，表明 Flash 程序存储器写操作成功使能。
7. 一旦 Flash 程序存储器写操作使能，用户可通过 Flash 控制寄存器更改 Flash 程序存储器数据。
8. 用户可以清零 CFWEN 位来除能 Flash 程序存储器写操作。

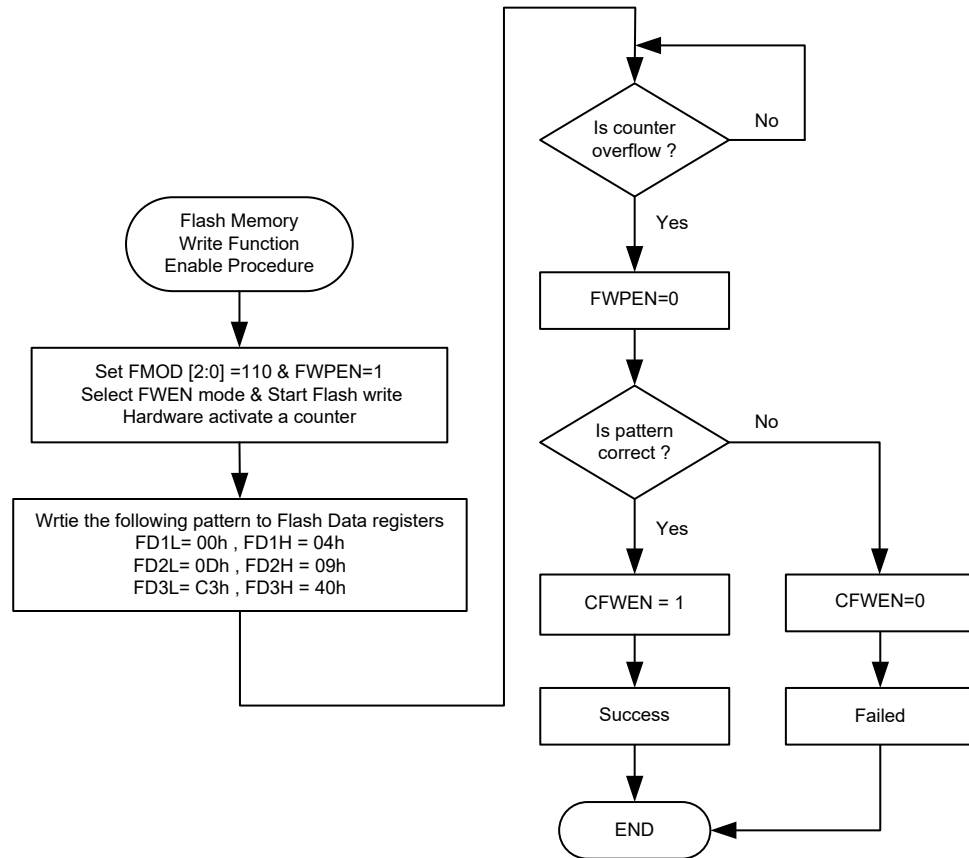

Flash 程序存储器写功能使能步骤

Flash 程序存储器读 / 写步骤

通过前面的 IAP 步骤成功使能 Flash 程序存储器写功能后，用户必须先擦除相应的 Flash 存储页，然后启动 Flash 写操作。BH66F2650/BH66F2660 系列单片机页擦除操作的数量分别是每页 32 个字和每页 64 个字，有效的页擦除地址分别由 FARH 寄存器和 FARL[7:5] 或 FARL[7:6] 位段的内容来指定。

擦除页	FARH	FARL[7:5]	FARL[4:0]
0	0000 0000	000	x xxxx
1	0000 0000	001	x xxxx
2	0000 0000	010	x xxxx
3	0000 0000	011	x xxxx
4	0000 0000	100	x xxxx
5	0000 0000	101	x xxxx
6	0000 0000	110	x xxxx
7	0000 0000	111	x xxxx
8	0000 0001	000	x xxxx
9	0000 0001	001	x xxxx
:	:	:	:
:	:	:	:
126	0000 1111	110	x xxxx
127	0000 1111	111	x xxxx
128	0001 0000	000	x xxxx
129	0001 0000	001	x xxxx
:	:	:	:
:	:	:	:
254	0001 1111	110	x xxxx
255	0001 1111	111	x xxxx

“x”：无关

擦除页数量和选择 – BH66F2650

擦除页	FARH	FARL [7:6]	FARL [5:0]
0	0000 0000	00	XX XXXX
1	0000 0000	01	XX XXXX
2	0000 0000	10	XX XXXX
3	0000 0000	11	XX XXXX
4	0000 0001	00	XX XXXX
5	0000 0001	01	XX XXXX
:	:	:	:
:	:	:	:
126	0001 1111	10	XX XXXX
127	0001 1111	11	XX XXXX
128	0010 0000	00	XX XXXX
129	0010 0000	01	XX XXXX
:	:	:	:
:	:	:	:
254	0011 1111	10	XX XXXX
255	0011 1111	11	XX XXXX

“x”：无关

擦除页数量和选择 – BH66F2660

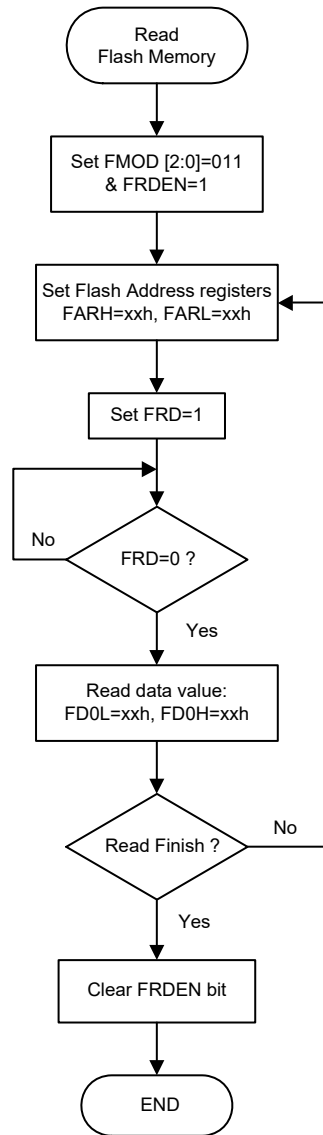

读 Flash 程序存储器步骤

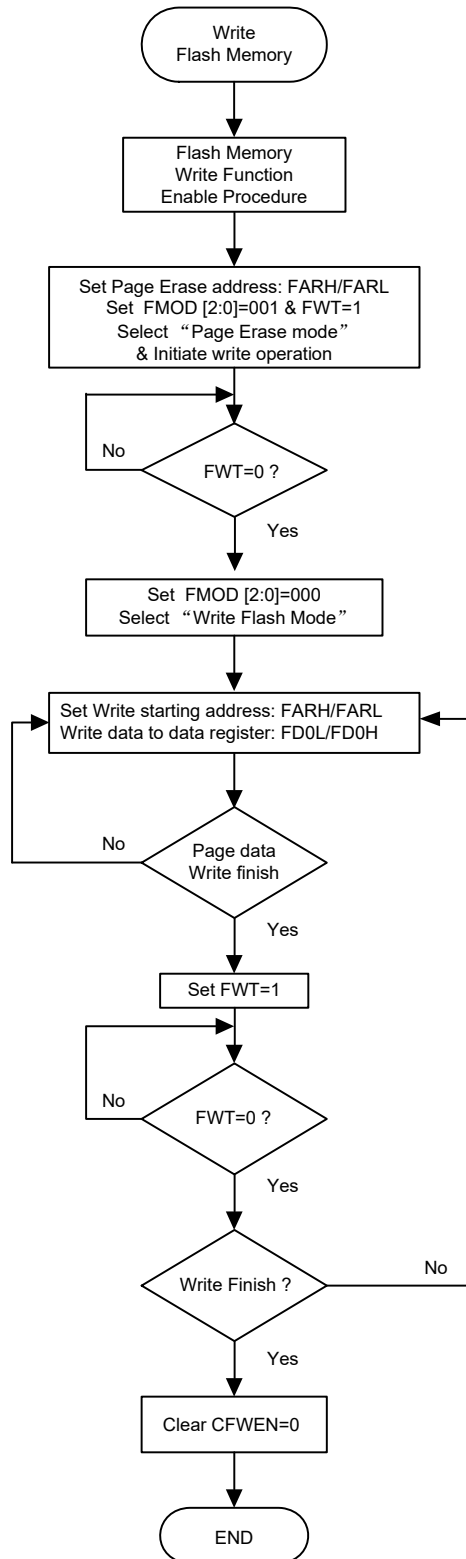

写 Flash 程序存储器步骤

注：当 FWT 或 FRD 位置为“1”，单片机停止工作。

数据存储

数据存储是内容可更改的 8 位 RAM 内部存储器，用来储存临时数据。

数据存储分为三个部分，第一部分是特殊功能数据存储。这些寄存器有固定的地址且与单片机的正确操作密切相关。大多特殊功能寄存器都可在程序控制下直接读取和写入，但有些被加以保护而不对用户开放。第二部分数据存储是做一般用途使用，都可在程序控制下进行读取和写入。第三部分用于正弦波形存储，其地址与特殊功能数据存储重叠。

结构

数据存储被分为多个 Sector，都位于 8 位存储器中。每个数据存储 Sector 分为三类，特殊功能数据存储和通用数据存储。其中 Sector 3 中的 00H~3FH 为正弦波存储器。

特殊功能数据存储起始地址为“00H”。切换不同的数据存储 Sector 可通过设置正确的存储器指针值实现。

单片机型号	特殊功能数据存储	正弦波数据存储		通用数据存储	
	可用 Sector	容量	地址	容量	地址
BH66F2650	0: 00H~7FH 1: 20H~5AH	64×8	3: 00H~3FH	256×8	0: 80H~FFH 1: 80H~FFH
BH66F2660	0: 00H~7FH 1: 20H~5AH	64×8	3: 00H~3FH	1024×8	0: 80H~FFH 1: 80H~FFH : 6: 80H~FFH 7: 80H~FFH

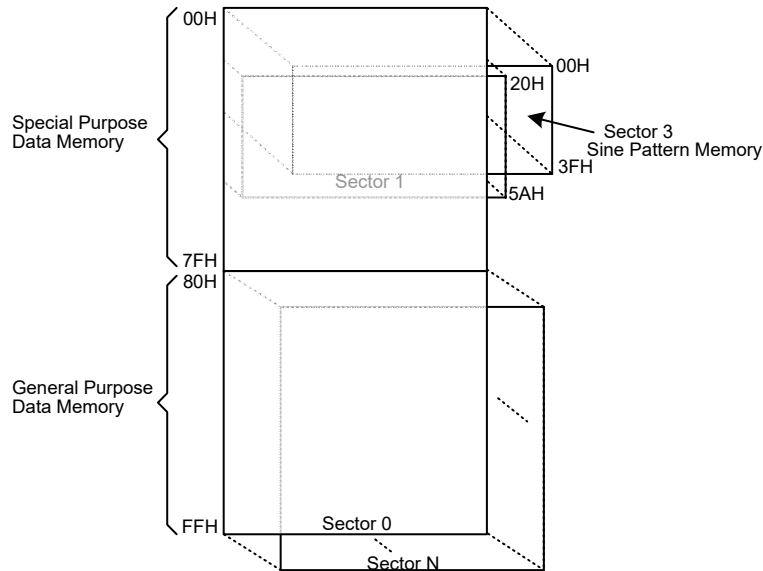

注：对于 BH66F2650, N=1；对于 BH66F2660, N=7

数据存储结构

数据存储寻址

此系列单片机支持扩展指令，它并没有可用于数据存储器的存储区指针。使用间接寻址访问方式时，对于所需的数据存储器 Sector 是通过 MP1H 或 MP2H 寄存器指定，而所选 Sector 里的某一数据存储器地址通过 MP1L 或 MP2L 寄存器指定。

直接寻址可用于所有 Sector，通过相应的指令可以寻址所有可用的数据存储器空间。所访问的数据存储器位于除 Sector 0 外的任何 Sector，可使用扩展指令代替间接寻址方式来访问数据存储器。标准指令和扩展指令的主要区别在于扩展指令中的数据存储器地址“m”是 9 位或 11 个有效位，这取决于所选中的单片机型号，高字节表示某一 Sector，低字节表示某一指定地址。

通用数据存储器

所有的单片机程序需要一个读/写的存储区，让临时数据可以被储存和再使用，该 RAM 区域就是通用数据存储器。这个数据存储区可让使用者进行读取和写入的操作。使用位操作指令可对个别的位做置位或复位的操作，极大地方便了用户在数据存储器内进行位操作。

特殊功能数据存储器

这个区域的数据存储器是存放特殊寄存器的，这些寄存器与单片机的正确操作密切相关，大多数的寄存器可进行读取和写入，只有一些是被写保护而只能读取的，相关细节的介绍请参看有关特殊功能寄存器的部分。要注意的是，任何读取指令对存储器中未定义的地址进行读取将返回“00H”。

Sector 0		Sector 1	Sector 0		Sector 1
00H	IAR0		40H		EEC
01H	MP0		41H	EEA	
02H	IAR1		42H	EED	
03H	MP1L		43H		FC0
04H	MP1H		44H		FC1
05H	ACC		45H		FC2
06H	PCL		46H		FARL
07H	TBLP		47H		FARH
08H	TBLH		48H		FD0L
09H	TBHP		49H	STMC0	FD0H
0AH	STATUS		4AH	STMC1	FD1L
0BH			4BH	STMDL	FD1H
0CH	IAR2		4CH	STMDH	FD2L
0DH	MP2L		4DH	STMAL	FD2H
0EH	MP2H		4EH	STMAH	FD3L
0FH	RSTFC		4FH	STMRP	FD3H
10H	SCC		50H	PTM0C0	IFS0
11H	HIRCC		51H	PTM0C1	IFS1
12H	HXTC		52H	PTM0DL	
13H	LXTC		53H	PTM0DH	PAS0
14H	PA		54H	PTM0AL	PAS1
15H	PAC		55H	PTM0AH	PBS0
16H	PAPU		56H	PTM0RPL	PDS0
17H	PAWU		57H	PTM0RPH	PCS0
18H	RSTC		58H		PCS1
19H	LVRC		59H	MDUWR0	SLEDC0
1AH	LVDC		5AH	MDUWR1	SLEDC1
1BH	MF10		5BH	MDUWR2	
1CH	MF11		5CH	MDUWR3	
1DH	MF12		5DH	MDUWR4	
1EH	WDTC		5EH	MDUWR5	
1FH	INTEG		5FH	MDUWCTRL	
20H	INTC0	PTM1C0	60H		
21H	INTC1	PTM1C1	61H		
22H	INTC2	PTM1DL	62H		
23H	INTC3	PTM1DH	63H		
24H	PB	PTM1AL	64H	XXXXXX	
25H	PBC	PTM1AH	65H	ADCS	
26H	PBPU	PTM1RPL	66H	ADCR0	
27H	PC	PTM1RPH	67H	ADCR1	
28H	PCC	PTM2C0	68H	PWRC	
29H	PCPU	PTM2C1	69H	PGAC0	
2AH		PTM2DL	6AH	PGAC1	
2BH		PTM2DH	6BH	PGACS	
2CH	PSCR	PTM2AL	6CH	ADRL	
2DH	TB0C	PTM2AH	6DH	ADRM	
2EH	TB1C	PTM2RPL	6EH	ADRH	
2FH	USR	PTM2RPH	6FH		
30H	UCR1		70H	DSDAH	
31H	UCR2		71H	DSDAL	
32H	TXR_RXR		72H	DSDACC	
33H	BRG		73H	SGC	
34H	SIMC0		74H	SGN	
35H	SIMC1		75H	SGDNR	
36H	SIMD		76H	OPAC	
37H	SIMA/SIMC2		77H	SWC0	
38H	SIMTOC		78H	SWC1	
39H			79H	SWC2	
3AH	SPIAC0		7AH	DACO	
3BH	SPIAC1		7BH	FTRC	
3CH	SPIAD		7CH	PD	
3DH			7DH	PDC	
3EH			7EH	PDPU	
3FH			7FH		

□ : Unused, read as 00H

XXXXXX : Reserved, cannot be changed

特殊功能数据存储器结构 – BH66F2650

Sector 0		Sector 1	Sector 0		Sector 1
00H	IAR0		40H		EEC
01H	MP0		41H	EEA	
02H	IAR1		42H	EED	
03H	MP1L		43H		FC0
04H	MP1H		44H		FC1
05H	ACC		45H		FC2
06H	PCL		46H		FARL
07H	TBLP		47H		FARH
08H	TBLH		48H		FD0L
09H	TBHP		49H	STMC0	FD0H
0AH	STATUS		4AH	STMC1	FD1L
0BH	PBP		4BH	STMDL	FD1H
0CH	IAR2		4CH	STMDH	FD2L
0DH	MP2L		4DH	STMAL	FD2H
0EH	MP2H		4EH	STMAH	FD3L
0FH	RSTFC		4FH	STM RP	FD3H
10H	SCC		50H	PTM0C0	IFS0
11H	HIRCC		51H	PTM0C1	IFS1
12H	HXTC		52H	PTM0DL	
13H	LXTC		53H	PTM0DH	PAS0
14H	PA		54H	PTM0AL	PAS1
15H	PAC		55H	PTM0AH	PBS0
16H	PAPU		56H	PTM0RPL	PDS0
17H	PAWU		57H	PTM0RPH	PCS0
18H	RSTC		58H		PCS1
19H	LVRC		59H	MDUWR0	SLEDC0
1AH	LVDC		5AH	MDUWR1	SLEDC1
1BH	MF10		5BH	MDUWR2	
1CH	MF11		5CH	MDUWR3	
1DH	MF12		5DH	MDUWR4	
1EH	WDTC		5EH	MDUWR5	
1FH	INTEG		5FH	MDUWCTRL	
20H	INTC0	PTM1C0	60H		
21H	INTC1	PTM1C1	61H		
22H	INTC2	PTM1DL	62H		
23H	INTC3	PTM1DH	63H		
24H	PB	PTM1AL	64H		
25H	PBC	PTM1AH	65H	ADCS	
26H	PBPU	PTM1RPL	66H	ADCR0	
27H	PC	PTM1RPH	67H	ADCR1	
28H	PCC	PTM2C0	68H	PWRC	
29H	PCPU	PTM2C1	69H	PGAC0	
2AH		PTM2DL	6AH	PGAC1	
2BH		PTM2DH	6BH	PGACS	
2CH	PSCR	PTM2AL	6CH	ADRL	
2DH	TB0C	PTM2AH	6DH	ADRM	
2EH	TB1C	PTM2RPL	6EH	ADRH	
2FH	USR	PTM2RPH	6FH		
30H	UCR1		70H	DSDAH	
31H	UCR2		71H	DSDAL	
32H	TXR_RXR		72H	DSDACC	
33H	BRG		73H	SGC	
34H	SIMC0		74H	SGN	
35H	SIMC1		75H	SGDNR	
36H	SIMD		76H	OPAC	
37H	SIMA/SIMC2		77H	SWC0	
38H	SIMTOC		78H	SWC1	
39H			79H	SWC2	
3AH	SPIAC0		7AH	DACO	
3BH	SPIAC1		7BH	FTRC	
3CH	SPIAD		7CH	PD	
3DH			7DH	PDC	
3EH			7EH	PDCU	
3FH			7FH		

: Unused, read as 00H
 : Reserved, cannot be changed

特殊功能数据存储器结构 – BH66F2660

特殊功能寄存器

大部分特殊功能寄存器的细节将在相关功能章节描述，但有几个寄存器需在此章节单独描述。

间接寻址寄存器 – IAR0, IAR1, IAR2

间接寻址寄存器 IAR0、IAR1 和 IAR2 的地址虽位于数据存储区，但其并没有实际的物理地址。间接寻址的方法准许使用存储器指针做数据操作，以取代定义实际存储器地址的直接存储器寻址方法。在间接寻址寄存器 IAR0、IAR1 和 IAR2 上的任何动作，将对存储器指针 MP0、MP1L/MP1H 或 MP2L/MP2H 所指定的存储器地址产生对应的读 / 写操作。它们总是成对出现，IAR0 和 MP0 可以访问 Sector 0，而 IAR1 和 MP1L/MP1H、IAR2 和 MP2L/MP2H 可以访问任何 Sector。因为这些间接寻址寄存器不是实际存在的，直接读取将返回“00H”的结果，而直接写入此寄存器则不做任何操作。

存储器指针 – MP0, MP1L, MP1H, MP2L, MP2H

该系列单片机提供五个存储器指针，即 MP0、MP1L、MP1H、MP2L 和 MP2H。由于这些指针在数据存储区中能像普通的寄存器一般被操作，因此提供了一个寻址和数据追踪的有效方法。当对间接寻址寄存器进行任何操作时，单片机指向的实际地址是由存储器指针所指定的地址。MP0、IAR0 用于访问 Sector 0，而 MP1L/MP1H 和 IAR1、MP2L/MP2H 和 IAR2 可根据 MP1H 或 MP2H 寄存器访问所有的 Sector。直接寻址通过相关的数据存储器寻址指令来访问所有的数据 Sector。

下面的例子显示了如何清除一个具有 4 个 RAM 地址的模块。它们已事先定义成 adres1 到 adres4。

间接寻址程序举例

范例 1

```
data .section 'data'
adres1 db ?
adres2 db ?
adres3 db ?
adres4 db ?
block db ?
code .section at 0 'code'
org 00h
start:
mov a,04h                ; setup size of block
mov block,a
mov a,offset adres1     ; Accumulator loaded with first RAM address
mov mp0,a               ; setup memory pointer with first RAM address
loop:
clr IAR0                ; clear the data at address defined by MP0
inc mp0                 ; increment memory pointer
sdz block               ; check if last memory location has been cleared
jmp loop
continue:
:
```

范例 2

```

data .section 'data'
adres1 db ?
adres2 db ?
adres3 db ?
adres4 db ?
block db ?
code .section at 0 'code'
org 00h
start:
mov a,04h                ; setup size of block
mov block,a
mov a,01h                ; setup the memory sector
mov mplh,a
mov a,offset adres1     ; Accumulator loaded with first RAM address
mov mpll,a              ; setup memory pointer with first RAM address
loop:
clr IAR1                ; clear the data at address defined by MP1L
inc mpll                ; increment memory pointer MP1L
sdz block                ; check if last memory location has been cleared
jmp loop
continue:
:
    
```

在上面的例子中有一点值得注意，即并没有确定 RAM 地址。

使用扩展指令直接寻址程序举例

```

data .section 'data'
temp db ?
code .section at 0 code
org 00h
start:
lmov a,[m]              ; move [m] data to acc
lsub a,[m+1]            ; compare [m] and [m+1] data
snz c                   ; [m]>[m+1]?
jmp continue           ; no
lmov a,[m]              ; yes, exchange [m] and [m+1] data
mov temp,a
lmov a,[m+1]
lmov [m],a
mov a,temp
lmov [m+1],a
continue:
:
    
```

注：“m”是位于任何数据存储器 Sector 的某一地址。例如，m=1F0H 表示 Sector 1 中的地址 0F0H。

程序存储区指针 – PBP

BH66F2660 单片机的程序存储器被分为几个 Bank，可以通过设置程序存储区指针 PBP 来访问不同的程序存储区。PBP 寄存器应在单片机使用“JMP”或“CALL”指令执行“分支”操作前正确地配置。在分支指令执行后会跳转到一个非连续的程序存储器地址，此地址位于程序存储区指针所选 Bank 内。

• PBP 寄存器 – BH66F2660

Bit	7	6	5	4	3	2	1	0
Name	—	—	—	—	—	—	—	PBP0
R/W	—	—	—	—	—	—	—	R/W
POR	—	—	—	—	—	—	—	0

Bit 7~1 未定义，读为“0”

Bit 0 **PBP0**: 选择程序存储区
 0: Bank 0
 1: Bank 1

累加器 – ACC

对任何单片机来说，累加器是相当重要的，且与 ALU 所完成的运算有密切关系，所有 ALU 得到的运算结果都会暂时存在 ACC 累加器里。若没有累加器，ALU 必须在每次进行如加法、减法和移位的运算时，将结果写入到数据存储器，这样会造成程序编写和时间的负担。另外数据传送也常常牵涉到累加器的临时储存功能，例如在使用者定义的一个寄存器和另一个寄存器之间传送数据时，由于两寄存器之间不能直接传送数据，因此必须通过累加器来传送数据。

程序计数器低字节寄存器 – PCL

为了提供额外的程序控制功能，程序计数器低字节设置在数据存储器的特殊功能区域内，程序员可对此寄存器进行操作，很容易的直接跳转到其它程序地址。直接给 PCL 寄存器赋值将导致程序直接跳转到程序存储器的某一地址，然而由于寄存器只有 8 位长度，因此只允许在本页的程序存储器范围内进行跳转，而当使用这种运算时，要注意会插入一个空指令周期。

查表寄存器 – TBLP, TBHP, TBLH

这三个特殊功能寄存器对存储在程序存储器中的表格进行操作。TBLP 和 TBHP 为表格指针，指向表格数据存储的地址。它们的值必须在任何表格读取指令执行前加以设定，由于它们的值可以被如“INC”或“DEC”的指令所改变，这就提供了一种简单的方法对表格数据进行读取。表格读取数据指令执行之后，表格数据高字节存储在 TBLH 中。其中要注意的是，表格数据低字节会被传送到使用者指定的地址。

状态寄存器 – STATUS

这 8 位的状态寄存器由 SC 标志位、CZ 标志位、零标志位 (Z)、进位标志位 (C)、辅助进位标志位 (AC)、溢出标志位 (OV)、暂停标志位 (PDF) 和看门狗定时器溢出标志位 (TO) 组成。这些算术 / 逻辑操作和系统运行标志位是用来记录单片机的运行状态。

除了 PDF 和 TO 标志外，状态寄存器中的位像其它大部分寄存器一样可以被改变。任何数据写入到状态寄存器将不会改变 TO 或 PDF 标志位。另外，执行不同的指令后，与状态寄存器有关的运算可能会得到不同的结果。TO 标志位只会

受系统上电、看门狗溢出或执行“CLR WDT”或“HALT”指令影响。PDF 标志位只会受执行“HALT”或“CLR WDT”指令或系统上电影响。

SC、CZ、Z、OV、AC 和 C 标志位通常反映最近运算的状态。

- C: 当加法运算的结果产生进位, 或减法运算的结果没有产生借位时, 则 C 被置位, 否则 C 被清零, 同时 C 也会被带进位的移位指令所影响。
- AC: 当低半字节加法运算的结果产生进位, 或低半字节减法运算的结果没有产生借位时, AC 被置位, 否则 AC 被清零。
- Z: 当算术或逻辑运算结果是零时, Z 被置位, 否则 Z 被清零。
- OV: 当运算结果高两位的进位状态异或结果为 1 时, OV 被置位, 否则 OV 被清零。
- PDF: 系统上电或执行“CLR WDT”指令会清零 PDF, 而执行“HALT”指令则会置位 PDF。
- TO: 系统上电或执行“CLR WDT”或“HALT”指令会清零 TO, 而当 WDT 溢出则会置位 TO。
- CZ: 不同指令不同标志位的操作结果。详细资料请参考寄存器定义部分。
- SC: 当 OV 与当前指令操作结果 MSB 执行“XOR”所得结果。

另外, 当进入一个中断程序或执行子程序调用时, 状态寄存器不会自动压入到堆栈保存。假如状态寄存器的内容是重要的且子程序可能改变状态寄存器的话, 则需谨慎的去做正确的储存。

● STATUS 寄存器

Bit	7	6	5	4	3	2	1	0
Name	SC	CZ	TO	PDF	OV	Z	AC	C
R/W	R/W	R/W	R	R	R/W	R/W	R/W	R/W
POR	x	x	0	0	x	x	x	x

“x”：未知

- Bit 7 **SC**: 当 OV 与当前指令操作结果 MSB 执行“XOR”所得结果
- Bit 6 **CZ**: 不同指令不同标志位的操作结果。
 对于 SUB/SUBM/LSUB/LSUBM 指令, CZ 等于 Z 标志位。
 对于 SBC/SBCM/LSBC/LSBCM 指令, CZ 等于上一个 CZ 标志位与当前零标志位执行“AND”所得结果。对于其它指令, CZ 标志位无影响。
- Bit 5 **TO**: 看门狗溢出标志位
 0: 系统上电或执行“CLR WDT”或“HALT”指令后
 1: 看门狗溢出发生
- Bit 4 **PDF**: 暂停标志位
 0: 系统上电或执行“CLR WDT”指令后
 1: 执行“HALT”指令
- Bit 3 **OV**: 溢出标志位
 0: 无溢出
 1: 运算结果高两位的进位状态异或结果为 1
- Bit 2 **Z**: 零标志位
 0: 算术或逻辑运算结果不为 0
 1: 算术或逻辑运算结果为 0
- Bit 1 **AC**: 辅助进位标志位
 0: 无辅助进位
 1: 在加法运算中低四位产生了向高四位进位, 或减法运算中低四位不发生从高四位借位
- Bit 0 **C**: 进位标志位
 0: 无进位
 1: 如果在加法运算中结果产生了进位, 或在减法运算中结果不发生借位
 C 也受循环移位指令的影响。

EEPROM 数据存储

此系列单片机的一个特性是内建 EEPROM 数据存储。 “Electrically Erasable Programmable Read Only Memory” 为电可擦可编程只读存储器，由于其非易失的存储结构，即使在电源掉电的情况下存储器内的数据仍然保存完好。这种存储区扩展了 ROM 空间，对设计者来说增加了许多新的应用机会。EEPROM 可以用来存储产品编号、校准值、用户特定数据、系统配置参数或其它产品信息等。EEPROM 的数据读取和写入过程也会变的更简单。

EEPROM 数据存储结构

该系列单片机的 EEPROM 数据存储容量为 $64 \times 8 \sim 256 \times 8$ 位。由于映射方式与程序存储器和数据存储器不同，因此不能像其它类型的存储器一样寻址。使用 Sector 0 中的一个地址和数据寄存器以及 Sector 1 中的一个控制寄存器，可以实现对 EEPROM 的单字节读写操作。

EEPROM 寄存器

有三个寄存器控制内部 EEPROM 数据存储总的操作，地址寄存器 EEA、数据寄存器 EED 及控制寄存器 EEC。EEA 和 EED 位于 Sector 0 中，它们能像其它特殊功能寄存器一样直接被访问。EEC 位于 Sector 1 中，不能被直接访问，仅能通过 MP1L/MP1H 和 IAR1 或 MP2L/MP2H 和 IAR2 进行间接读取或写入。由于 EEC 控制寄存器位于 Sector 1 中的“40H”，在 EEC 寄存器上的任何操作被执行前，MP1L 或 MP2L 必须先设为“40H”，MP1H 或 MP2H 被设为“01H”。

寄存器名称	位							
	7	6	5	4	3	2	1	0
EEA (BH66F2650)	—	—	EEA5	EEA4	EEA3	EEA2	EEA1	EEA0
EEA (BH66F2660)	EEA7	EEA6	EEA5	EEA4	EEA3	EEA2	EEA1	EEA0
EED	EED7	EED6	EED5	EED4	EED3	EED2	EED1	EED0
EEC	—	—	—	—	WREN	WR	RDEN	RD

EEPROM 寄存器列表

• EEA 寄存器 – BH66F2650

Bit	7	6	5	4	3	2	1	0
Name	—	—	EEA5	EEA4	EEA3	EEA2	EEA1	EEA0
R/W	—	—	R/W	R/W	R/W	R/W	R/W	R/W
POR	—	—	0	0	0	0	0	0

Bit 7~6 未定义，读为“0”

Bit 5~0 **EEA5~EEA0**: 数据 EEPROM 地址
数据 EEPROM 地址 bit 5~bit 0

• EEA 寄存器 – BH66F2660

Bit	7	6	5	4	3	2	1	0
Name	EEA7	EEA6	EEA5	EEA4	EEA3	EEA2	EEA1	EEA0
R/W	R/W	R/W	R/W	R/W	R/W	R/W	R/W	R/W
POR	0	0	0	0	0	0	0	0

Bit 7~0 **EEA7~EEA0**: 数据 EEPROM 地址
数据 EEPROM 地址 bit 7~bit 0

● EED 寄存器

Bit	7	6	5	4	3	2	1	0
Name	EED7	EED6	EED5	EED4	EED3	EED2	EED1	EED0
R/W	R/W	R/W	R/W	R/W	R/W	R/W	R/W	R/W
POR	0	0	0	0	0	0	0	0

Bit 7~0 **EED7~EED0:** 数据 EEPROM 数据
数据 EEPROM 数据 bit 7~bit 0

● EEC 寄存器

Bit	7	6	5	4	3	2	1	0
Name	—	—	—	—	WREN	WR	RDEN	RD
R/W	—	—	—	—	R/W	R/W	R/W	R/W
POR	—	—	—	—	0	0	0	0

Bit 7~4 未定义，读为“0”

Bit 3 **WREN:** 数据 EEPROM 写使能位
0: 除能
1: 使能

此位为数据 EEPROM 写使能位，向数据 EEPROM 写操作之前需将此位置高。将此位清零时，则禁止向数据 EEPROM 写操作。

Bit 2 **WR:** EEPROM 写控制位
0: 写周期结束
1: 写周期有效

此位为数据 EEPROM 写控制位，由应用程序将此位置高将激活写周期。写周期结束后，硬件自动将此位清零。当 WREN 未先置高时，此位置高无效。

Bit 1 **RDEN:** 数据 EEPROM 读使能位
0: 除能
1: 使能

此位为数据 EEPROM 读使能位，向数据 EEPROM 读操作之前需将此位置高。将此位清零时，则禁止向数据 EEPROM 读操作。

Bit 0 **RD:** EEPROM 读控制位
0: 读周期结束
1: 读周期有效

此位为数据 EEPROM 读控制位，由应用程序将此位置高将激活读周期。读周期结束后，硬件自动将此位清零。当 RDEN 未首先置高时，此位置高无效。

注：在同一条指令中 WREN、WR、RDEN 和 RD 不能同时置为“1”。WR 和 RD 不能同时置为“1”。

从 EEPROM 中读取数据

从 EEPROM 中读取数据，EEC 寄存器中的读使能位 RDEN 先置为高以使能读功能，EEPROM 中读取数据的地址要先放入 EEA 寄存器中。若 EEC 寄存器中的 RD 位被置高，一个读周期将开始。若 RD 位已置为高而 RDEN 位还未被设置则不能开始读操作。若读周期结束，RD 位将自动清除为“0”，数据可以从 EED 寄存器中读取。数据在其它读或写操作执行前将一直保留在 EED 寄存器中。应用程序将轮询 RD 位以确定数据可以有效地被读取。

写数据到 EEPROM

写数据至 EEPROM，EEPROM 中写入数据的地址要先放入 EEA 寄存器中，写入的数据需存入 EED 寄存器中。EEC 寄存器中的写使能位 WREN 先置为高以使能写功能，然后 EEC 寄存器中的 WR 位需立即置高以开始写操作，这两条指令必须连续执行。总中断位 EMI 在写周期开始前应当被清零，写周期开始后再将其使能。若 WR 位已置为高而 WREN 位还未被设置则不能开始写操作。由于控制 EEPROM 写周期是一个内部时钟，与单片机的系统时钟异步，所以数据写入 EEPROM 的时间将有所延迟。可通过轮询 EEC 寄存器中的 WR 位或判断 EEPROM 写中断以侦测写周期是否完成。若写周期完成，WR 位将自动清除为“0”，通知用户数据已写入 EEPROM。因此，应用程序将轮询 WR 位以确定写周期是否结束。

写保护

防止误写入的写保护有以下几种。单片机上电后控制寄存器中的写使能位将被清除以杜绝任何写入操作。上电后存储器指针 MP1L/MP1H 和 MP2L/MP2H 将重置为 0，这意味着数据存储区 Sector 0 被选中。由于 EEPROM 控制寄存器位于 Sector 1 中，这增加了对写操作的保护措施。在正常程序操作中确保控制寄存器中的写使能位被清除将能防止不正确的写操作。

EEPROM 中断

EEPROM 写周期结束后将产生 EEPROM 写中断，需先通过设置相关中断寄存器的 DEE 位使能 EEPROM 中断。由于 EEPROM 中断包含在多功能中断中，相应的多功能中断使能位需被设置。当 EEPROM 写周期结束，DEF 请求标志位及其相关多功能中断请求标志位将被置位。若总中断、EEPROM 中断和多功能中断使能且堆栈未满的情况下将跳转到相应的多功能中断向量中执行。当中断被响应，只有多功能中断标志位将自动复位，而 EEPROM 中断标志将通过应用程序手动复位。更多细节将在中断章节讲述。

编程注意事项

必须注意的是数据不会无意写入 EEPROM。在没有写动作时写使能位被正常清零可以增强保护功能。存储器指针高字节寄存器 MP1H 或 MP2H 也可以正常清零以阻止进入 EEPROM 控制寄存器存在的 Sector 1。尽管没有必要，写一个简单的读回程序以检查新写入的数据是否正确还是应该考虑的。

WREN 位置位后，EEC 寄存器中的 WR 位需立即置位，以确保写周期正确地执行。写周期执行前总中断位 EMI 应先清零，写周期开始执行后再将此位重新使能。注意，在 EEPROM 读或写操作完全完成之前单片机不能进入空闲或休眠模式，否则会导致 EEPROM 读或写操作失败。

程序举例

从 EEPROM 中读取数据 — 轮询法

```
MOV A, EEPROM_ADRES      ; user defined address
MOV EEA, A
MOV A, 040H               ; setup memory pointer low byte MP1L
MOV MP1L, A               ; MP1L points to EEC register
MOV A, 01H                ; setup Memory Pointer high byte MP1H
MOV MP1H, A
SET IAR1.1                ; set RDEN bit, enable read operations
SET IAR1.0                 ; start Read Cycle - set RD bit
BACK:
SZ IAR1.0                 ; check for read cycle end
JMP BACK
CLR IAR1                  ; disable EEPROM write
CLR MP1H
MOV A, EED                 ; move read data to register
MOV READ_DATA, A
```

写数据到 EEPROM — 轮询法

```
MOV A, EEPROM_ADRES      ; user defined address
MOV EEA, A
MOV A, EEPROM_DATA       ; user defined data
MOV EED, A
MOV A, 040H               ; setup memory pointer low byte MP1L
MOV MP1L, A               ; MP1L points to EEC register
MOV A, 01H                ; setup Memory Pointer high byte MP1H
MOV MP1H, A
CLR EMI
SET IAR1.3                ; set WREN bit, enable write operations
SET IAR1.2                 ; start Write Cycle - set WR bit
                          ; - executed immediately after set WREN bit

SET EMI
BACK:
SZ IAR1.2                 ; check for write cycle end
JMP BACK
CLR IAR1                  ; disable EEPROM read/write
CLR MP1H
```

振荡器

不同的振荡器选择可以让使用者在不同的应用需求中实现更大范围的功能。振荡器的灵活性使得在速度和功耗方面可以达到最优化。振荡器选择是通过寄存器完成的。

振荡器概述

振荡器除了作为系统时钟源，还作为看门狗定时器和时基中断的时钟源。外部振荡器需要一些外围器件，而集成的内部振荡器不需要任何外部器件。它们提供的高速和低速系统振荡器具有较宽的频率范围。所有振荡器选择通过寄存器选择。较高频率的振荡器提供更高的性能，但要求有更高的功率，反之亦然。动态切换快慢系统时钟的能力使单片机具有灵活而优化的性能 / 功耗比，此特性对功耗敏感的应用领域尤为重要。

类型	名称	频率	引脚
外部高速晶振	HXT	4、8、12、16MHz	OSC1/OSC2
内部高速 RC	HIRC	4、8、12MHz	—
外部低速晶振	LXT	32.768kHz	XT1/XT2
内部低速 RC	LIRC	32kHz	—

振荡器类型

系统时钟配置

该系列单片机有四个系统振荡器，包括两个高速振荡器和两个低速振荡器。高速振荡器有外部晶体 / 陶瓷振荡器 HXT 和内部 4/8/12MHz 高速振荡器 HIRC，低速振荡器有内部 32kHz 低速振荡器 LIRC 和外部 32.768kHz 晶振 LXT。使用高速或低速振荡器作为系统时钟的选择是通过设置 SCC 寄存器中的 CKS2~CKS0 位决定的，系统时钟可动态选择。

低速振荡器的实际时钟源由 SCC 寄存器的 FSS 位选择，高速振荡器的实际时钟源由 SCC 寄存器的 FHS 位选择。低速或高速系统时钟频率由 SCC 寄存器的 CKS2~CKS0 位决定的。请注意，两个振荡器必须做出选择，即一个高速和一个低速振荡器。

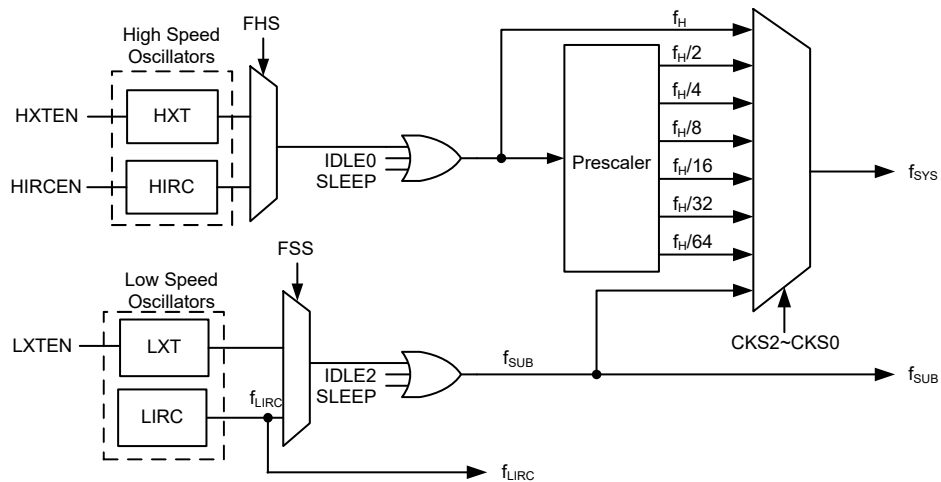

系统时钟配置

外部高频晶体振荡器 – HXT

外部高频晶体 / 陶瓷振荡器是一个高频振荡器，为上电后的默认振荡器时钟源。对于晶体振荡器，只要简单地将晶体连接至 OSC1 和 OSC2，则会产生振荡所需的相移及反馈，而不需其它外部电容。为保证某些低频率的晶体振荡和陶瓷谐振器的振荡频率更精准，建议连接两个小容量电容 C1 和 C2 到 VSS，具体数值与客户选择的晶体 / 陶瓷晶振有关。

为了确保振荡器的稳定性及减少噪声和串扰的影响，晶体振荡器及其相关的电阻和电容以及它们之间的连线都应尽可能的接近单片机。

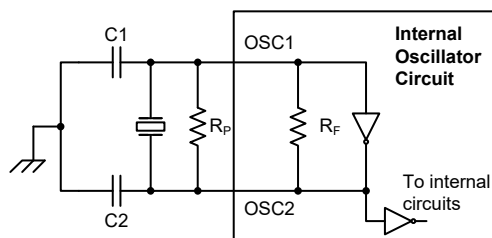

Note: 1. R_P is normally not required. C1 and C2 are required.
2. Although not shown OSC1/OSC2 pins have a parasitic capacitance of around 7pF.

晶体 / 陶瓷振荡器 – HXT

HXT 振荡器 C1 和 C2 值		
晶振频率	C1	C2
12MHz	0pF	0pF
8MHz	0pF	0pF
4MHz	0pF	0pF
1MHz	100pF	100pF

注：C1 和 C2 数值仅作参考

晶体振荡器电容推荐值

内部 RC 振荡器 – HIRC

内部 RC 振荡器是一个集成的系统振荡器，不需其它外部器件。内部 RC 振荡器具有三种固定的频率：4MHz，8MHz，12MHz。芯片在制造时进行调整且内部含有频率补偿电路，使得振荡频率因 V_{DD} 、温度以及芯片制成工艺不同的影响减至最低程度。如果选择了该内部时钟，无需额外的引脚，I/O 引脚可以作为通用 I/O 口使用。

外部 32.768kHz 晶体振荡器 – LXT

外部 32.768kHz 晶体振荡器是一个低频振荡器，由 FSS 控制位选择。时钟频率固定为 32.768kHz，此时 XT1 和 XT2 间引脚必须连接 32.768kHz 的晶体振荡器。需要外部电阻和电容连接到 32.768kHz 晶振以帮助起振。对于那些要求精确频率的场合中，可能需要这些元件来对由制程产生的误差提供频率补偿。LXTEN 位置高使能 LXT 振荡器后，LXT 振荡器启动需要一定的延时。

当系统进入空闲 / 休眠模式，系统时钟关闭以降低功耗。然而在某些应用，比如空闲 / 休眠模式下要保持内部定时器功能，必须提供额外的时钟，且与系统时钟无关。

然而，对于一些晶体，为了保证系统频率的启动与精度要求，需要外接两个小容量电容 C1 和 C2，具体数值与客户选择的晶体规格有关。外部并联的反馈电阻 R_P 和上拉电阻 R_U 是必需的。

引脚共用的软件控制位决定 XT1/XT2 脚是用于 LXT 还是作为普通 I/O 口或其它其它共用功能使用。

- 若 LXT 振荡器未被用于任何时钟源，XT1/XT2 脚能被用作一般 I/O 口或其它其它共用功能使用。
- 若 LXT 振荡器被用于一些时钟源，32.768kHz 晶体应被连接至 XT1/XT2 脚。

为了确保振荡器的稳定性及减少噪声和串扰的影响，晶体振荡器及其相关的电阻和电容以及它们之间的连线都应尽可能的接近单片机。

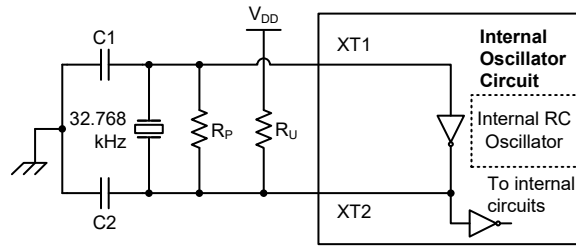

- Note: 1. R_P , R_U , C1 and C2 are required.
2. Although not shown XT1/XT2 pins have a parasitic capacitance of around 7pF.

外部 LXT 振荡器

LXT 振荡器 C1 和 C2 值		
晶体频率	C1	C2
32.768kHz	10pF	10pF
注：1、C1 和 C2 数值仅作参考用。 2、 R_P 的建议值为 5M Ω ~10M Ω 。 3、 R_U 的建议值为 10M Ω 。		

32.768kHz 晶体电容推荐值

内部 32kHz 振荡器 – LIRC

内部 32kHz 振荡器可通过 FSS 控制位选择作为系统低频振荡器。它是一个完全集成 RC 振荡器，它在 5V 电压下运行的典型频率值为 32kHz 且无需外部元件。芯片在制造时进行调整且内部含有频率补偿电路，使得振荡器因电源电压、温度及芯片制成工艺不同的影响减至最低。

工作模式和系统时钟

现今的应用要求单片机具有较高的性能及尽可能低的功耗，这种矛盾的要求在便携式电池供电的应用领域尤为明显。高性能所需要的高速时钟将增加功耗，反之亦然。该系列单片机提供高、低速两种时钟源，它们之间可以动态切换，用户可通过优化单片机操作来获得最佳性能 / 功耗比。

系统时钟

单片机为 CPU 和外围功能操作提供了多种不同的时钟源。用户使用寄存器编程可获取多种时钟，进而使系统时钟获取最大的应用性能。

主系统时钟可来自高频时钟源 f_H 或低频时钟源 f_{SUB} ，通过 SCC 寄存器中的 CKS2~CKS0 位进行选择。高频时钟来自 HXT 或 HIRC 振荡器，可通过 SCC 寄存器中的 FHS 位选择。低频系统时钟源来自 f_{SUB} ，若 f_{SUB} 被选择，低频时钟来自 LXT 或 LIRC 振荡器，可通过 SCC 寄存器中的 FSS 位选择。其它系统时钟还有高速系统振荡器的分频 $f_H/2 \sim f_H/64$ 。

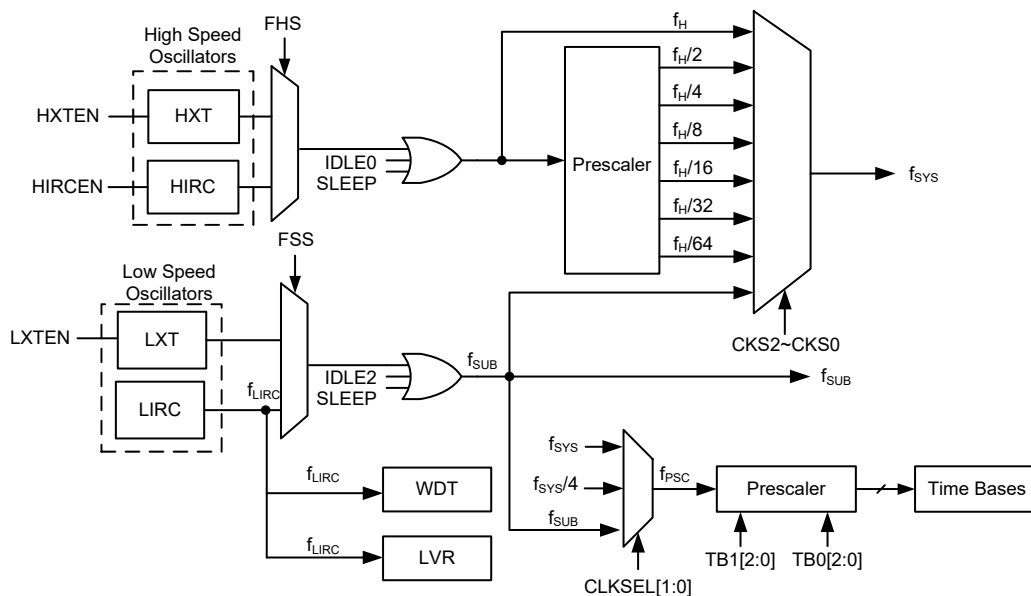

单片机时钟配置

注：当系统时钟源 f_{SYS} 由 f_H 到 f_{SUB} 转换时，高速振荡器可通过程序设置关闭将停止以节省耗电，或通过设置对应高频振荡器使能控制位继续为外围电路提供 $f_H \sim f_H/64$ 的频率。

系统工作模式

单片机有 6 种不同的工作模式，每种有它自身的特性，根据应用中不同的性能和功耗要求可选择不同的工作模式。单片机正常工作有两种模式：快速模式和低速模式。剩余的 4 种工作模式：休眠模式、空闲模式 0、空闲模式 1 和空闲模式 2 用于单片机 CPU 关闭时以节省耗电。

工作模式	CPU	寄存器设定			f _{sys}	f _H	f _{SUB}	f _{LIRC}
		FHIDEN	FSIDEN	CKS2~CKS0				
快速模式	On	x	x	000~110	f _H ~f _H /64	On	On	On
低速模式	On	x	x	111	f _{SUB}	On/Off ⁽¹⁾	On	On
空闲模式 0	Off	0	1	000~110	Off	Off	On	On
				111	On			
空闲模式 1	Off	1	1	xxx	On	On	On	On
空闲模式 2	Off	1	0	000~110	On	On	Off	On
				111	Off			
休眠模式	Off	0	0	xxx	Off	Off	Off	On/Off ⁽²⁾

“x”：无关

注：1. 在低速模式下，f_H 时钟开启或关闭由对应高频振荡器使能位控制。

2. f_{LIRC} 时钟信号的开启与关闭是由 WDT 功能使能或除能控制的。

快速模式

顾名思义，这是主要的工作模式之一，单片机的所有功能均可在此模式中实现且系统时钟由一个高速振荡器提供。该模式下单片机正常工作的时钟源来自 HXT 或 HIRC 振荡器。高速振荡器频率可被分为 1~64 的不等比率，实际的比率由 SCC 寄存器中的 CKS2~CKS0 位选择。单片机使用高速振荡器分频作为系统时钟可减少工作电流。

低速模式

此模式的系统时钟虽为较低速时钟源，但单片机仍能正常工作。该低速时钟源可来自 f_{SUB}，而 f_{SUB} 可来自于 LXT 或 LIRC 振荡器。

休眠模式

执行 HALT 指令后且 SCC 寄存器中的 FHIDEN 和 FSIDEN 位都为 0 时，系统进入休眠模式。在休眠模式中，CPU 停止运行。若 WDT 使能，f_{LIRC} 可继续运行。

空闲模式 0

执行 HALT 指令后且 SCC 寄存器中的 FHIDEN 位为低、FSIDEN 位为高时，系统进入空闲模式 0。在空闲模式 0 中，CPU 停止，但低速振荡器会开启以驱动一些外围功能。

空闲模式 1

执行 HALT 指令后且 SCC 寄存器中的 FHIDEN 和 FSIDEN 位都为高时，系统进入空闲模式 1。在空闲模式 1 中，CPU 停止，但高速和低速振荡器都会开启以保持一些外围功能继续工作。

空闲模式 2

执行 HALT 指令后且 SCC 寄存器中的 FHIDEN 位为高、FSIDEN 位为低时，系统进入空闲模式 2。在空闲模式 2 中，CPU 停止，但高速振荡器会开启以保持一些外围功能继续工作。

控制寄存器

寄存器 SCC、HIRCC、HXTC 和 LXTC 用于控制系统时钟和相应的振荡器配置。

寄存器名称	位							
	7	6	5	4	3	2	1	0
SCC	CKS2	CKS1	CKS0	—	FHS	FSS	FHIDEN	FSIDEN
HIRCC	—	—	—	—	HIRC1	HIRC0	HIRCF	HIRCEN
HXTC	—	—	—	—	—	HXTM	HXTF	HXTEN
LXTC	—	—	—	—	—	—	LXTF	LXTEN

系统工作模式控制寄存器列表

• SCC 寄存器

Bit	7	6	5	4	3	2	1	0
Name	CKS2	CKS1	CKS0	—	FHS	FSS	FHIDEN	FSIDEN
R/W	R/W	R/W	R/W	—	R/W	R/W	R/W	R/W
POR	0	0	0	—	0	0	0	0

Bit 7~5 **CKS2~CKS0**: 系统时钟选择位

000: f_H
 001: $f_H/2$
 010: $f_H/4$
 011: $f_H/8$
 100: $f_H/16$
 101: $f_H/32$
 110: $f_H/64$
 111: f_{SUB}

这三位用于选择系统时钟源。除了 f_H 或 f_{SUB} 提供的系统时钟源外，也可使用高频振荡器的分频作为系统时钟。

Bit 4 未定义，读为“0”

Bit 3 **FHS**: 高频时钟选择位

0: HIRC
 1: HXT

Bit 2 **FSS**: 低频时钟选择位

0: LIRC
 1: LXT

Bit 1 **FHIDEN**: CPU 关闭时高频振荡器控制位

0: 除能
 1: 使能

此位用来控制在执行 HALT 指令 CPU 关闭后高速振荡器是否停止。

Bit 0 **FSIDEN**: CPU 关闭时低频振荡器控制位

0: 除能
 1: 使能

此位用来控制在执行 HALT 指令 CPU 关闭后低速振荡器是否停止。若选择 LIRC 作为低速振荡器时钟源，则 LIRC 振荡器是由该位与 WDT 功能控制位共同控制的。若 WDT 功能使能，即使该位被清零，LIRC 振荡器也会继续运行。

• HIRCC 寄存器

Bit	7	6	5	4	3	2	1	0
Name	—	—	—	—	HIRC1	HIRC0	HIRCF	HIRCEN
R/W	—	—	—	—	R/W	R/W	R/W	R/W
POR	—	—	—	—	0	0	0	1

Bit 7~4 未定义，读为“0”

Bit 3~2 **HIRC1~HIRC0**: HIRC 频率选择位

00: 4MHz
 01: 8MHz
 10: 12MHz
 11: 4MHz

当 HIRC 振荡器使能或通过应用程序改变 HIRC 频率选择位时，在 HIRCF 标志位置高后时钟频率会自动改变。

Bit 1 **HIRCF**: HIRC 振荡器稳定标志位

0: HIRC 不稳定
 1: HIRC 稳定

此位用于表明 HIRC 振荡器是否稳定。HIRCEN 位置高使能 HIRC 振荡器，或者通过应用程序改变 HIRC 频率选择位时，HIRCF 位会先被清零，在 HIRC 稳定后会被置高。

Bit 0 **HIRCEN**: HIRC 振荡器使能控制位

0: 除能
 1: 使能

• HXTC 寄存器

Bit	7	6	5	4	3	2	1	0
Name	—	—	—	—	—	HXTM	HXTF	HXTEN
R/W	—	—	—	—	—	R/W	R	R/W
POR	—	—	—	—	—	0	0	0

Bit 7~3 未定义，读为“0”

Bit 2 **HXTM**: HXT 模式选择位

0: HXT 频率 ≤ 10MHz
 1: HXT 频率 > 10MHz

此位用于选择 HXT 振荡器的工作模式。注意，此位必须在 HXT 使能前正确地配置，在 HXTEN 位置高使能 HXT 振荡器后改变此位的值将无效。

Bit 1 **HXTF**: HXT 振荡器稳定标志位

0: HXT 不稳定
 1: HXT 稳定

此位用于表明 HXT 振荡器是否稳定。HXTEN 位置高使能 HXT 振荡器后，HXTF 位会先被清零，在 HXT 稳定后会被置高。

Bit 0 **HXTEN**: HXT 振荡器使能控制位

0: 除能
 1: 使能

• LXTC 寄存器

Bit	7	6	5	4	3	2	1	0
Name	—	—	—	—	—	—	LXTF	LXTEN
R/W	—	—	—	—	—	—	R	R/W
POR	—	—	—	—	—	—	0	0

Bit 7~2 未定义，读为“0”

Bit 1 **LXTF**: LXT 振荡器稳定标志位

0: LXT 不稳定

1: LXT 稳定

此位用于表明 LXT 振荡器是否稳定。LXTEN 位置高使能 LXT 振荡器后，LXTF 位会先被清零，在 LXT 稳定后会被置高。

Bit 0 **LXTEN**: LXT 振荡器使能控制位

0: 除能

1: 使能

工作模式切换

单片机可在各个工作模式间自由切换，使得用户可根据所需选择最佳的性能 / 功耗比。用此方式，对单片机工作的性能要求不高的情况下，可使用较低频时钟以减少工作电流，在便携式应用上延长电池的使用寿命。

简单来说，快速模式和低速模式间的切换仅需设置 SCC 寄存器中的 CKS2~CKS0 位即可实现，而快速模式 / 低速模式与休眠模式 / 空闲模式间的切换经由 HALT 指令实现。当 HALT 指令执行后，单片机是否进入空闲模式或休眠模式由 SCC 寄存器中的 FHIDEN 和 FSIDEN 位决定的。

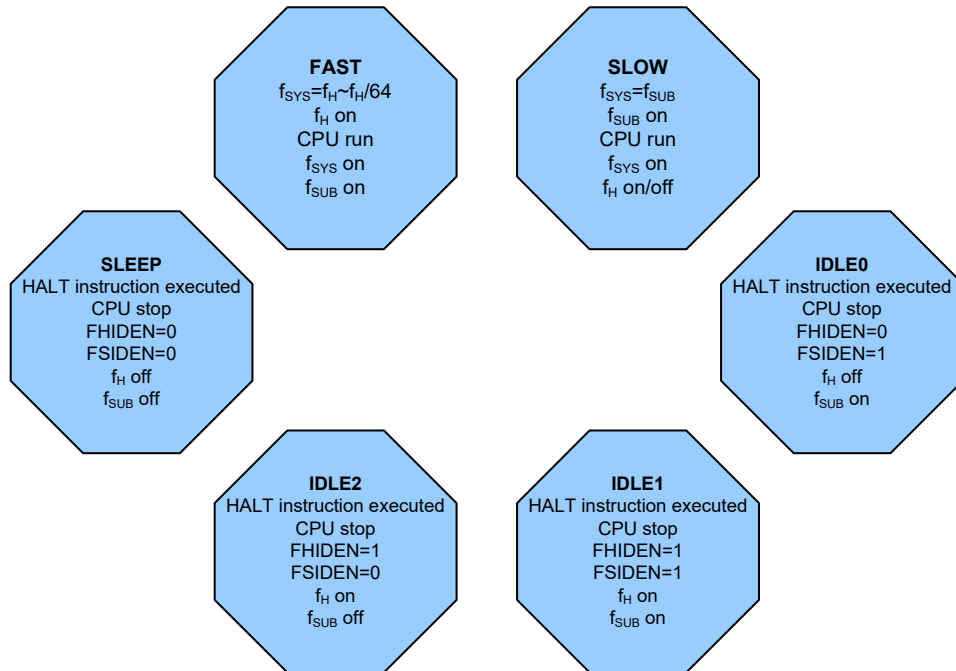

快速模式切换到低速模式

系统运行在快速模式时使用高速系统振荡器，因此较为耗电。可通过设置 SCC 寄存器中的 CKS2~CKS0 位为“111”使系统时钟切换至运行在低速模式下。此时将使用低速系统振荡器以节省耗电。用户可在对性能要求不高的操作中使用此方法以减少耗电。

低速模式的时钟源来自 LXT 或 LIRC 振荡器，由 SCC 寄存器中的 FSS 位确定，因此要求这些振荡器在所有模式切换动作发生前稳定下来。

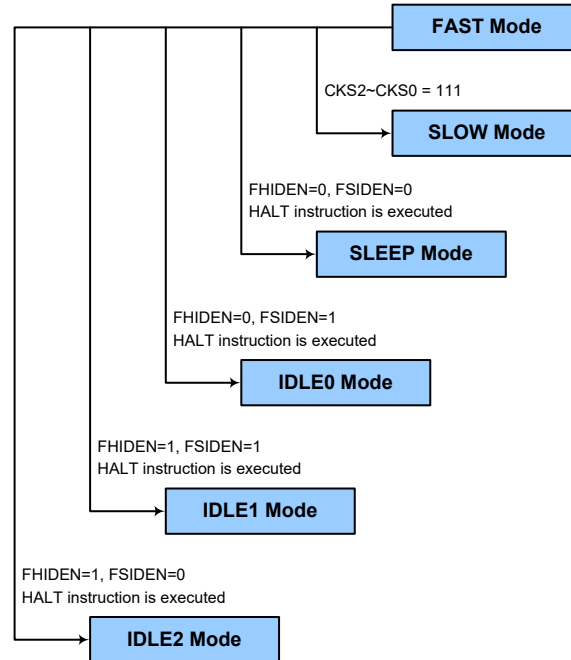

低速模式切换到快速模式

在低速模式时系统时钟来自 f_{SUB} 。切换回快速模式时，需设置 $CKS2\sim CKS0$ 位为“000”~“110”使系统时钟从 f_{SUB} 切换到 $f_H\sim f_H/64$ 。

然而，如果在低速模式下 f_H 因未使用而关闭，那么从低速模式切换到快速模式时，它需要一定的时间来重新起振和稳定，可通过检测 HXTC 寄存器中的 HXTF 位或 HIRCC 寄存器中的 HIRCF 位进行判断，所需的高速系统振荡器稳定时间指定在系统上电时间电气特性中。

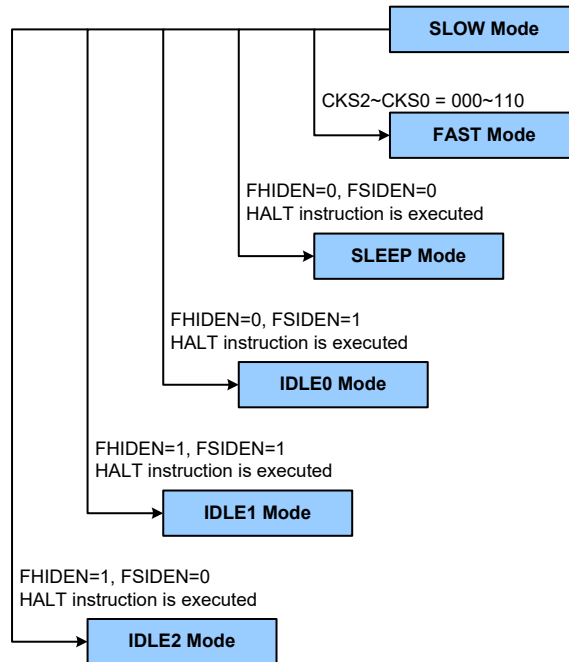

进入休眠模式

进入休眠模式的方法仅有一种——应用程序中执行“HALT”指令前需设置 SCC 寄存器中的 $FHIDEN$ 和 $FSIDEN$ 位都为“0”。在这种模式下，除了 WDT 以外的所有时钟和功能都将关闭。在上述条件下执行该指令后，将发生的情况如下：

- 系统时钟停止运行，应用程序停止在“HALT”指令处。
- 数据存储器和寄存器将保持当前值。
- 输入 / 输出口将保持当前值。
- 状态寄存器中暂停标志 PDF 将被置起，看门狗溢出标志 TO 将被清除。
- 若 WDT 功能使能，WDT 将被清零并重新开始计数。若 WDT 功能除能，WDT 将被清零并停止计数。

进入空闲模式 0

进入空闲模式 0 的方法仅有一种 —— 应用程序中执行“HALT”指令前需设置 SCC 寄存器中的 FHIDEN 位为“0”且 FSIDEN 位为“1”。在上述条件下执行该指令后，将发生的情况如下：

- f_H 时钟停止运行，应用程序停止在“HALT”指令处，但 f_{SUB} 时钟将继续运行。
- 数据存储器和寄存器的内容将保持当前值。
- 输入 / 输出将保持当前值。
- 状态寄存器中暂停标志 PDF 将被置起，看门狗溢出标志 TO 将被清除。
- 若 WDT 功能使能，WDT 将被清零并重新开始计数。若 WDT 功能除能，WDT 将被清零并停止计数。

进入空闲模式 1

进入空闲模式 1 的方法仅有一种 —— 应用程序中执行“HALT”指令前需设置 SCC 寄存器中的 FHIDEN 和 FSIDEN 位都为“1”。在上述条件下执行该指令后，将发生的情况如下：

- f_H 和 f_{SUB} 时钟开启，应用程序停止在“HALT”指令处。
- 数据存储器和寄存器的内容将保持当前值。
- 输入 / 输出将保持当前值。
- 状态寄存器中暂停标志 PDF 将被置起，看门狗溢出标志 TO 将被清除。
- 若 WDT 功能使能，WDT 将被清零并重新开始计数。若 WDT 功能除能，WDT 将被清零并停止计数。

进入空闲模式 2

进入空闲模式 2 的方法仅有一种 —— 应用程序中执行“HALT”指令前需设置 SCC 寄存器中的 FHIDEN 位为“1”且 FSIDEN 位为“0”。在上述条件下执行该指令后，将发生的情况如下：

- f_H 时钟开启， f_{SUB} 时钟关闭，应用程序停止在“HALT”指令处。
- 数据存储器和寄存器的内容将保持当前值。
- 输入 / 输出将保持当前值。
- 状态寄存器中暂停标志 PDF 将被置起，看门狗溢出标志 TO 将被清除。
- 若 WDT 功能使能，WDT 将被清零并重新开始计数。若 WDT 功能除能，WDT 将被清零并停止计数。

待机电流的注意事项

由于单片机进入休眠或空闲模式的主要原因是将 MCU 的电流降低到尽可能低，可能到只有几个微安的级别（空闲模式 1 和空闲模式 2 除外），所以如果要降低电路的电流到最低，电路设计者还应有其它的考虑。应该特别注意的是单片机的输入 / 输出引脚。所有高阻抗输入脚都必须连接到固定的高或低电平，因为引脚浮空会造成内部振荡并导致耗电增加。这也应用于有不同封装的单片机，因为它们可能含有未引出的引脚，这些引脚也必须设为输出或带有上拉电阻的输入。

另外还需注意单片机设为输出的 I/O 引脚上的负载。应将它们设置在有最小拉电流的状态或将它们和其它的 CMOS 输入一样接到没有拉电流的外部电路上。还应注意的，如果选择 LXT 或 LIRC 振荡器，会导致耗电增加。

在空闲模式 1 和空闲模式 2 中，高速振荡器开启。若外围功能时钟源来自高速振荡器，额外的待机电流也可能会有几百微安。

唤醒

单片机进入休眠模式或空闲模式后，系统时钟将停止以降低功耗。然而单片机再次唤醒，原来的系统时钟重新起振、稳定且恢复正常工作需要一定的时间。

系统进入休眠或空闲模式之后，可以通过以下几种方式唤醒：

- PA 口下降沿
- 系统中断
- WDT 溢出

单片机执行 HALT 指令，PDF 将被置位；系统上电或执行清除看门狗的指令，PDF 将被清零。看门狗计数器溢出将会置位 TO 标志并唤醒系统，这种复位会重置程序计数器和堆栈指针，其它标志保持原有状态。

PA 口中的每个引脚都可以通过 PAWU 寄存器使能下降沿唤醒功能。PA 端口唤醒后，程序将在“HALT”指令后继续执行。如果系统是通过中断唤醒，则有两种可能发生。第一种情况是：相关中断除能或是中断使能且堆栈已满，则程序会在“HALT”指令之后继续执行。这种情况下，唤醒系统的中断会等到相关中断使能或有堆栈层可以使用之后才执行。第二种情况是：相关中断使能且堆栈未滿，则中断可以马上执行。如果在进入休眠或空闲模式之前中断标志位已经被设置为“1”，则相关中断的唤醒功能将无效。

看门狗定时器

看门狗定时器的功能在于防止如电磁的干扰等外部不可控制事件，所造成的程序不正常动作或跳转到未知的地址。

看门狗定时器时钟源

WDT 定时器时钟源来自于内部时钟由 LIRC 振荡器提供。看门狗定时器的时钟源可分频为 $2^8 \sim 2^{18}$ 以提供更大的溢出周期，分频比由 WDTC 寄存器中的 WS2~WS0 位来决定。电压为 5V 时内部振荡器 LIRC 的周期大约为 32kHz。需要注意的是，这个特殊的内部时钟周期随 V_{DD} 、温度和制成的不同而变化。

看门狗定时器控制寄存器

WDTC 寄存器用于控制 WDT 功能的使能 / 除能及单片机复位和选择溢出周期，该寄存器控制了看门狗定时器的所有操作。

• WDTC 寄存器

Bit	7	6	5	4	3	2	1	0
Name	WE4	WE3	WE2	WE1	WE0	WS2	WS1	WS0
R/W	R/W	R/W	R/W	R/W	R/W	R/W	R/W	R/W
POR	0	1	0	1	0	0	1	1

Bit 7~3 **WE4~WE0**: WDT 功能使能控制位

10101: 除能
 01010: 使能
 其它值: MCU 复位

如果由于不利的环境因素使这些位发生改变，单片机将复位。复位动作发生在一段延迟时间 t_{SRESET} 后，且 RSTFC 寄存器的 WRF 位将置为“1”。

Bit 2~0 **WS2~WS0**: WDT 溢出周期选择位

000: $2^8/f_{LIRC}$
 001: $2^{10}/f_{LIRC}$
 010: $2^{12}/f_{LIRC}$
 011: $2^{14}/f_{LIRC}$
 100: $2^{15}/f_{LIRC}$
 101: $2^{16}/f_{LIRC}$
 110: $2^{17}/f_{LIRC}$
 111: $2^{18}/f_{LIRC}$

这三位控制 WDT 时钟源的分频比，从而实现对 WDT 溢出周期的控制。

● RSTFC 寄存器

Bit	7	6	5	4	3	2	1	0
Name	—	—	—	—	RSTF	LVRF	LRF	WRF
R/W	—	—	—	—	R/W	R/W	R/W	R/W
POR	—	—	—	—	0	x	0	0

“x”：未知

Bit 7~4 未定义，读为“0”

Bit 3 **RSTF**: RSTC 寄存器软件复位标志位

0: 未发生

1: 发生

当 RSTC 控制寄存器软件复位发生时，此位被置为“1”，且只能通过应用程序清零。

Bit 2 **LVRF**: LVR 复位标志位

详见其它章节

Bit 1 **LRF**: LVR 控制寄存器软件复位标志位

详见其它章节

Bit 0 **WRF**: WDT 控制寄存器软件复位标志位

0: 未发生

1: 发生

当 WDT 控制寄存器软件复位发生时，此位被置为“1”，且只能通过应用程序清零。

看门狗定时器操作

当 WDT 溢出时，它产生一个芯片复位的动作。这也就意味着正常工作期间，用户需在应用程序中看门狗溢出前有策略地清看门狗定时器以防止其产生复位，可使用清除看门狗指令实现。无论什么原因，程序失常跳转到一个未知的地址或进入一个死循环，这些清除指令都不能被正确执行，此种情况下，看门狗将溢出以使单片机复位。看门狗定时器控制寄存器 WDTC 中的 WE4~WE0 位可提供使能 / 除能控制以及控制看门狗定时器复位操作。当 WE4~WE0 设置为“10101B”时除能 WDT 功能，而当设置为“01010B”时使能 WDT 功能。如果 WE4~WE0 设置为除“01010B”和“10101B”以外的值时，单片机将在一段延迟时间 t_{SRESET} 后复位。上电后这些位的值为“01010B”。

WE4~WE0 位	WDT 功能
10101B	除能
01010B	使能
其它值	MCU 复位

看门狗定时器使能 / 除能控制

程序正常运行时，WDT 溢出将导致芯片复位，并置位状态标志位 TO。若系统处于休眠或空闲模式，当 WDT 发生溢出时，状态寄存器中的 TO 应置位，仅 PC 和堆栈指针复位。有三种方法可以用来清除 WDT 的内容。第一种是 WDT 复位，即将 WE4~WE0 位设置成除了 01010B 和 10101B 外的任意值；第二种是通过软件清除指令，而第三种是通过“HALT”指令。

该单片机只使用一条清看门狗指令“CLR WDT”。因此只要执行“CLR WDT”便清除 WDT。

当设置分频比为 2^{18} 时，溢出周期最大。例如，时钟源为 32kHz LIRC 振荡器，分频比为 2^{18} 时最大溢出周期约 8s，分频比为 2^8 时最小溢出周期约 8ms。

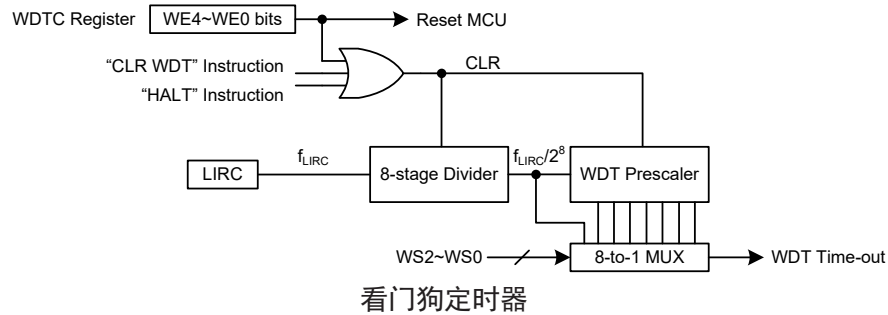

复位和初始化

复位功能是整个单片机中基本的部分，使得单片机可以设定一些与外部参数无关的先置条件。最重要的复位条件是在单片机首次上电以后，经过短暂的延迟，内部硬件电路使得单片机处于预期的稳定状态并开始执行第一条程序指令。上电复位以后，在程序执行之前，部分重要的内部寄存器将会被设定为预先设定的状态。程序计数器就是其中之一，它会被清除为零，使得单片机从最低的程序存储器地址开始执行程序。

另一种复位为看门狗溢出单片机复位。不同方式的复位操作会对寄存器产生不同的影响。另一种复位为低电压复位即 LVR 复位，在电源供应电压低于 LVR 设定值时，系统会产生 LVR 复位。

复位功能

通过内部事件触发复位，单片机有多种复位方式：

上电复位

这是最基本且不可避免的复位，发生在单片机上电后。除了保证程序存储器从开始地址执行，上电复位也使得其它寄存器被设定在预设条件。所有的输入/输出端口控制寄存器在上电复位时会保持高电平，以确保上电后所有引脚被设定为输入状态。

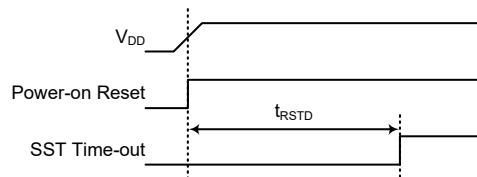

上电复位时序图

内部复位控制

内部复位控制寄存器 RSTC 用于为单片机在受到环境噪声干扰而异常工作时提供复位。如果 RSTC 寄存器的值被设置为除 01010101B 或 10101010B 以外的任何值，单片机会在一段延迟时间 t_{SRESET} 后发生复位。上电后寄存器的值为 01010101B。

RSTC7~RSTC0 位	复位功能
01010101B	无操作
10101010B	无操作
其它值	MCU 复位

内部复位功能控制

● RSTC 寄存器

Bit	7	6	5	4	3	2	1	0
Name	RSTC7	RSTC6	RSTC5	RSTC4	RSTC3	RSTC2	RSTC1	RSTC0
R/W	R/W	R/W	R/W	R/W	R/W	R/W	R/W	R/W
POR	0	1	0	1	0	1	0	1

Bit 7~0 **RSTC7~RSTC0**: 复位功能控制位

01010101: 无操作

10101010: 无操作

其它值: MCU 复位

如果由于不利的环境因素使这些位发生改变, 单片机将复位。复位动作发生在一段延迟时间 t_{SRESET} 后, 且 RSTFC 寄存器的 RSTF 位将置为“1”。

● RSTFC 寄存器

Bit	7	6	5	4	3	2	1	0
Name	—	—	—	—	RSTF	LVRF	LRF	WRF
R/W	—	—	—	—	R/W	R/W	R/W	R/W
POR	—	—	—	—	0	x	0	0

“x”: 未知

Bit 7~4 未定义, 读为“0”

Bit 3 **RSTF**: RSTC 寄存器软件复位标志位

0: 未发生

1: 发生

当 RSTC 控制寄存器软件复位发生时, 此位被置为“1”, 且只能通过应用程序清零。

Bit 2 **LVRF**: LVR 复位标志位

详见其它章节。

Bit 1 **LRF**: LVR 控制寄存器软件复位标志位

详见其它章节。

Bit 0 **WRF**: WDT 控制寄存器软件复位标志位

详见其它章节。

在应用编程复位

该系列单片机包含 IAP 功能。当向 FC1 寄存器中写入数据 55H 时, 产生 IAP 复位。

低电压复位 – LVR

单片机具有低电压复位电路, 用来监测它的电源电压。LVR 始终使能, 并会设定一个电源复位低电压, V_{LVR} 。例如在更换电池的情况下, 单片机供应的电压可能会在 $0.9V \sim V_{LVR}$ 之间, 这时 LVR 将会自动复位单片机且 RSTFC 寄存器中的 LVRF 标志位置位。LVR 包含以下的规格: 有效的 LVR 信号, 即在 $0.9V \sim V_{LVR}$ 的低电压状态的时间, 必须超过 LVD/LVR 电气特性中 t_{LVR} 参数的值。如果低电压存在不超过 t_{LVR} 参数的值, 则 LVR 将会忽略它且不会执行复位功能。 V_{LVR} 参数值可通过 LVRC 寄存器中的 LVS7~LVS0 位设置。若由于受到干扰 LVS7~LVS0 变为其它值时, 需经过一段延迟时间 t_{SRESET} 响应复位。此时 RSTFC 寄存器的 LRF 位被置位。上电后寄存器的值为 01010101B。注意当单片机进入空闲或休眠模式, LVR 功能将自动关闭。

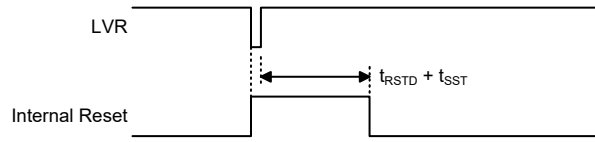

低电压复位时序图

• LVRC 寄存器

Bit	7	6	5	4	3	2	1	0
Name	LVS7	LVS6	LVS5	LVS4	LVS3	LVS2	LVS1	LVS0
R/W	R/W	R/W	R/W	R/W	R/W	R/W	R/W	R/W
POR	0	1	0	1	0	1	0	1

Bit 7~0 **LVS7~LVS0**: LVR 电压选择

01010101: 2.1V
00110011: 2.55V
10011001: 3.15V
10101010: 3.8V

其它值: MCU 复位 – 寄存器复位到 POR 值

若低电压情况发生且满足以上定义的低电压复位值, 则单片机复位。当低电压状况保持时间大于 t_{LVR} 后, 响应复位。此时复位后的寄存器内容保持不变。

除了以上定义的四个低电压复位值外, 其它值也能导致单片机复位。需要经过一段延迟时间 t_{SRESET} 响应复位。但此时寄存器内容将恢复到上电复位值。

• RSTFC 寄存器

Bit	7	6	5	4	3	2	1	0
Name	—	—	—	—	RSTF	LVRF	LRF	WRF
R/W	—	—	—	—	R/W	R/W	R/W	R/W
POR	—	—	—	—	0	x	0	0

“x”: 未知

Bit 7~4 未定义, 读为 “0”

Bit 3 **RSTF**: 复位控制寄存器软件复位标志位
详见其它章节

Bit 2 **LVRF**: LVR 复位标志位
0: 未发生
1: 发生

当特定的低电压复位条件发生时, 此位被置为 “1”, 且只能通过应用程序清零。

Bit 1 **LRF**: LVR 控制寄存器软件复位标志位
0: 未发生
1: 发生

如果 LVRC 寄存器包含任何非定义的 LVR 电压值, 此位被置为 “1”, 这类似于软件复位功能, 且只能通过应用程序清零。

Bit 0 **WRF**: WDT 控制寄存器软件复位标志位
详见其它章节

正常运行时看门狗溢出复位

除了看门狗溢出标志位 TO 将被设为“1”之外，正常运行时看门狗溢出复位和硬件 LVR 复位相同。

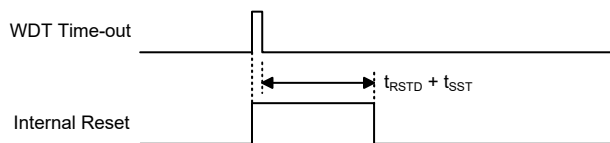

正常运行时看门狗溢出复位时序图

休眠或空闲时看门狗溢出复位

休眠或空闲时看门狗溢出复位和其它种类的复位有些不同。除了程序计数器与堆栈指针将被清“0”及 TO 位被设为“1”外，绝大部分的条件保持不变。图中 t_{SST} 的详细说明请参考系统上电时间电气特性。

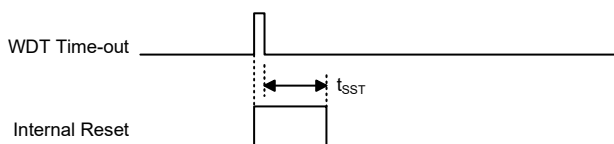

休眠或空闲时看门狗溢出复位时序图

复位初始状态

不同的复位形式以不同的途径影响复位标志位。这些标志位，即 PDF 和 TO 位存放在状态寄存器中，由休眠或空闲模式功能或看门狗计数器几种控制器操作控制。复位标志位如下所示：

TO	PDF	复位条件
0	0	上电复位
u	u	快速模式或低速模式时的 LVR 复位
1	u	快速模式或低速模式时的 WDT 溢出复位
1	1	空闲或休眠模式时的 WDT 溢出复位

注：“u”代表不改变
在单片机上电复位之后，各功能单元初始化的情形，列于下表。

项目	复位后情况
程序计数器	清除为零
中断	所有中断被除能
看门狗定时器，时基	复位后清零，WDT 开始计数
定时器模块	所有定时器模块停止
输入 / 输出口	I/O 口设为输入模式
堆栈指针	堆栈指针指向堆栈顶端

不同的复位形式对单片机内部寄存器的影响是不同的。为保证复位后程序能正常执行，了解寄存器在特定条件复位后的设置是非常重要的。下表即为不同方式复位后内部寄存器的状况。

寄存器名称	BH66F2650	BH66F2660	上电复位	LVR 复位 (正常运行)	WDT 溢出 (正常运行)	WDT 溢出 (空闲/休眠)
IAR0	●	●	0000 0000	0000 0000	0000 0000	uuuu uuuu
MP0	●	●	0000 0000	0000 0000	0000 0000	uuuu uuuu
IAR1	●	●	0000 0000	0000 0000	0000 0000	uuuu uuuu
MP1L	●	●	0000 0000	0000 0000	0000 0000	uuuu uuuu
MP1H	●	●	0000 0000	0000 0000	0000 0000	uuuu uuuu
ACC	●	●	xxxx xxxx	uuuu uuuu	uuuu uuuu	uuuu uuuu
PCL	●	●	0000 0000	0000 0000	0000 0000	0000 0000
TBLP	●	●	xxxx xxxx	uuuu uuuu	uuuu uuuu	uuuu uuuu
TBLH	●	●	xxxx xxxx	uuuu uuuu	uuuu uuuu	uuuu uuuu
TBHP	●	—	---x xxxx	---u uuuu	---u uuuu	---u uuuu
TBHP	—	●	--xx xxxx	--uu uuuu	--uu uuuu	--uu uuuu
STATUS	●	●	xx00 xxxx	uuuu uuuu	xx1u uuuu	uull uuuu
PBP	—	●	---- --0	---- --0	---- --0	---- --u
IAR2	●	●	0000 0000	0000 0000	0000 0000	uuuu uuuu
MP2L	●	●	0000 0000	0000 0000	0000 0000	uuuu uuuu
MP2H	●	●	0000 0000	0000 0000	0000 0000	uuuu uuuu
RSTFC	●	●	---- 0x00	---- u1uu	---- uuuu	---- uuuu
SCC	●	●	000- 0000	000- 0000	000- 0000	uuu- uuuu
HIRCC	●	●	---- 0001	---- 0001	---- 0001	---- uuuu
HXTC	●	●	---- -000	---- -000	---- -000	---- -uuu
LXTC	●	●	---- --00	---- --00	---- --00	---- --uu
PA	●	●	1111 1111	1111 1111	1111 1111	uuuu uuuu
PAC	●	●	1111 1111	1111 1111	1111 1111	uuuu uuuu
PAPU	●	●	0000 0000	0000 0000	0000 0000	uuuu uuuu
PAWU	●	●	0000 0000	0000 0000	0000 0000	uuuu uuuu
RSTC	●	●	0101 0101	0101 0101	0101 0101	uuuu uuuu
LVRC	●	●	0101 0101	0101 0101	0101 0101	uuuu uuuu
LVDC	●	●	--00 0000	--00 0000	--00 0000	--uu uuuu
MFI0	●	●	0000 0000	0000 0000	0000 0000	uuuu uuuu
MFI1	●	●	0000 0000	0000 0000	0000 0000	uuuu uuuu
MFI2	●	●	--00 --00	--00 --00	--00 --00	--uu --uu
WDTC	●	●	0101 0011	0101 0011	0101 0011	uuuu uuuu
INTEG	●	●	---- 0000	---- 0000	---- 0000	---- uuuu
INTC0	●	●	-000 0000	-000 0000	-000 0000	-uuu uuuu
INTC1	●	●	-000 -000	-000 -000	-000 -000	-uuu -uuu
INTC2	●	●	0000 0000	0000 0000	0000 0000	uuuu uuuu
INTC3	●	●	---0 ---0	---0 ---0	---0 ---0	---u ---u
PB	●	●	1111 1111	1111 1111	1111 1111	uuuu uuuu
PBC	●	●	1111 1111	1111 1111	1111 1111	uuuu uuuu

寄存器名称	BH66F2650	BH66F2660	上电复位	LVR 复位 (正常运行)	WDT 溢出 (正常运行)	WDT 溢出 (空闲/休眠)
PBPU	●	●	0000 0000	0000 0000	0000 0000	uuuu uuuu
PC	●	●	1111 1111	1111 1111	1111 1111	uuuu uuuu
PCC	●	●	1111 1111	1111 1111	1111 1111	uuuu uuuu
PCPU	●	●	0000 0000	0000 0000	0000 0000	uuuu uuuu
PSCR	●	●	---- --00	---- --00	---- --00	---- --uu
TB0C	●	●	0--- -000	0--- -000	0--- -000	u--- -uuu
TB1C	●	●	0--- -000	0--- -000	0--- -000	u--- -uuu
USR	●	●	0000 1011	0000 1011	0000 1011	uuuu uuuu
UCR1	●	●	0000 00x0	0000 00x0	0000 00x0	uuuu uuuu
UCR2	●	●	0000 0000	0000 0000	0000 0000	uuuu uuuu
TXR_RXR	●	●	xxxx xxxx	xxxx xxxx	xxxx xxxx	uuuu uuuu
BRG	●	●	xxxx xxxx	xxxx xxxx	xxxx xxxx	uuuu uuuu
SIMC0	●	●	111- 0000	111- 0000	111- 0000	uuu- uuuu
SIMC1	●	●	1000 0001	1000 0001	1000 0001	uuuu uuuu
SIMD	●	●	xxxx xxxx	xxxx xxxx	xxxx xxxx	uuuu uuuu
SIMA	●	●	0000 0000	0000 0000	0000 0000	uuuu uuuu
SIMC2	●	●	0000 0000	0000 0000	0000 0000	uuuu uuuu
SIMTOC	●	●	0000 0000	0000 0000	0000 0000	uuuu uuuu
SPIC0	●	●	111- --00	111- --00	111- --00	uuu- --uu
SPIC1	●	●	--00 0000	--00 0000	--00 0000	--uu uuuu
SPID	●	●	xxxx xxxx	xxxx xxxx	xxxx xxxx	uuuu uuuu
EEA	●	—	--00 0000	--00 0000	--00 0000	--uu uuuu
EEA	—	●	0000 0000	0000 0000	0000 0000	uuuu uuuu
EED	●	●	0000 0000	0000 0000	0000 0000	uuuu uuuu
STMC0	●	●	0000 0---	0000 0---	0000 0---	uuuu u---
STMC1	●	●	0000 0000	0000 0000	0000 0000	uuuu uuuu
STMDL	●	●	0000 0000	0000 0000	0000 0000	uuuu uuuu
STMDH	●	●	0000 0000	0000 0000	0000 0000	uuuu uuuu
STMAL	●	●	0000 0000	0000 0000	0000 0000	uuuu uuuu
STMAH	●	●	0000 0000	0000 0000	0000 0000	uuuu uuuu
STMRP	●	●	0000 0000	0000 0000	0000 0000	uuuu uuuu
PTM0C0	●	●	0000 0---	0000 0---	0000 0---	uuuu u---
PTM0C1	●	●	0000 0000	0000 0000	0000 0000	uuuu uuuu
PTM0DL	●	●	0000 0000	0000 0000	0000 0000	uuuu uuuu
PTM0DH	●	●	---- --00	---- --00	---- --00	---- --uu
PTM0AL	●	●	0000 0000	0000 0000	0000 0000	uuuu uuuu
PTM0AH	●	●	---- --00	---- --00	---- --00	---- --uu
PTM0RPL	●	●	0000 0000	0000 0000	0000 0000	uuuu uuuu
PTM0RPH	●	●	---- --00	---- --00	---- --00	---- --uu

寄存器名称	BH66F2650	BH66F2660	上电复位	LVR 复位 (正常运行)	WDT 溢出 (正常运行)	WDT 溢出 (空闲/休眠)
MDUWR0	●	●	xxxx xxxx	0000 0000	0000 0000	uuuu uuuu
MDUWR1	●	●	xxxx xxxx	0000 0000	0000 0000	uuuu uuuu
MDUWR2	●	●	xxxx xxxx	0000 0000	0000 0000	uuuu uuuu
MDUWR3	●	●	xxxx xxxx	0000 0000	0000 0000	uuuu uuuu
MDUWR4	●	●	xxxx xxxx	0000 0000	0000 0000	uuuu uuuu
MDUWR5	●	●	xxxx xxxx	0000 0000	0000 0000	uuuu uuuu
MDUWCTRL	●	●	00-- ----	00-- ----	00-- ----	uu-- ----
ADCS	●	●	---0 0000	---0 0000	---0 0000	---u uuuu
ADCR0	●	●	0010 00-0	0010 00-0	0010 00-0	uuuu uu-u
ADCR1	●	●	0000 000-	0000 000-	0000 000-	uuuu uuu-
PWRC	●	●	0--- -000	0--- -000	0--- -000	u--- -uuu
PGAC0	●	●	-000 0000	-000 0000	-000 0000	-uuu uuuu
PGAC1	●	●	-000 000-	-000 000-	-000 000-	-uuu uuu-
PGACS	●	●	0000 0000	0000 0000	0000 0000	uuuu uuuu
ADRL	●	●	xxxx xxxx	xxxx xxxx	xxxx xxxx	uuuu uuuu
ADRM	●	●	xxxx xxxx	xxxx xxxx	xxxx xxxx	uuuu uuuu
ADRH	●	●	xxxx xxxx	xxxx xxxx	xxxx xxxx	uuuu uuuu
DSDAH	●	●	0000 0000	0000 0000	0000 0000	uuuu uuuu
DSDAL	●	●	---- 0000	---- 0000	---- 0000	---- uuuu
DSDACC	●	●	000- ----	000- ----	000- ----	uuu- ----
SGC	●	●	0000 ----	0000 ----	0000 ----	uuuu ----
SGN	●	●	--00 0000	--00 0000	--00 0000	--uu uuuu
SGDNR	●	●	---0 0000	---0 0000	---0 0000	---u uuuu
OPAC	●	●	0--- 0000	0--- 0000	0--- 0000	u--- uuuu
SWC0	●	●	0000 0000	0000 0000	0000 0000	uuuu uuuu
SWC1	●	●	-000 0000	-000 0000	-000 0000	-uuu uuuu
SWC2	●	●	-000 000-	-000 000-	-000 000-	-uuu uuu-
DACO	●	●	--00 0000	--00 0000	--00 0000	--uu uuuu
FTRC	●	●	0--0 --00	0--0 --00	0--0 --00	u--u --uu
PD	●	●	---- 1111	---- 1111	---- 1111	---- uuuu
PDC	●	●	---- 1111	---- 1111	---- 1111	---- uuuu
PDPU	●	●	---- 0000	---- 0000	---- 0000	---- uuuu
PTMIC0	●	●	0000 0---	0000 0---	0000 0---	uuuu u---
PTMIC1	●	●	0000 0000	0000 0000	0000 0000	uuuu uuuu
PTMIDL	●	●	0000 0000	0000 0000	0000 0000	uuuu uuuu
PTMIDH	●	●	---- --00	---- --00	---- --00	---- --uu
PTMIAL	●	●	0000 0000	0000 0000	0000 0000	uuuu uuuu
PTMIAH	●	●	---- --00	---- --00	---- --00	---- --uu
PTMIRPL	●	●	0000 0000	0000 0000	0000 0000	uuuu uuuu

寄存器名称	BH66F2650	BH66F2660	上电复位	LVR 复位 (正常运行)	WDT 溢出 (正常运行)	WDT 溢出 (空闲 / 休眠)
PTM1RPH	●	●	---- --00	---- --00	---- --00	---- --uu
PTM2C0	●	●	0000 0---	0000 0---	0000 0---	uuuu u---
PTM2C1	●	●	0000 0000	0000 0000	0000 0000	uuuu uuuu
PTM2DL	●	●	0000 0000	0000 0000	0000 0000	uuuu uuuu
PTM2DH	●	●	---- --00	---- --00	---- --00	---- --uu
PTM2AL	●	●	0000 0000	0000 0000	0000 0000	uuuu uuuu
PTM2AH	●	●	---- --00	---- --00	---- --00	---- --uu
PTM2RPL	●	●	0000 0000	0000 0000	0000 0000	uuuu uuuu
PTM2RPH	●	●	---- --00	---- --00	---- --00	---- --uu
EEC	●	●	---- 0000	---- 0000	---- 0000	---- uuuu
FC0	●	●	0000 0000	0000 0000	0000 0000	uuuu uuuu
FC1	●	●	0000 0000	0000 0000	0000 0000	uuuu uuuu
FC2	●	●	---- ---0	---- ---0	---- ---0	---- ---u
FARL	●	●	0000 0000	0000 0000	0000 0000	uuuu uuuu
FARH	●	—	---0 0000	---0 0000	---0 0000	---u uuuu
FARH	—	●	--00 0000	--00 0000	--00 0000	--uu uuuu
FD0L	●	●	0000 0000	0000 0000	0000 0000	uuuu uuuu
FD0H	●	●	0000 0000	0000 0000	0000 0000	uuuu uuuu
FD1L	●	●	0000 0000	0000 0000	0000 0000	uuuu uuuu
FD1H	●	●	0000 0000	0000 0000	0000 0000	uuuu uuuu
FD2L	●	●	0000 0000	0000 0000	0000 0000	uuuu uuuu
FD2H	●	●	0000 0000	0000 0000	0000 0000	uuuu uuuu
FD3L	●	●	0000 0000	0000 0000	0000 0000	uuuu uuuu
FD3H	●	●	0000 0000	0000 0000	0000 0000	uuuu uuuu
IFS0	●	●	00-- 0--0	00-- 0--0	00-- 0--0	uu-- u--u
IFS1	●	●	-000 --00	-000 --00	-000 --00	-uuu --uu
PAS0	●	●	0000 0000	0000 0000	0000 0000	uuuu uuuu
PAS1	●	●	0000 0000	0000 0000	0000 0000	uuuu uuuu
PBS0	●	●	0000 0000	0000 0000	0000 0000	uuuu uuuu
PDS0	●	●	0000 ----	0000 ----	0000 ----	uuuu ----
PCS0	●	●	--00 --00	--00 --00	--00 --00	--uu --uu
PCS1	●	●	---- 0000	---- 0000	---- 0000	---- uuuu
SLEDC0	●	●	0000 0000	0000 0000	0000 0000	uuuu uuuu
SLEDC1	●	●	--00 0000	--00 0000	--00 0000	--uu uuuu

注：“u”表示不改变
 “x”表示未知
 “-”表示未定义

输入 / 输出端口

Holtek 单片机的输入 / 输出控制具有很大的灵活性。大部分引脚可在用户程序控制下被设定为输入或输出。所有引脚的上拉电阻设置以及指定引脚的唤醒设置也都由软件控制，这些特性也使得此类单片机在广泛应用上都能符合开发的需求。

该系列单片机提供 PA~PD 双向输入 / 输出。这些寄存器在数据存储器有特定的地址。所有 I/O 口用于输入输出操作。作为输入操作，输入引脚无锁存功能，也就是说输入数据必须在执行“MOV A, [m]”，T2 的上升沿准备好，m 为端口地址。对于输出操作，所有数据都是被锁存的，且保持不变直到输出锁存被重写。

寄存器名称	位							
	7	6	5	4	3	2	1	0
PA	PA7	PA6	PA5	PA4	PA3	PA2	PA1	PA0
PAC	PAC7	PAC5	PAC5	PAC4	PAC3	PAC2	PAC1	PAC0
PAPU	PAPU7	PAPU4	PAPU5	PAPU4	PAPU3	PAPU2	PAPU1	PAPU0
PAWU	PAWU7	PAWU6	PAWU5	PAWU4	PAWU3	PAWU2	PAWU1	PAWU0
PB	PB7	PB6	PB5	PB4	PB3	PB2	PB1	PB0
PBC	PBC7	PBC6	PBC5	PBC4	PBC3	PBC2	PBC1	PBC0
PBPU	PBPU7	PBPU6	PBPU5	PBPU4	PBPU3	PBPU2	PBPU1	PBPU0
PC	PC7	PC6	PC5	PC4	PC3	PC2	PC1	PC0
PCC	PCC7	PCC6	PCC5	PCC4	PCC3	PCC2	PCC1	PCC0
PCPU	PCPU7	PCPU6	PCPU5	PCPU4	PCPU3	PCPU2	PCPU1	PCPU0
PD	—	—	—	—	PD3	PD2	PD1	PD0
PDC	—	—	—	—	PDC3	PDC2	PDC1	PDC0
PDPU	—	—	—	—	PDPU3	PDPU2	PDPU1	PDPU0

“—”：未定义

输入 / 输出逻辑功能寄存器列表

上拉电阻

许多产品应用在端口处于输入状态时需要外加一个上拉电阻来实现上拉的功能。为了免去外部上拉电阻，当引脚规划为输入时，可由内部连接到一个上拉电阻。这些上拉电阻可通过寄存器 PAPU~PDPU 来设置，它用一个 PMOS 晶体管来实现上拉电阻功能。

需要注意的是，当作为数字输入或 NMOS 输出时，上拉电阻才会受相关上拉寄存器控制开启，其它状态均为关闭。

● PxPU 寄存器

Bit	7	6	5	4	3	2	1	0
Name	PxPU7	PxPU4	PxPU5	PxPU4	PxPU3	PxPU2	PxPU1	PxPU0
R/W	R/W	R/W	R/W	R/W	R/W	R/W	R/W	R/W
POR	0	0	0	0	0	0	0	0

PxPUn: Px 端口引脚上拉功能控制位

0: 除能

1: 使能

PxPUn 位用于控制引脚上拉功能。此处的“x”可为 A、B、C 或 D。但每个 I/O 端口的实际有效引脚可能不同。

PA 口唤醒

当使用暂停指令“HALT”迫使单片机进入休眠或空闲模式，单片机的系统时钟将会停止以降低功耗，此功能对于电池及低功耗应用很重要。唤醒单片机有很多种方法，其中之一就是使 PA 口的其中一个引脚从高电平转为低电平。这个功能特别适合于通过外部开关来唤醒的应用。PA 口的每个引脚可以通过设置 PAWU 寄存器来单独选择是否具有唤醒功能。

需要注意的是，当引脚用作普通 I/O 口数字输入且单片机进入暂停模式时，唤醒才会受唤醒寄存器控制开启，其它状态均为关闭。

● PAWU 寄存器

Bit	7	6	5	4	3	2	1	0
Name	PAWU7	PAWU6	PAWU5	PAWU4	PAWU3	PAWU2	PAWU1	PAWU0
R/W	R/W	R/W	R/W	R/W	R/W	R/W	R/W	R/W
POR	0	0	0	0	0	0	0	0

Bit 7~0 **PAWUn:** PA 口唤醒功能控制位

0: 除能

1: 使能

输入 / 输出端口控制寄存器

每一个输入 / 输出口都具有各自的控制寄存器，即 PAC~PDC，用来控制输入 / 输出状态。从而每个 I/O 引脚都可以通过软件控制，动态的设置为 CMOS 输出或输入。所有的 I/O 端口的引脚都各自对应于 I/O 端口控制的某一位。若 I/O 引脚要实现输入功能，则对应的控制寄存器的位需要设置为“1”。这时程序指令可以直接读取输入脚的逻辑状态。若控制寄存器相应的位被设定为“0”，则此引脚被设置为 CMOS 输出。当引脚设置为输出状态时，程序指令读取的是输出口寄存器的内容。注意，如果对输出口做读取动作时，程序读取到的是内部输出数据锁存器中的状态，而不是输出引脚上实际的逻辑状态。

● PxC 寄存器

Bit	7	6	5	4	3	2	1	0
Name	PxC7	PxC5	PxC5	PxC4	PxC3	PxC2	PxC1	PxC0
R/W	R/W	R/W	R/W	R/W	R/W	R/W	R/W	R/W
POR	1	1	1	1	1	1	1	1

PxCn: Px 端口引脚输入 / 输出类型控制

0: 输出

1: 输入

PxCn 位用于控制引脚输入 / 输出类型的选择。此处“x”可为 A、B、C 或 D。但每个 I/O 端口的实际有效位可能不同。

输入 / 输出端口源电流控制

该系列单片机的每个 I/O 口都支持选择不同的源电流驱动能力。通过设置相应的选择寄存器 SLEDC0 和 SLEDC1，每个 I/O 口可以提供四个 Level 的源电流。用户可参考输入 / 输出口电气特性章节针对不同应用选择所需的源电流。

● SLEDC0 寄存器

Bit	7	6	5	4	3	2	1	0
Name	SLEDC07	SLEDC06	SLEDC05	SLEDC04	SLEDC03	SLEDC02	SLEDC01	SLEDC00
R/W	R/W	R/W	R/W	R/W	R/W	R/W	R/W	R/W
POR	0	0	0	0	0	0	0	0

Bit 7~6 **SLEDC07~SLEDC06:** PB7~PB4 源电流选择位

00: 源电流 = Level 0 (最小)

01: 源电流 = Level 1

10: 源电流 = Level 2

11: 源电流 = Level 3 (最大)

Bit 5~4 **SLEDC05~SLEDC04:** PB3~PB0 源电流选择位

00: 源电流 = Level 0 (最小)

01: 源电流 = Level 1

10: 源电流 = Level 2

11: 源电流 = Level 3 (最大)

Bit 3~2 **SLEDC03~SLEDC02:** PA7~PA4 源电流选择位

00: 源电流 = Level 0 (最小)

01: 源电流 = Level 1

10: 源电流 = Level 2

11: 源电流 = Level 3 (最大)

Bit 1~0 **SLEDC01~SLEDC00:** PA3~PA0 源电流选择位

00: 源电流 = Level 0 (最小)

01: 源电流 = Level 1

10: 源电流 = Level 2

11: 源电流 = Level 3 (最大)

● SLEDC1 寄存器

Bit	7	6	5	4	3	2	1	0
Name	—	—	SLEDC15	SLEDC14	SLEDC13	SLEDC12	SLEDC11	SLEDC10
R/W	—	—	R/W	R/W	R/W	R/W	R/W	R/W
POR	—	—	0	0	0	0	0	0

Bit 7~6 未定义，读为“0”

Bit 5~4 **SLEDC15~SLEDC14**: PD3~PD0 源电流选择位

- 00: 源电流 = Level 0 (最小)
- 01: 源电流 = Level 1
- 10: 源电流 = Level 2
- 11: 源电流 = Level 3 (最大)

Bit 3~2 **SLEDC13~SLEDC12**: PC7~PC4 源电流选择位

- 00: 源电流 = Level 0 (最小)
- 01: 源电流 = Level 1
- 10: 源电流 = Level 2
- 11: 源电流 = Level 3 (最大)

Bit 1~0 **SLEDC11~SLEDC10**: PC3~PC0 源电流选择位

- 00: 源电流 = Level 0 (最小)
- 01: 源电流 = Level 1
- 10: 源电流 = Level 2
- 11: 源电流 = Level 3 (最大)

引脚共用功能

引脚的多功能可以增加单片机应用的灵活性。有限的引脚个数将会限制设计者，而引脚的多功能将会解决很多此类问题。此外，这些引脚功能可以通过一系列寄存器进行设定。

引脚共用功能选择寄存器

封装中有限的引脚个数会对某些单片机功能造成影响。然而，引脚功能共用和引脚功能选择，使得小封装单片机具有更多不同的功能。单片机包含端口“x”输出功能选择寄存器“n”，记为 P_xS_n，和输入功能选择寄存器 n，记为 IFS_n，这些寄存器可以用来选择共用引脚的特定功能。

当选择引脚共用输入功能，对应的输入和输出功能要进行合理设定。例如，I²C SDA 端口被使用，对应的输出引脚共用功能则要通过寄存器 P_xS_n 设置为 SDI/SDA 功能同时通过 IFS_n 寄存器选择 SDA 信号输入引脚。但是，如果选择外部中断功能，相关的输出引脚共用功能应选择作为 I/O 功能引脚，且也要选择中断输入信号。

要注意的最重要一点是，确保所需的引脚共用功能被正确地选择和取消。对于大多数的引脚共用功能来说，要选择所需的引脚共用功能，首先应通过相应的引脚共用控制寄存器正确地选择该功能，然后再配置相应的外围功能设置以使能外围功能。但是，当设置相关引脚共用控制位段时，应特别注意一些与对应的通用 I/O 口共用同一个引脚共用控制配置的数字输入引脚，例如 INT_n、xTCK_n、xTPnI 等。要选择这些引脚功能，除了上述的必要的引脚共用控制和外围功能设置，还必须将其对应的输入 / 输出端口控制寄存器位设置为输入。要正确地取消引脚共用功能，首先应除能外围功能，然后再修改相应的引脚共用控制寄存器以选择其它的共用功能。

寄存器名称	位							
	7	6	5	4	3	2	1	0
IFS0	PTP2IPS	PTP1IPS	—	—	PTCK2PS	—	—	STCKPS
IFS1	—	SCSAPS	SDIAPS	SCKAPS	—	—	RXPS1	RXPS0
PAS0	PAS07	PAS06	PAS05	PAS04	PAS03	PAS02	PAS01	PAS00
PAS1	PAS17	PAS16	PAS15	PAS14	PAS13	PAS12	PAS11	PAS10
PBS0	PBS07	PBS06	PBS05	PBS04	PBS03	PBS02	PBS01	PBS00
PCS0	—	—	PCS05	PCS04	—	—	PCS01	PCS00
PCS1	—	—	—	—	PCS13	PCS12	PCS11	PCS10
PDS0	PDS07	PDS06	PDS05	PDS04	—	—	—	—

引脚共用寄存器列表

• PAS0 寄存器

Bit	7	6	5	4	3	2	1	0
Name	PAS07	PAS06	PAS05	PAS04	PAS03	PAS02	PAS01	PAS00
R/W	R/W	R/W	R/W	R/W	R/W	R/W	R/W	R/W
POR	0	0	0	0	0	0	0	0

Bit 7~6 **PAS07~PAS06:** PA3 引脚共用功能选择
 00: PA3/PTP1I
 01: PTP1
 10: SDOA
 11: OSC2

Bit 5~4 **PAS05~PAS04:** PA2 引脚共用功能选择
 00: PA2/PTCK0
 01: PA2/PTCK0
 10: PA2/PTCK0
 11: XT2

Bit 3~2 **PAS03~PAS02:** PA1 引脚共用功能选择
 00: PA1/INT0/STCK
 01: PA1/INT0/STCK
 10: LVDIN
 11: PTP0B

Bit 1~0 **PAS01~PAS00:** PA0 引脚共用功能选择
 00: PA0/PTP0I
 01: PA0/PTP0I
 10: PTP0
 11: XT1

● PAS1 寄存器

Bit	7	6	5	4	3	2	1	0
Name	PAS17	PAS16	PAS15	PAS14	PAS13	PAS12	PAS11	PAS10
R/W	R/W	R/W	R/W	R/W	R/W	R/W	R/W	R/W
POR	0	0	0	0	0	0	0	0

- Bit 7~6 **PAS17~PAS16:** PA7 引脚共用功能选择
 00: PA7/PTCK2
 01: PA7/PTCK2
 10: PA7/PTCK2
 11: SDI/SDA
- Bit 5~4 **PAS15~PAS14:** PA6 引脚共用功能选择
 00: PA6/STCK
 01: SDIA
 10: PA6/STCK
 11: RX
- Bit 3~2 **PAS13~PAS12:** PA5 引脚共用功能选择
 00: PA5/STPI
 01: STP
 10: SCKA
 11: TX
- Bit 1~0 **PAS11~PAS10:** PA4 引脚共用功能选择
 00: PA4/PTP2I
 01: PTP2
 10: SCSA
 11: OSC1

● PBS0 寄存器

Bit	7	6	5	4	3	2	1	0
Name	PBS07	PBS06	PBS05	PBS04	PBS03	PBS02	PBS01	PBS00
R/W	R/W	R/W	R/W	R/W	R/W	R/W	R/W	R/W
POR	0	0	0	0	0	0	0	0

- Bit 7~6 **PBS07~PBS06:** PB3 引脚共用功能选择
 00: PB3
 01: RX
 10: SDIA
 11: SDO
- Bit 5~4 **PBS05~PBS04:** PB2 引脚共用功能选择
 00: PB2
 01: PB2
 10: SCS
 11: SCKA
- Bit 3~2 **PBS03~PBS02:** PB1 引脚共用功能选择
 00: PB1/INT1
 01: PB1/INT1
 10: STPB
 11: PB1/INT1
- Bit 1~0 **PBS01~PBS00:** PB0 引脚共用功能选择
 00: PB0
 01: PB0
 10: SCK/SCL
 11: PB0

• PCS0 寄存器

Bit	7	6	5	4	3	2	1	0
Name	—	—	PCS05	PCS04	—	—	PCS01	PCS00
R/W	—	—	R/W	R/W	—	—	R/W	R/W
POR	—	—	0	0	—	—	0	0

Bit 7~6 未定义，读为“0”

Bit 5~4 **PCS05~PCS04**: PC2 引脚共用功能选择
 00: PC2/PTP2I
 01: PTP2
 10: PC2/PTP2I
 11: PC2/PTP2I

Bit 3~2 未定义，读为“0”

Bit 1~0 **PCS01~PCS00**: PC0 引脚共用功能选择
 00: PC0/PTP1I
 01: PC0/PTP1I
 10: PTP1
 11: PC0/PTP1I

• PCS1 寄存器

Bit	7	6	5	4	3	2	1	0
Name	—	—	—	—	PCS13	PCS12	PCS11	PCS10
R/W	—	—	—	—	R/W	R/W	R/W	R/W
POR	—	—	—	—	0	0	0	0

Bit 7~4 未定义，读为“0”

Bit 3~2 **PCS13~PCS12**: PC5 引脚共用功能选择
 00: PC5
 01: PC5
 10: TX
 11: SDOA

Bit 1~0 **PCS11~PCS10**: PC4 引脚共用功能选择
 00: PC4
 01: PC4
 10: PC4
 11: SCSA

• PDS0 寄存器

Bit	7	6	5	4	3	2	1	0
Name	PDS07	PDS06	PDS05	PDS04	—	—	—	—
R/W	R/W	R/W	R/W	R/W	—	—	—	—
POR	0	0	0	0	—	—	—	—

Bit 7~6 **PDS07~PDS06**: PD3 引脚共用功能选择
 00: PD3
 01: PD3
 10: TX
 11: PD3

- Bit 5~4 **PDS05~PDS04:** PD2 引脚共用功能选择
 00: PD2
 01: PD2
 10: RX
 11: PD2
- Bit 3~0 未定义, 读为“0”

● **IFS0 寄存器**

Bit	7	6	5	4	3	2	1	0
Name	PTP2IPS	PTP1IPS	—	—	PTCK2PS	—	—	STCKPS
R/W	R/W	R/W	—	—	R/W	—	—	R/W
POR	0	0	—	—	0	—	—	0

- Bit 7 **PTP2IPS:** PTP2I 输入源引脚选择
 0: PA4
 1: PC2
- Bit 6 **PTP1IPS:** PTP1I 输入源引脚选择
 0: PA3
 1: PC0
- Bit 5~4 未定义, 读为“0”
- Bit 3 **PTCK2PS:** PTCK2 输入源引脚选择
 0: PC3
 1: PA7
- Bit 2~1 未定义, 读为“0”
- Bit 0 **STCKPS:** STCK 输入源引脚选择
 0: PA1
 1: PA6

● **IFS1 寄存器**

Bit	7	6	5	4	3	2	1	0
Name	—	SCSAPS	SDIAPS	SCKAPS	—	—	RXPS1	RXPS0
R/W	—	R/W	R/W	R/W	—	—	R/W	R/W
POR	—	0	0	0	—	—	0	0

- Bit 7 未定义, 读为“0”
- Bit 6 **SCSAPS:** $\overline{\text{SCSA}}$ 输入源引脚选择
 0: PA4
 1: PC4
- Bit 5 **SDIAPS:** SDIA 输入源引脚控制
 0: PA6
 1: PB3
- Bit 4 **SCKAPS:** SCKA 输入源引脚选择
 0: PA5
 1: PB2
- Bit 3~2 未定义, 读为“0”
- Bit 1~0 **RXPS1~RXPS0:** RX 输入源引脚选择
 00: PA6
 01: PB3
 10: PD2
 11: PD2

输入 / 输出引脚结构

下图为输入 / 输出引脚的内部结构图。输入 / 输出引脚的准确逻辑结构图可能与此图不同，这里只是为了方便对 I/O 引脚功能的理解提供的一个参考。图中的引脚共用结构并非针对所有单片机。

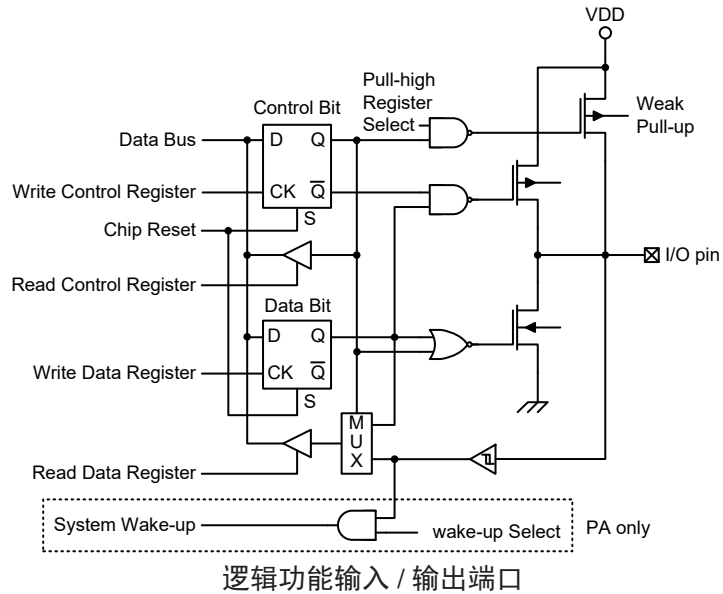

编程注意事项

在编程中，最先要考虑的是端口的初始化。复位之后，所有的输入 / 输出数据及端口控制寄存器都将被设为逻辑高。所有输入 / 输出引脚默认为输入状态，而其电平则取决于其它相连接电路以及是否选择了上拉电阻。如果端口控制寄存器某些引脚位被设定输出状态，这些输出引脚会有初始高电平输出，除非数据寄存器端口在程序中被预先设定。设置哪些引脚是输入及哪些引脚是输出，可通过设置正确的值到适当的端口控制寄存器，或使用指令“SET [m].i”及“CLR [m].i”来设定端口控制寄存器中个别的位。注意，当使用这些位控制指令时，系统即将产生一个读 - 修改 - 写的操作。单片机需要先读入整个端口上的数据，修改个别的位，然后重新把这些数据写入到输出端口。

PA 口的每个引脚都带唤醒功能。单片机处于休眠或空闲模式时，有很多方法可以唤醒单片机，其中之一就是通过 PA 任一引脚电平从高到低转换的方式，可以设置 PA 口一个或多个引脚具有唤醒功能。

定时器模块 – TM

控制和测量时间在任何单片机中都是一个很重要的部分。该系列单片机提供几个定时器模块 (简称 TM)，来实现和时间有关的功能。定时器模块是包括多种操作的定时单元，提供的操作有：定时 / 事件计数器，捕捉输入，比较匹配输出，单脉冲输出以及 PWM 输出等功能。每个定时器模块有两个独立中断。每个 TM 外加的输入输出引脚，扩大了定时器的灵活性，便于用户使用。

这里只介绍各种 TM 的共性，更多详细资料请参考标准型和周期型定时器章节。

简介

该系列单片机包含 4 个 TM，每个 TM 可被划分为一个特定的类型，即标准型 TM 和周期型 TM。虽然性质相似，但不同 TM 特性复杂度不同。本章介绍标准型和周期型 TM 的共性，更多详细资料分别见后面各章。两种类型 TM 的特性和区别见下表。

TM 功能	STM	PTM
定时 / 计数器	√	√
捕捉输入	√	√
比较匹配输出	√	√
PWM 通道数	1	1
单脉冲输出	1	1
PWM 对齐方式	边沿对齐	边沿对齐
PWM 调节周期 & 占空比	占空比或周期	占空比或周期

TM 功能概要

单片机型号	STM	PTM
BH66F2650	16-bit STM	10-bit PTM0
BH66F2660		10-bit PTM1
		10-bit PTM2

TM 名称 / 类型参考

TM 操作

不同类型的 TM 提供从简单的定时操作到 PWM 信号产生等多种功能。理解 TM 操作的关键是比较 TM 内独立运行的计数器的值与内部比较器的预置值。当计数器的值与比较器的预置值相同时，则比较匹配，TM 中断信号产生，清零计数器并改变 TM 输出引脚的状态。用户选择内部时钟或外部引脚来驱动内部 TM 计数器。

TM 时钟源

驱动 TM 计数器的时钟源很多。通过设置 STM 和 PTM_n 控制寄存器的 STCK2~STCK0 和 PTnCK2~PTnCK0 位，选择所需的时钟源，其中 n 代表具体 TM 编号。该时钟源来自系统时钟 f_{SYS} 的分频比或内部高速时钟 f_H 或 f_{SUB} 时钟源或外部 STCK 和 PTCK_n 引脚。STCK 和 PTCK_n 引脚时钟源用于允许外部信号作为 TM 时钟源或用于事件计数。

TM 中断

周期型和标准型 TM 都有两个内部中断，分别是内部比较器 A 或比较器 P，当比较匹配发生时产生 TM 中断。当 TM 中断产生时，计数器清零并改变 TM 输出引脚的状态。

TM 外部引脚

无论哪种类型的 TM，都有两个 TM 输入引脚 STCK、PTCK_n 和 STPI、PTPnI。TM 输入引脚 STCK、PTCK_n 作为 TM 时钟源输入脚，通过设置 STMC0 和 PTMnC0 寄存器中的 STCK2~STCK0 和 PTnCK2~PTnCK0 位进行选择。外部时钟源可通过该引脚来驱动内部 TM。TM 输入引脚可选择上升沿有效或下降沿有效。STCK 和 PTCK_n 引脚还可分别用作 STM 和 PTMn 单脉冲输出模式的外部触发引脚。

STM 和 PTMn 的另一种输入引脚 STPI 和 PTPnI 作为捕捉输入脚，其有效边沿有上升沿、下降沿和双沿，通过设置 STMC1 和 PTMnC1 寄存器中的 STIO1~STIO0 和 PTnIO1~PTnIO0 位来选择有效边沿类型。除了 PTPnI 引脚外，PTCK_n 引脚也可用作 PTM 捕捉输入模式的外部触发引脚。

每个 TM 都有一个或两个输出引脚。STPB、PTP0B 信号为 STP、PTP0 输出的反相信号。当 TM 工作在比较匹配输出模式且比较匹配发生时，这些引脚会由 TM 控制切换到高电平或低电平或翻转。外部 STP、PTPn 或 STPB、PTP0B 输出引脚也被 TM 用来产生 PWM 输出波形。因 TM 输出引脚与其它功能共用，故在使用 TM 输出功能时需要先行设置相应的引脚共用功能控制寄存器。

STM		PTMn	
输入	输出	输入	输出
STCK, STPI	STP, STPB	PTCK0, PTP0I PTCK1, PTP1I PTCK2, PTP2I	PTP0B, PTP0, PTP1, PTP2

TM 外部引脚

TM 输入 / 输出引脚选择

通过设置与 TM 输入 / 输出引脚相关的引脚共用功能控制寄存器位，选择作为 TM 输入 / 输出功能或其它共用功能。正确设置选择位将相应的引脚用作 TM 输入 / 输出。更多引脚共用功能控制详见引脚共用功能章节。

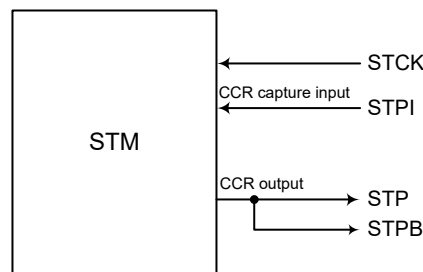

STM 功能引脚控制方框图

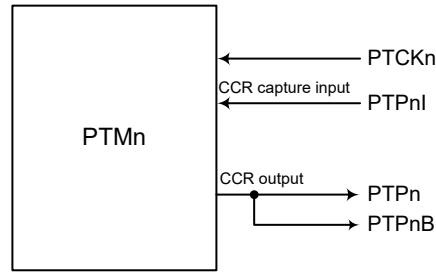

PTM 功能引脚控制方框图 (n=0)

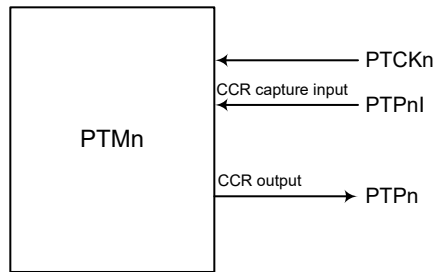

PTM 功能引脚控制方框图 (n=1, 2)

编程注意事项

TM 计数寄存器和捕捉/比较寄存器 CCRA 和 CCRP，含有低字节和高字节结构。高字节可直接访问，低字节则仅能通过一个内部 8-bit 的缓存器进行访问。值得注意的是 8-bit 缓存器的存取数据及相关低字节的读写操作仅在其相应的高字节读取操作发生时发生。

CCRA 和 CCRP 寄存器访问方式如下图所示，读写这些成对的寄存器需通过特殊的方式。建议使用“MOV”指令按照以下步骤访问 CCRA 和 CCRP 低字节寄存器，即 STMAL、PTMnAL 和 PTMnRPL，否则可能导致无法预期的结果。

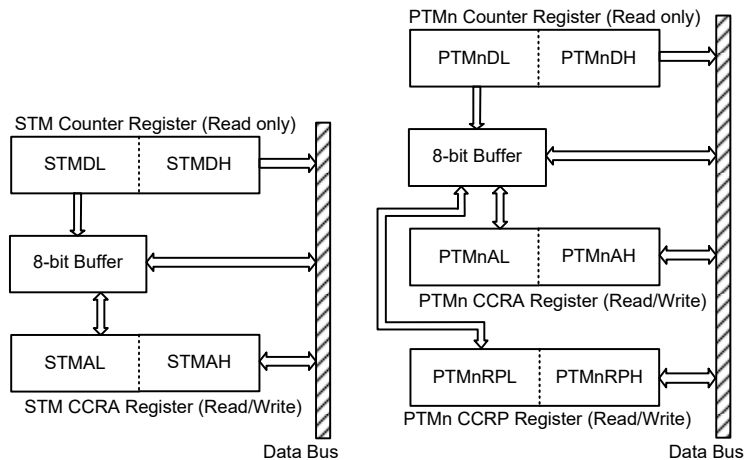

读写流程如下步骤所示：

- 写数据至 CCRA 或 CCRP
 - ◆ 步骤 1. 写数据至低字节寄存器 STMAL、PTMnAL 或 PTMnRPL
–注意，此时数据仅写入 8-bit 缓存器。
 - ◆ 步骤 2. 写数据至高字节寄存器 STMAH、PTMnAH 或 PTMnRPH
–注意，此时数据直接写入高字节寄存器，同时锁存在 8-bit 缓存器中的数据写入低字节寄存器。
- 由计数器寄存器和 CCRA 或 CCRP 中读取数据
 - ◆ 步骤 1. 由高字节寄存器 STMDH、PTMnDH、STMAH、PTMnAH 或 PTMnRPH 读取数据
–注意，此时高字节寄存器中的数据直接读取，同时由低字节寄存器读取的数据锁存至 8-bit 缓存器中。
 - ◆ 步骤 2. 由低字节寄存器 STMDL、PTMnDL、STMAL、PTMnAL 或 PTMnRPL 读取数据
–注意，此时读取 8-bit 缓存器中的数据。

标准型 TM – STM

标准型 TM 包括 5 种工作模式，即比较匹配输出，定时 / 事件计数器，捕捉输入，单脉冲输出和 PWM 输出模式。标准型 TM 由两个外部输入脚控制并驱动两个外部输出脚。

STM 核心	STM 输入脚	STM 输出脚
16-bit STM	STCK, STPI	STP, STPB

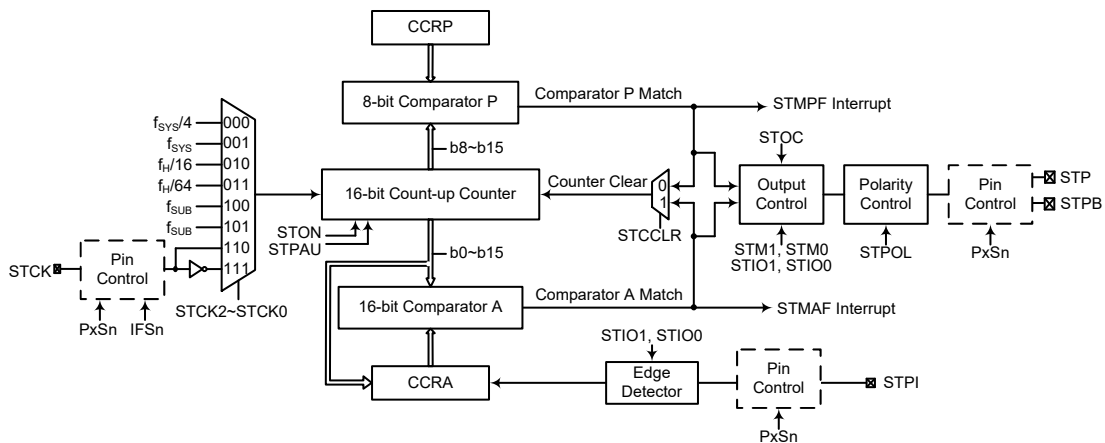

标准型 TM 框图

标准型 TM 操作

标准型 TM 核心是一个由用户选择的内部或外部时钟源驱动的 16-bit 向上计数器，它还包括两个内部比较器即比较器 A 和比较器 P。这两个比较器将计数器的值与 CCRP 和 CCRA 寄存器中的值进行比较。CCRP 是 8 位宽度，与计数器的高 8 位比较；而 CCRA 是 16 位的，与计数器的所有位比较。

通过应用程序改变 16-bit 计数器值的唯一方法是使 STON 位发生上升沿跳变清除计数器。此外，计数器溢出或比较匹配也会自动清除计数器。上述条件发生时，通常情况会产生 TM 中断信号。标准型 TM 可工作在不同的模式，可由包括来自输入脚的不同时钟源驱动，也可以控制输出脚。所有工作模式的设定都是通过设置相关寄存器来实现的。

标准型 TM 寄存器介绍

标准型 TM 的所有工作模式由一系列寄存器控制。一对只读寄存器用来存放 16 位计数器的值，一对读/写寄存器存放 16 位 CCRA 的值，STMRP 寄存器存放 8 位 CCRP 的值。剩下两个控制寄存器设置不同的操作和控制模式。

寄存器名称	位							
	7	6	5	4	3	2	1	0
STMC0	STPAU	STCK2	STCK1	STCK0	STON	—	—	—
STMC1	STM1	STM0	STIO1	STIO0	STOC	STPOL	STDPX	STCCLR
STMDL	D7	D6	D5	D4	D3	D2	D1	D0
STMDH	D15	D14	D13	D12	D11	D10	D9	D8
STMAL	D7	D6	D5	D4	D3	D2	D1	D0
STMAH	D15	D14	D13	D12	D11	D10	D9	D8
STMRP	D7	D6	D5	D4	D3	D2	D1	D0

16-bit 标准型 TM 寄存器列表

• STMDL 寄存器

Bit	7	6	5	4	3	2	1	0
Name	D7	D6	D5	D4	D3	D2	D1	D0
R/W	R	R	R	R	R	R	R	R
POR	0	0	0	0	0	0	0	0

Bit 7~0 **D7~D0:** STM 计数器低字节寄存器 bit 7~bit 0
STM 16-bit 计数器 bit 7~bit 0

• STMDH 寄存器

Bit	7	6	5	4	3	2	1	0
Name	D15	D14	D13	D12	D11	D10	D9	D8
R/W	R	R	R	R	R	R	R	R
POR	0	0	0	0	0	0	0	0

Bit 7~0 **D15~D8:** STM 计数器高字节寄存器 bit 7~bit 0
STM 16-bit 计数器 bit 15~bit 8

• **STMAL 寄存器**

Bit	7	6	5	4	3	2	1	0
Name	D7	D6	D5	D4	D3	D2	D1	D0
R/W	R/W	R/W	R/W	R/W	R/W	R/W	R/W	R/W
POR	0	0	0	0	0	0	0	0

Bit 7~0 **D7~D0**: STM CCRA 低字节寄存器 bit 7~bit 0
 STM 16-bit CCRA bit 7~bit 0

• **STMAH 寄存器**

Bit	7	6	5	4	3	2	1	0
Name	D15	D14	D13	D12	D11	D10	D9	D8
R/W	R/W	R/W	R/W	R/W	R/W	R/W	R/W	R/W
POR	0	0	0	0	0	0	0	0

Bit 7~0 **D15~D8**: STM CCRA 高字节寄存器 bit 7~bit 0
 STM 16-bit CCRA bit 15~bit 8

• **STMC0 寄存器**

Bit	7	6	5	4	3	2	1	0
Name	STPAU	STCK2	STCK1	STCK0	STON	—	—	—
R/W	R/W	R/W	R/W	R/W	R/W	—	—	—
POR	0	0	0	0	0	—	—	—

Bit 7 **STPAU**: STM 计数器暂停控制位

0: 运行
 1: 暂停

通过设置此位为高可使计数器暂停，清零此位恢复正常计数器操作。当处于暂停条件时，STM 保持上电状态并继续耗电。当此位由低到高转换时，计数器将保留其剩余值，直到此位再次改变为低电平，并从此值开始继续计数。

Bit 6~4 **STCK2~STCK0**: 选择 STM 计数时钟位

000: $f_{SYS}/4$
 001: f_{SYS}
 010: $f_{H}/16$
 011: $f_{H}/64$
 100: f_{SUB}
 101: f_{SUB}
 110: STCK 上升沿时钟
 111: STCK 下降沿时钟

此三位用于选择 STM 的时钟源。外部引脚时钟源能被选择在上升沿或下降沿有效。 f_{SYS} 是系统时钟， f_{H} 和 f_{SUB} 是其它的内部时钟源，细节方面请参考振荡器章节。

Bit 3 **STON**: STM 计数器 On/Off 控制位

0: Off
 1: On

此位控制 STM 的总开关功能。设置此位为高则使能计数器使其运行，清零此位则除能 STM。清零此位将停止计数器并关闭 STM 减少耗电。当此位经由高到低转换时，内部计数器将保持其剩余值，直到此位再次改变为高电平。

若 STM 处于比较匹配输出模式、PWM 输出模式或单脉冲输出模式时，当 STON 位经由低到高的转换时，STM 输出脚将复位至 STOC 位指定的初始值。

Bit 2~0 未定义，读为“0”

• **STMC1 寄存器**

Bit	7	6	5	4	3	2	1	0
Name	STM1	STM0	STIO1	STIO0	STOC	STPOL	STDPX	STCCLR
R/W	R/W	R/W	R/W	R/W	R/W	R/W	R/W	R/W
POR	0	0	0	0	0	0	0	0

Bit 7~6 **STM1~STM0**: 选择 STM 工作模式位

- 00: 比较匹配输出模式
- 01: 捕捉输入模式
- 10: PWM 输出模式或单脉冲输出模式
- 11: 定时 / 计数器模式

这两位设置 STM 需要的工作模式。为了确保操作可靠，STM 应在 STM1 和 STM0 位有任何改变前先关掉。在定时 / 计数器模式，STM 输出脚控制必须除能。

Bit 5~4 **STIO1~STIO0**: 选择 STM 外部引脚（STP 或 STPI）功能

- 比较匹配输出模式
 - 00: 无变化
 - 01: 输出低
 - 10: 输出高
 - 11: 输出翻转
- PWM 输出模式 / 单脉冲输出模式
 - 00: PWM 输出无效状态
 - 01: PWM 输出有效状态
 - 10: PWM 输出
 - 11: 单脉冲输出
- 捕捉输入模式
 - 00: 在 STPI 上升沿输入捕捉
 - 01: 在 STPI 下降沿输入捕捉
 - 10: 在 STPI 双沿输入捕捉
 - 11: 输入捕捉除能
- 定时 / 计数器模式
 - 未使用

此两位用于决定在一定条件达到时 STM 输出引脚如何改变状态。这两位值的选择取决于 STM 运行在何种模式下。

在比较匹配输出模式下，STIO1 和 STIO0 位决定当从比较器 A 比较匹配输出发生时 STM 输出脚 STP 如何改变状态。当从比较器 A 比较匹配输出发生时 STP 输出脚能设为切换高、切换低或翻转当前状态。若此两位同时为 0 时，这个输出将不会改变。STP 输出脚的初始值通过 STMC1 寄存器的 STOC 位设置取得。注意，由 STIO1 和 STIO0 位得到的输出电平必须与通过 STOC 位设置的初始值不同，否则当比较匹配发生时，STP 输出脚将不会发生变化。在 STP 输出脚改变状态后，通过 STON 位由低到高电平的转换复位至初始值。

在 PWM 输出模式，STIO1 和 STIO0 决定比较匹配条件发生时怎样改变 STP 输出脚的状态。PWM 输出功能通过这两位的变化进行更新。仅在 STM 关闭时改变 STIO1 和 STIO0 位的值是很有必要的。若在 STM 运行时改变 STIO1 和 STIO0 的值，PWM 输出的值将无法预料。

Bit 3 **STOC**: STM 输出脚 STP 输出控制位

- 比较匹配输出模式
 - 0: 初始低
 - 1: 初始高
- PWM 输出模式 / 单脉冲输出模式
 - 0: 低有效
 - 1: 高有效

这是 STM 输出脚输出控制位。它取决于 STM 此时正运行于比较匹配输出模式还是 PWM 输出模式 / 单脉冲输出模式。若 STM 处于定时 / 计数器模式，则其不受影响。在比较匹配输出模式时，比较匹配发生前其决定 STM 输出脚 STP 的逻辑电平值。在 PWM 输出模式 / 单脉冲输出模式时，其决定 PWM 信号是高有效还是低有效。

- Bit 2 **STPOL**: STP 输出极性控制位
 0: 同相
 1: 反相
 此位控制 STP 输出脚的极性。此位为高时 STP 输出脚反相，为低时 STP 输出脚同相。若 STM 处于定时 / 计数器模式时其不受影响。
- Bit 1 **STDPX**: STM PWM 周期 / 占空比控制位
 0: CCRP - 周期; CCRA - 占空比
 1: CCRP - 占空比; CCRA - 周期
 此位决定 CCRA 与 CCRP 寄存器哪个被用于 PWM 波形的周期和占空比控制。
- Bit 0 **STCCLR**: 选择 STM 计数器清零条件位
 0: STM 比较器 P 匹配
 1: STM 比较器 A 匹配
 此位用于选择清除计数器的方法。标准型 TM 包括两个比较器 - 比较器 A 和比较器 P。这两个比较器每个都可以用作清除内部计数器。STCCLR 位设为高，计数器在比较器 A 比较匹配发生时被清除；此位设为低，计数器在比较器 P 比较匹配发生或计数器溢出时被清除。计数器溢出清除的方法仅在 CCRP 被清除为 0 时才能生效。STCCLR 位在 PWM 输出，单脉冲输出或输入捕捉模式时未使用。

● STM RP 寄存器

Bit	7	6	5	4	3	2	1	0
Name	D7	D6	D5	D4	D3	D2	D1	D0
R/W	R/W	R/W	R/W	R/W	R/W	R/W	R/W	R/W
POR	0	0	0	0	0	0	0	0

- Bit 7~0 **D7~D0**: STM CCRP 8-bit 寄存器，与 STM 计数器 bit 15~bit 8 比较。
 比较器 P 匹配周期
 0: 65536 个 STM 时钟周期
 1~255: $256 \times (1 \sim 255)$ 个 STM 时钟周期
 此八位设定内部 CCRP 8-bit 寄存器的值，然后与内部计数器的高八位进行比较。如果 STCCLR 位设为 0 时，选择 CCRP 比较匹配后清除内部计数器。STCCLR 位设为低，CCRP 比较匹配结果将重置内部计数器。由于 CCRP 只与计数器高八位比较，比较结果是 256 时钟周期的倍数。CCRP 被清零时，实际上会使得计数器在最大值溢出。

标准型 TM 工作模式

标准型 TM 有五种工作模式，即比较匹配输出模式，PWM 输出模式，单脉冲输出模式，捕捉输入模式或定时 / 计数器模式。通过设置 STMC1 寄存器的 STM1 和 STM0 位选择任意模式。

比较匹配输出模式

为使 TM 工作在此模式，STMC1 寄存器中的 STM1 和 STM0 位需要设置为“00”。当工作在该模式，一旦计数器使能并开始计数，有三种方法来清零，分别是：计数器溢出，比较器 A 比较匹配发生和比较器 P 比较匹配发生。当 STCCLR 位为低，有两种方法清除计数器。一种是比较器 P 比较匹配发生，另一种是 CCRP 所有位设置为零并使得计数器溢出。此时，比较器 A 和比较器 P 的请求标志位 STMAF 和 STMPF 将分别置位。

如果 STMC1 寄存器的 STCCLR 位设置为高，当比较器 A 比较匹配发生时计数器被清零。此时，即使 CCRP 寄存器的值小于 CCRA 寄存器的值，仅产生 STMAF 中断请求标志。所以当 STCCLR 为高时，不会产生 STMPF 中断请求标志。在比较匹配输出模式下，CCRA 不能设为“0”。

正如该模式名所言，当比较匹配发生后，TM 输出脚状态改变。当比较器 A 比较匹配发生后 STMAF 标志产生时，TM 输出脚状态改变。比较器 P 比较匹配发生时产生的 STMPF 标志不影响 TM 输出脚。TM 输出脚状态改变方式由 STMC1 寄存器中 STIO1 和 STIO0 位决定。当比较器 A 比较匹配发生时，STIO1 和 STIO0 位决定 TM 输出脚输出高，低或翻转当前状态。STM 输出脚初始值，在 STON 位由低到高电平的变化后通过 STOC 位设置。注意，若 STIO1 和 STIO0 位同时为 0 时，引脚输出不变。

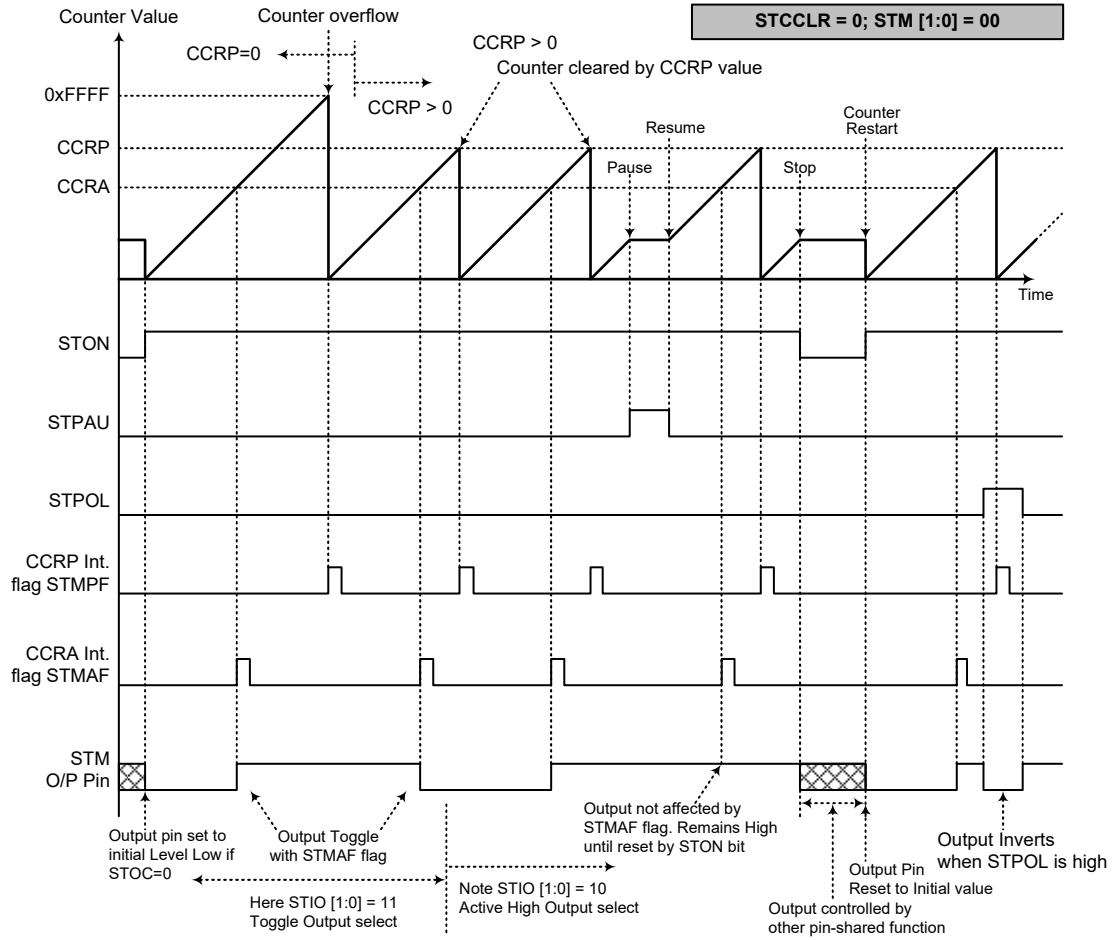

比较匹配输出模式 - STCCLR=0

- 注: 1. STCCLR=0, 比较器 P 匹配将清除计数器
 2. STM 输出脚仅由 STMAF 标志位控制
 3. 在 STON 上升沿 TM 输出脚复位至初始值

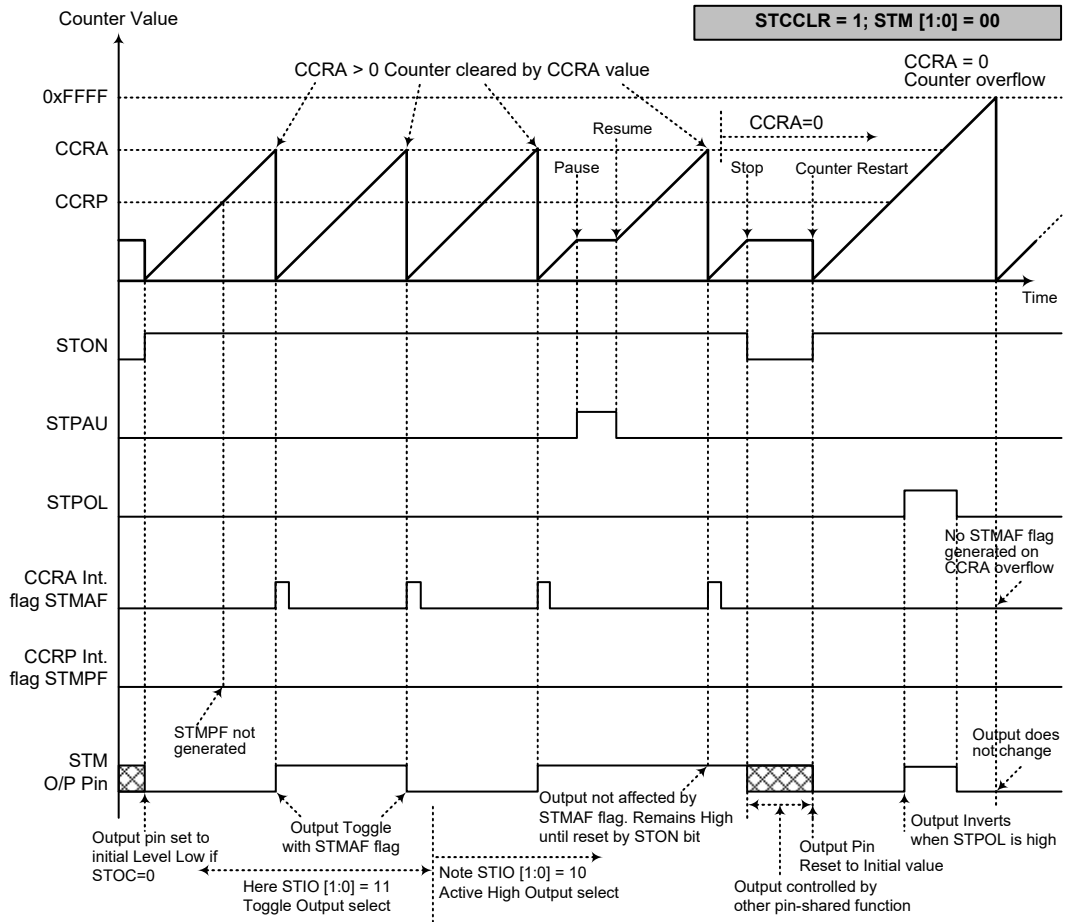

比较匹配输出模式 – STCCLR=1

- 注：1. STCCLR=1，比较器 A 匹配将清除计数器
2. STM 输出脚仅由 STMAF 标志位控制
3. 在 STON 上升沿 TM 输出脚复位至初始值
4. 当 STCCLR=1 时，不会产生 STMPF 标志位

定时 / 计数器模式

为使 STM 工作在此模式，STMC1 寄存器中的 STM1 和 STM0 位需要设置为“11”。定时 / 计数器模式与比较输出模式操作方式相同，并产生同样的中断请求标志。不同的是，在定时 / 计数器模式下 STM 输出脚未使用。因此，比较匹配输出模式中的描述和时序图可以适用于此功能。该模式中未使用的 STM 输出脚用作普通 I/O 脚或其它功能。

PWM 输出模式

为使 STM 工作在此模式，STMC1 寄存器中的 STM1 和 STM0 位需要设置为“10”，且 STIO1 和 STIO0 位也需要设置为“10”。STM 的 PWM 功能在马达控制，加热控制，照明控制等方面十分有用。给 STM 输出脚提供一个频率固定但占空比可调的信号，将产生一个有效值等于 DC 均方根的 AC 方波。

由于 PWM 波形的周期和占空比可调，其波形的选择就极其灵活。在 PWM 输出模式中，STCCLR 位不影响 PWM 周期。CCRA 和 CCRP 寄存器决定 PWM 波形，一个用来清除内部计数器并控制 PWM 波形的频率，另一个用来控制占空比。哪个寄存器控制频率或占空比取决于 STMC1 寄存器的 STDPX 位。所以 PWM 波形由 CCRA 和 CCRP 寄存器共同决定。

当比较器 A 或比较器 P 比较匹配发生时，将产生 CCRA 或 CCRP 中断标志。STMC1 寄存器中的 STOC 位决定 PWM 波形的极性，STIO1 和 STIO0 位使能 PWM 输出或将 TM 输出脚置为逻辑高或逻辑低。STPOL 位对 PWM 输出波形的极性取反。

● 16-bit STM, PWM 输出模式, 边沿对齐模式, STDPX=0

CCRP	1~255	0
Period	CCRP × 256	65536
Duty	CCRA	

若 $f_{sys}=16\text{MHz}$ ，TM 时钟源选择 $f_{sys}/4$ ，CCRP=2，CCRA=128，

STM PWM 输出频率 = $(f_{sys}/4)/(2 \times 256) = f_{sys}/2048 = 7.8125 \text{ kHz}$ ，

duty = $128/(2 \times 256) = 25\%$

若由 CCRA 寄存器定义的 Duty 值等于或大于 Period 值，PWM 输出占空比为 100%

● 16-bit STM, PWM 输出模式, 边沿对齐模式, STDPX=1

CCRP	1~255	0
Period	CCRA	
Duty	CCRP × 256	65536

PWM 的输出周期由 CCRA 寄存器的值与 STM 的时钟共同决定，PWM 的占空比由 CCRP × 256（除了 CCRP 为“0”外）的值决定。

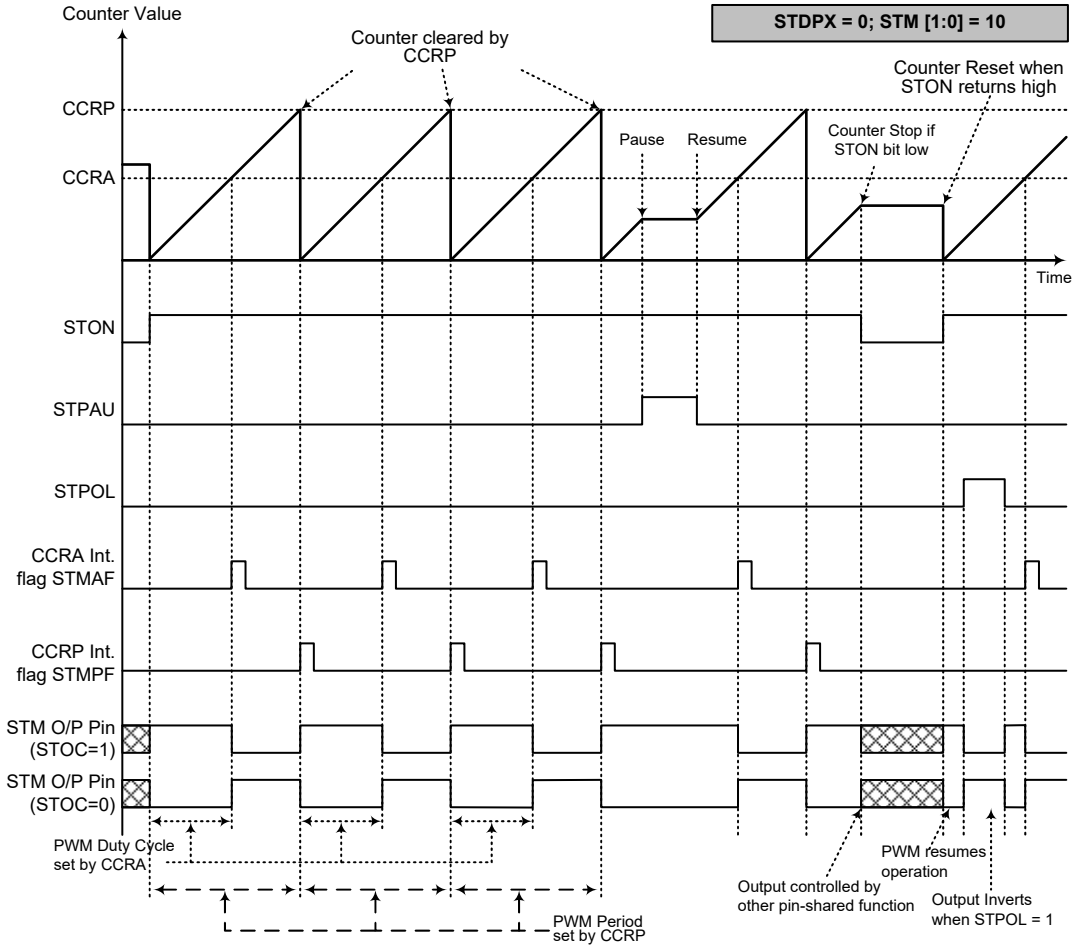

PWM 输出模式 – STDPX=0

- 注：1. STDPX=0, CCRP 清除计数器
 2. 计数器清零并设置 PWM 周期
 3. 当 STIO1, STIO0=00 或 01, PWM 功能不变
 4. STCCLR 位不影响 PWM 操作

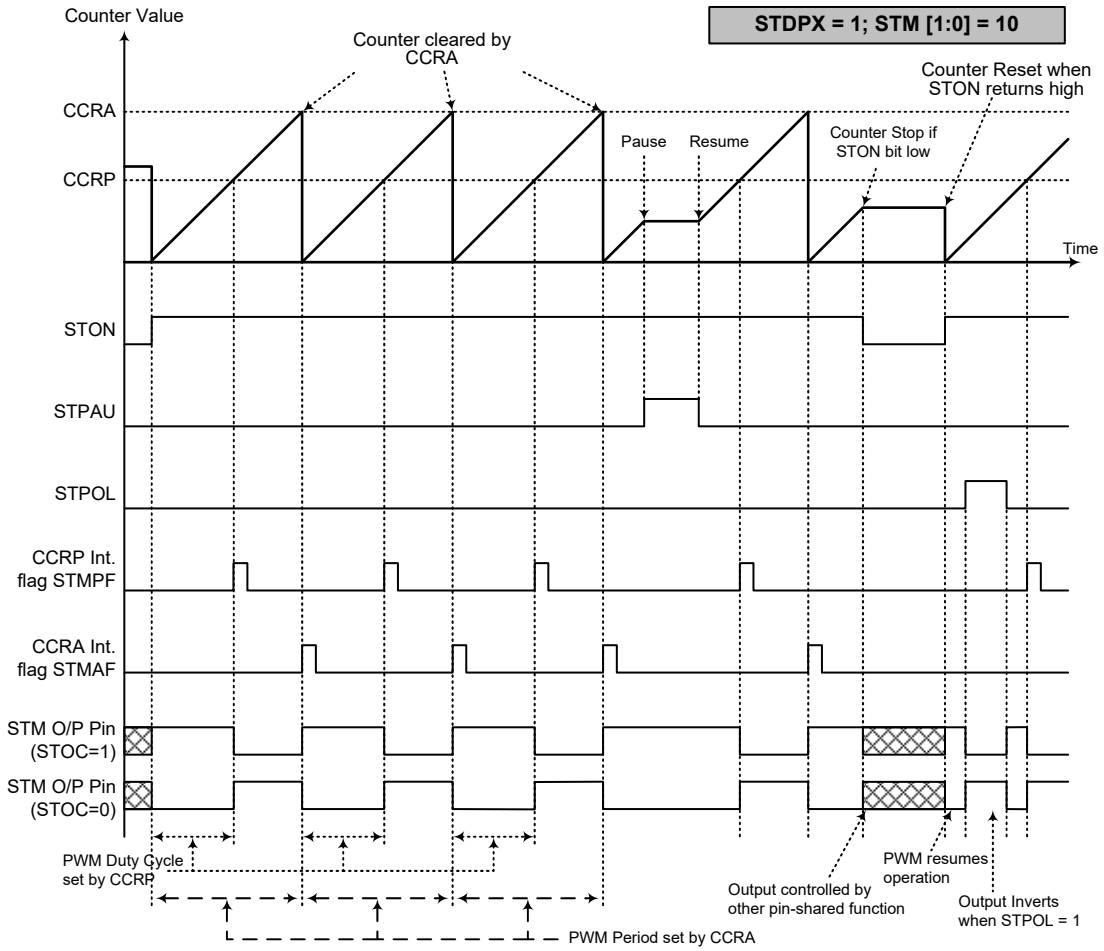

- 注：1. STDPX=1, CCRA 清除计数器
 2. 计数器清零并设置 PWM 周期
 3. 当 STIO1, STIO0=00 或 01, PWM 功能不变
 4. STCCLR 位不影响 PWM 操作

单脉冲输出模式

为使 STM 工作在此模式，STMC1 寄存器中的 STM1 和 STM0 位需要设置为“10”，同时 STIO1 和 STIO0 位需要设置为“11”。正如模式名所言，单脉冲输出模式，在 STM 输出脚将产生一个脉冲输出。

脉冲输出可以通过应用程序控制 STON 位由低到高的转变来触发。而处于单脉冲输出模式时，STON 位可由 STCK 脚自动由低转变为高，进而初始化单脉冲输出状态。当 STON 位转变为高电平时，计数器将开始运行，并产生脉冲前沿。当脉冲有效时 STON 位保持高电平。通过应用程序使 STON 位清零或比较器 A 比较匹配发生时，产生脉冲下降沿。

然而，比较器 A 比较匹配发生时，会自动清除 STON 位并产生单脉冲输出下降沿。CCRA 的值通过这种方式控制脉冲宽度。比较器 A 比较匹配发生时，也会产生 STM 中断。STON 位在计数器重启时会发生由低到高的转变，此时计数器才复位至零。在单脉冲输出模式中，CCRP 寄存器，STCCLR 和 STDPX 位未使用。

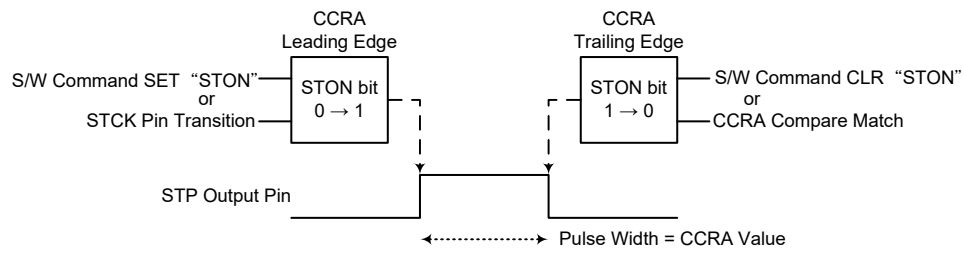

单脉冲产生示意图

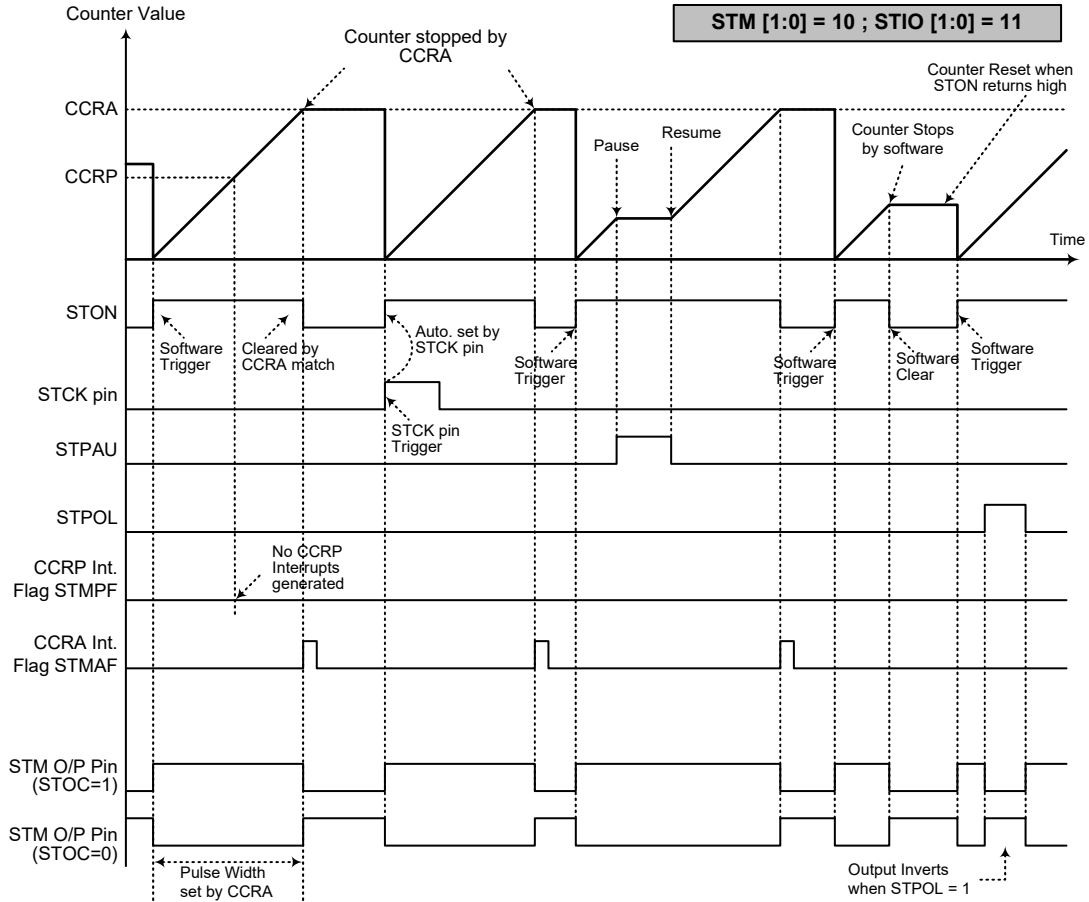

单脉冲输出模式

- 注：1. 通过 CCRA 匹配停止计数器
 2. CCRP 未使用
 3. 通过 STCK 脚或设置 STON 位为高来触发脉冲
 4. STCK 脚有效沿会自动置高位 STON
 5. 单脉冲输出模式中，STIO[1:0] 需置位“11”，且不能更改。

捕捉输入模式

为使 STM 工作在此模式，STMC1 寄存器中的 STM1 和 STM0 位需要设置为“01”。此模式使能外部信号捕捉并保存内部计数器当前值，因此被用于诸如脉冲宽度测量的应用中。STPI 脚上的外部信号，通过设置 STMC1 寄存器的 STIO1 和 STIO0 位选择有效边沿类型，即上升沿，下降沿或双沿有效。通过应用程序将 STON 位由低置为高时，计数器启动。

当 STPI 脚出现有效边沿转换时，计数器当前值被锁存到 CCRA 寄存器，并产生 STM 中断。不考虑 STPI 引脚事件，计数器继续工作直到 STON 位发生下降沿跳变。当 CCRP 比较匹配发生时计数器复位至零；CCRP 的值通过这种方式控制计数器的最大值。当比较器 P CCRP 比较匹配发生时，也会产生 STM 中断。记录 CCRP 溢出中断信号的值可以测量长脉宽。通过设置 STIO1 和 STIO0 位选择 STPI 引脚为上升沿，下降沿或双沿有效。如果 STIO1 和 STIO0 都设置为高，无论 STPI 引脚发生哪种边沿转换都不会产生捕捉操作，但计数器仍会继续运行。

当 STPI 引脚与其它功能共用，STM 工作在输入捕捉模式时需多加注意。这是因为如果引脚被设为输出，那么该引脚上的任何电平转变都可能执行输入捕捉操作。STCCLR 和 STDPX 位在此模式中未使用。

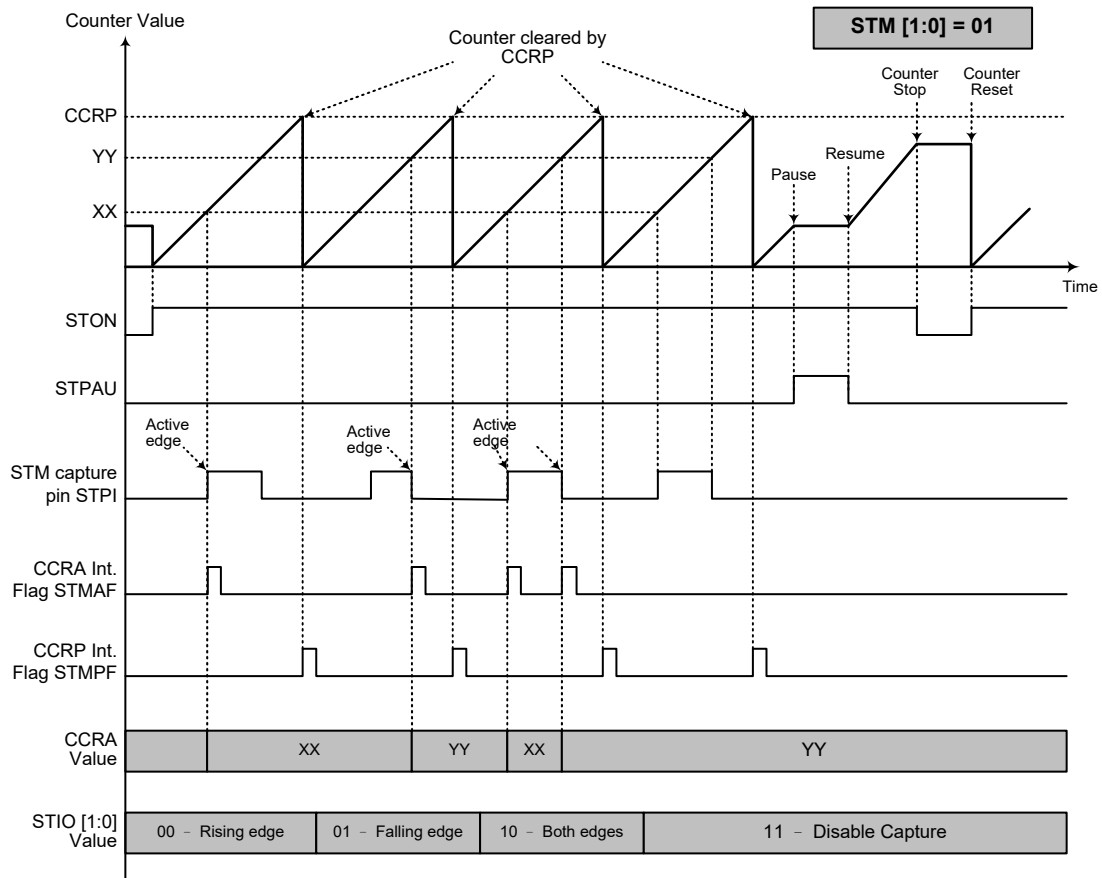

捕捉输入模式

- 注：1. STM1, STM0=01 并通过 STIO1 和 STIO0 位设置有效边沿
2. STM 捕捉输入脚的有效边沿将计数器的值转移到 CCRA 中
3. STCCLR 位未使用
4. 无输出功能 - STOC 和 STPOL 位未使用
5. 计数器值由 CCRP 决定，在 CCRP 为“0”时，计数器计数值可达最大

周期型 TM – PTM

周期型 TM 包括 5 种工作模式，即比较匹配输出、定时 / 事件计数器、捕捉输入、单脉冲输出和 PWM 输出模式。周期型 TM 由两个外部输入脚控制并驱动一个或两个外部输出脚。

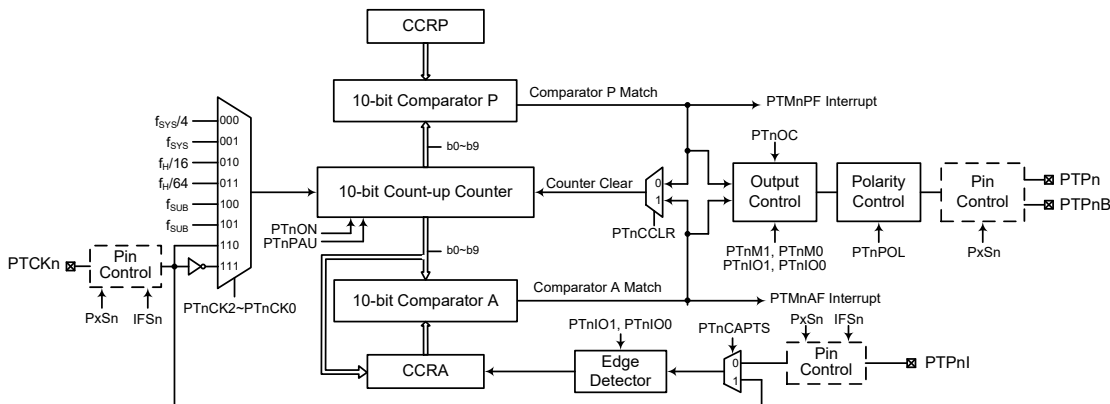

注：仅当 n=0 时，存在 PTPnB 引脚。

周期型 TM 方框图 (n=0, 1, 2)

周期型 TM 操作

周期型 TM 是 10 位宽度。周期型 TM 核心是一个由用户选择的内部或外部时钟源驱动的 10 位向上计数器，它还包括两个内部比较器即比较器 A 和比较器 P。这两个比较器将计数器的值与 CCRA 和 CCRP 寄存器中的值进行比较。CCRP 和 CCRA 是 10 位的，与计数器的所有位比较。

通过应用程序改变 10 位计数器值的唯一方法是使 PTnON 位发生上升沿跳变清除计数器。此外，计数器溢出或比较匹配也会自动清除计数器。上述条件发生时，通常情况会产生 PTMn 中断信号。周期型 TM 可工作在不同的模式，可由包括来自输入脚的不同时钟源驱动，也可以控制输出脚。所有工作模式的设定都是通过设置相关寄存器来实现的。

周期型 TM 寄存器介绍

周期型 TM 的所有操作由一系列寄存器控制。一对只读寄存器用来存放 10 位计数器的值，两对读 / 写寄存器存放 10 位 CCRA 和 CCRP 的值。剩下两个控制寄存器用来设置不同的操作和控制模式。

寄存器名称	位							
	7	6	5	4	3	2	1	0
PTMnC0	PTnPAU	PTnCK2	PTnCK1	PTnCK0	PTnON	—	—	—
PTMnC1	PTnM1	PTnM0	PTnIO1	PTnIO0	PTnOC	PTnPOL	PTnCPTS	PTnCCLR
PTMnDL	D7	D6	D5	D4	D3	D2	D1	D0
PTMnDH	—	—	—	—	—	—	D9	D8
PTMnAL	D7	D6	D5	D4	D3	D2	D1	D0
PTMnAH	—	—	—	—	—	—	D9	D8
PTMnRPL	D7	D6	D5	D4	D3	D2	D1	D0
PTMnRPH	—	—	—	—	—	—	D9	D8

10-bit 周期型 TM 寄存器列表 (n=0, 1, 2)

• PTMnC0 寄存器

Bit	7	6	5	4	3	2	1	0
Name	PTnPAU	PTnCK2	PTnCK1	PTnCK0	PTnON	—	—	—
R/W	R/W	R/W	R/W	R/W	R/W	—	—	—
POR	0	0	0	0	0	—	—	—

Bit 7 **PTnPAU**: PTMn 计数器暂停控制位

0: 运行
1: 暂停

通过设置此位为高可使计数器暂停，清零此位恢复正常计数器操作。当处于暂停条件时，PTMn 保持上电状态并继续耗电。当此位由低到高转变时，计数器将保留其剩余值，直到此位再次改变为低电平，并从此值开始继续计数。

Bit 6~4 **PTnCK2~PTnCK0**: 选择 PTMn 计数时钟位

000: $f_{SYS}/4$
001: f_{SYS}
010: $f_H/16$
011: $f_H/64$
100: f_{SUB}
101: f_{SUB}
110: PTCKn 上升沿
111: PTCKn 下降沿

此三位用于选择 PTMn 的时钟源。外部引脚时钟源能被选择在上升沿或下降沿有效。 f_{SYS} 是系统时钟， f_H 和 f_{SUB} 是其它的内部时钟源，细节方面请参考振荡器章节

Bit 3 **PTnON**: PTMn 计数器 On/Off 控制位

0: Off
1: On

此位控制 PTMn 的总开关功能。设置此位为高则使能计数器使其运行，清零此位则除能 PTMn。清零此位将停止计数器并关闭 PTMn 减少耗电。当此位经由低到高转变时，内部计数器将复位清零；当此位经由高到低转换时，内部计数器将保持其剩余值，直到此位再次改变为高电平。

若 PTMn 处于比较匹配输出模式、PWM 输出模式或单脉冲输出模式时，当 PTnON 位经由低到高转换时，PTMn 输出脚将复位至 PTnOC 位指定的初始值。

Bit 2~0 未定义，读为“0”

● PTMnC1 寄存器

Bit	7	6	5	4	3	2	1	0
Name	PTnM1	PTnM0	PTnIO1	PTnIO0	PTnOC	PTnPOL	PTnCPTS	PTnCCLR
R/W	R/W	R/W	R/W	R/W	R/W	R/W	R/W	R/W
POR	0	0	0	0	0	0	0	0

Bit 7~6 **PTnM1~PTnM0**: 选择 PTMn 工作模式位

- 00: 比较匹配输出模式
- 01: 捕捉输入模式
- 10: PWM 输出模式或单脉冲输出模式
- 11: 定时 / 计数器模式

这两位设置 PTMn 需要的工作模式。为了确保操作可靠，PTMn 应在 PTnM1 和 PTnM0 位有任何改变前先关掉。在定时 / 计数器模式，PTMn 输出脚控制必须除能。

Bit 5~4 **PTnIO1~PTnIO0**: 选择 PTMn 外部引脚 (PTPn 或 PTPnI/PTCKn) 功能位

比较匹配输出模式

- 00: 无变化
- 01: 输出低
- 10: 输出高
- 11: 输出翻转

PWM 输出模式 / 单脉冲输出模式

- 00: PWM 输出无效状态
- 01: PWM 输出有效状态
- 10: PWM 输出
- 11: 单脉冲输出

捕捉输入模式

- 00: 在 PTPnI 或 PTCKn 上升沿输入捕捉
- 01: 在 PTPnI 或 PTCKn 下降沿输入捕捉
- 10: 在 PTPnI 或 PTCKn 双沿输入捕捉
- 11: 输入捕捉除能

定时 / 计数器模式

未使用

此两位用于决定在一定条件达到时 PTMn 输出脚如何改变状态。这两位值的选择取决于 PTMn 运行在哪种模式下。

在比较匹配输出模式下，PTnIO1 和 PTnIO0 位决定当从比较器 A 比较匹配输出发生时 PTMn 输出脚如何改变状态。当从比较器 A 比较匹配输出发生时 PTMn 输出脚能设为切换高、切换低或翻转当前状态。若此两位同时为 0 时，这个输出将不会改变。PTMn 输出脚的初始值通过 PTMnC1 寄存器的 PTnOC 位设置取得。注意，由 PTnIO1 和 PTnIO0 位得到的输出电平必须与通过 PTnOC 位设置的初始值不同，否则当比较匹配发生时，PTMn 输出脚将不会发生变化。在 PTMn 输出脚改变状态后，通过 PTnON 位由低到高电平的转换复位至初始值。

在 PWM 输出模式，PTnIO1 和 PTnIO0 用于决定比较匹配条件发生时怎样改变 PTMn 输出脚的状态。PWM 输出功能通过这两位的变化进行更新。仅在 PTMn 关闭时改变 PTnIO1 和 PTnIO0 位的值是很有必要的。若在 PTMn 运行时改变 PTnIO1 和 PTnIO0 的值，PWM 输出的值是无法预料的。

Bit 3 **PTnOC**: PTMn PTPn 输出控制位

比较匹配输出模式

- 0: 初始低
- 1: 初始高

PWM 输出模式 / 单脉冲输出模式

- 0: 低有效
- 1: 高有效

这是 PTMn 输出脚输出控制位。它取决于 PTMn 此时正运行于比较匹配输出模式还是 PWM 输出模式 / 单脉冲输出模式。若 PTMn 处于定时 / 计数器模式，则其不受影响。在比较匹配输出模式时，比较匹配发生前其决定 PTMn 输出脚的逻辑电平值。在 PWM 输出模式 / 单脉冲输出模式时，其决定 PWM 信号是高有效还是低有效。

Bit 2 **PTnPOL:** PTMn PTPn 输出极性控制位

0: 同相

1: 反相

此位控制 PTPn 输出脚的极性。此位为高时 PTMn 输出脚反相，为低时 PTMn 输出脚同相。若 PTMn 处于定时 / 计数器模式时其不受影响。

Bit 1 **PTnCPTS:** 选择 PTMn 捕捉触发源

0: 来自 PTPnI 引脚

1: 来自 PTCKn 引脚

Bit 0 **PTnCCLR:** 选择 PTMn 计数器清零条件位

0: PTMn 比较器 P 匹配

1: PTMn 比较器 A 匹配

此位用于选择清除计数器的方法。周期型 PTMn 包括两个比较器 – 比较器 A 和比较器 P，两者都可以用作清除内部计数器。PTnCCLR 位设为高，计数器在比较器 A 比较匹配发生时被清除；此位设为低，计数器在比较器 P 比较匹配发生或计数器溢出时被清除。计数器溢出清除的方法仅在 CCRP 被清除为 0 时才能生效。PTnCCLR 位在 PWM 输出模式、单脉冲输出或输入捕捉模式时未使用。

• PTMnDL 寄存器

Bit	7	6	5	4	3	2	1	0
Name	D7	D6	D5	D4	D3	D2	D1	D0
R/W	R	R	R	R	R	R	R	R
POR	0	0	0	0	0	0	0	0

Bit 7~0 **D7~D0:** PTMn 计数器低字节寄存器 bit 7 ~ bit 0

PTMn 10-bit 计数器 bit 7 ~ bit 0

• PTMnDH 寄存器

Bit	7	6	5	4	3	2	1	0
Name	—	—	—	—	—	—	D9	D8
R/W	—	—	—	—	—	—	R	R
POR	—	—	—	—	—	—	0	0

Bit 7~2 未定义，读为“0”

Bit 1~0 **D9~D8:** PTMn 计数器高字节寄存器 bit 1 ~ bit 0

PTMn 10-bit 计数器 bit 9 ~ bit 8

• PTMnAL 寄存器

Bit	7	6	5	4	3	2	1	0
Name	D7	D6	D5	D4	D3	D2	D1	D0
R/W	R/W	R/W	R/W	R/W	R/W	R/W	R/W	R/W
POR	0	0	0	0	0	0	0	0

Bit 7~0 **D7~D0:** PTMn CCRA 低字节寄存器 bit 7 ~ bit 0

PTMn 10-bit CCRA bit 7 ~ bit 0

● PTMnAH 寄存器

Bit	7	6	5	4	3	2	1	0
Name	—	—	—	—	—	—	D9	D8
R/W	—	—	—	—	—	—	R/W	R/W
POR	—	—	—	—	—	—	0	0

Bit 7~2 未定义，读为“0”

Bit 1~0 **D9~D8**: PTMn CCRA 高字节寄存器 bit 1 ~ bit 0
 PTMn 10-bit CCRA bit 9 ~ bit 8

● PTMnRPL 寄存器

Bit	7	6	5	4	3	2	1	0
Name	D7	D6	D5	D4	D3	D2	D1	D0
R/W	R/W	R/W	R/W	R/W	R/W	R/W	R/W	R/W
POR	0	0	0	0	0	0	0	0

Bit 7~0 **D7~D0**: PTMn CCRP 低字节寄存器 bit 7 ~ bit 0
 PTMn 10-bit CCRP bit 7 ~ bit 0

● PTMnRPH 寄存器

Bit	7	6	5	4	3	2	1	0
Name	—	—	—	—	—	—	D9	D8
R/W	—	—	—	—	—	—	R/W	R/W
POR	—	—	—	—	—	—	0	0

Bit 7~2 未定义，读为“0”

Bit 1~0 **D9~D8**: PTMn CCRP 高字节寄存器 bit 1 ~ bit 0
 PTMn 10-bit CCRP bit 9 ~ bit 8

周期型 TM 工作模式

周期型 TM 有五种工作模式，即比较匹配输出模式、PWM 输出模式、单脉冲输出模式、捕捉输入模式或定时 / 计数器模式。通过设置 PTMnC1 寄存器的 PTnM1 和 PTnM0 位选择任意模式。

比较匹配输出模式

为使 PTMn 工作在此模式，PTMnC1 寄存器的 PTnM1 和 PTnM0 位需要设置为“00”。当工作在该模式，一旦计数器使能并开始计数，有三种方法来清零，分别是：计数器溢出，比较器 A 比较匹配发生和比较器 P 比较匹配发生。当 PTnCCLR 位为低，有两种方法清除计数器。一种是比较器 P 比较匹配发生，另一种是 CCRP 所有位设置为零并使得计数器溢出。此时，比较器 A 和比较器 P 的请求标志位 PTMnAF 和 PTMnPF 将分别置起。

如果 PTMnC1 寄存器的 PTnCCLR 位设置为高，当比较器 A 比较匹配发生时计数器被清零。此时，即使 CCRP 寄存器的值小于 CCRA 寄存器的值，仅 PTMnAF 中断请求标志产生。所以当 PTnCCLR 为高时，不会产生 PTMnPF 中断请求标志。在比较匹配输出模式中，CCRA 寄存器值不能设为“0”。

若 CCRA 位全为“0”，则计数器在达到其最大值 3FFH 时将溢出，此时不产生 PTMnAF 中断请求标志位。

正如该模式名所言，当比较匹配发生后，PTMn 输出脚状态改变。当比较器 A 比较匹配发生后 PTMnAF 中断请求标志产生时，PTMn 输出脚状态改变。比较器 P 比较匹配发生时产生的 PTMnPF 标志不影响 PTMn 输出脚。PTMn 输出脚状态改变方式由 PTMnC1 寄存器中 PTnIO1 和 PTnIO0 位决定。当比较器 A 比较匹配发生时，PTnIO1 和 PTnIO0 位决定 PTMn 输出脚输出高，低或翻转当前状态。PTMn 输出脚初始值，在 PTnON 位由低到高电平的变化后通过 PTnOC 位设置。注意，若 PTnIO1 和 PTnIO0 位同时为 0 时，引脚输出不变。

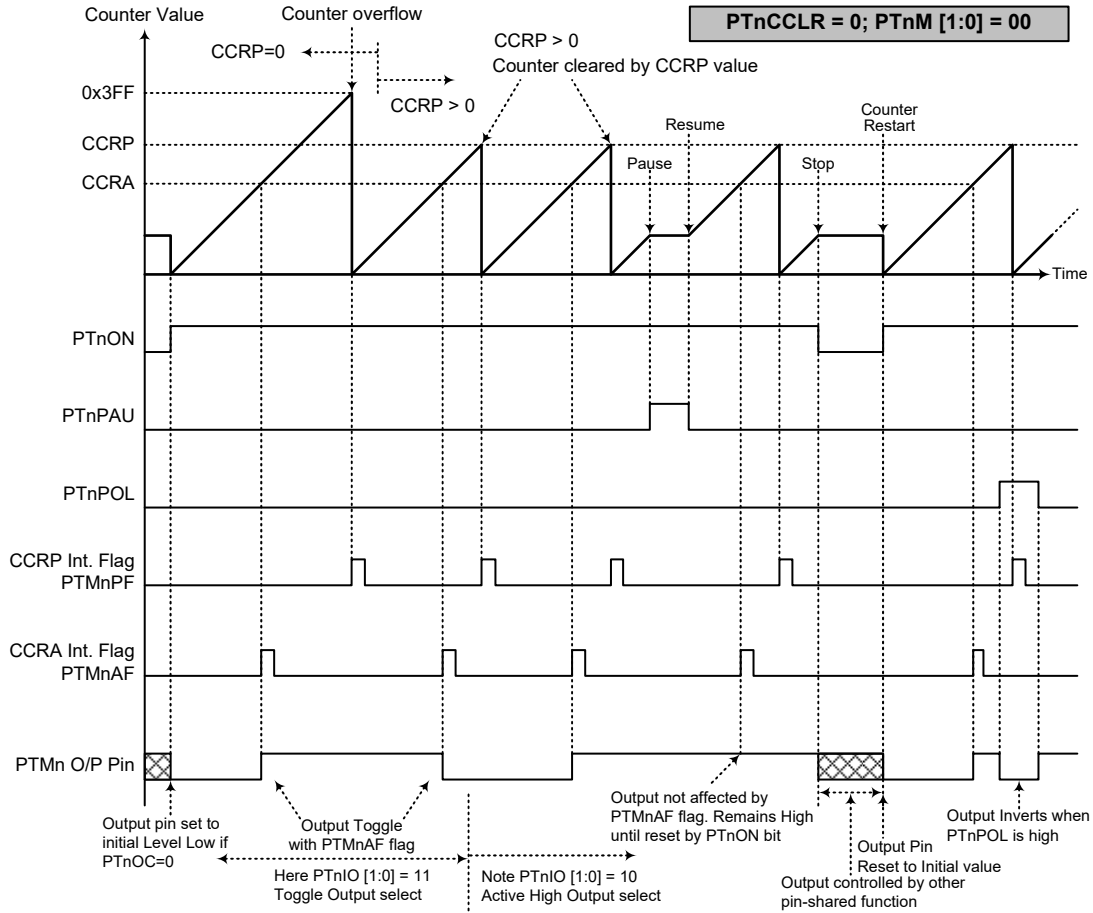

比较器匹配输出模式 – PTnCCLR = 0 (n=0, 1, 2)

- 注：1. PTnCCLR=0, 比较器 P 匹配将清除计数器
 2. PTMn 输出脚仅由 PTMnAF 标志位控制
 3. 在 PTnON 上升沿 PTMn 输出脚复位至初始值

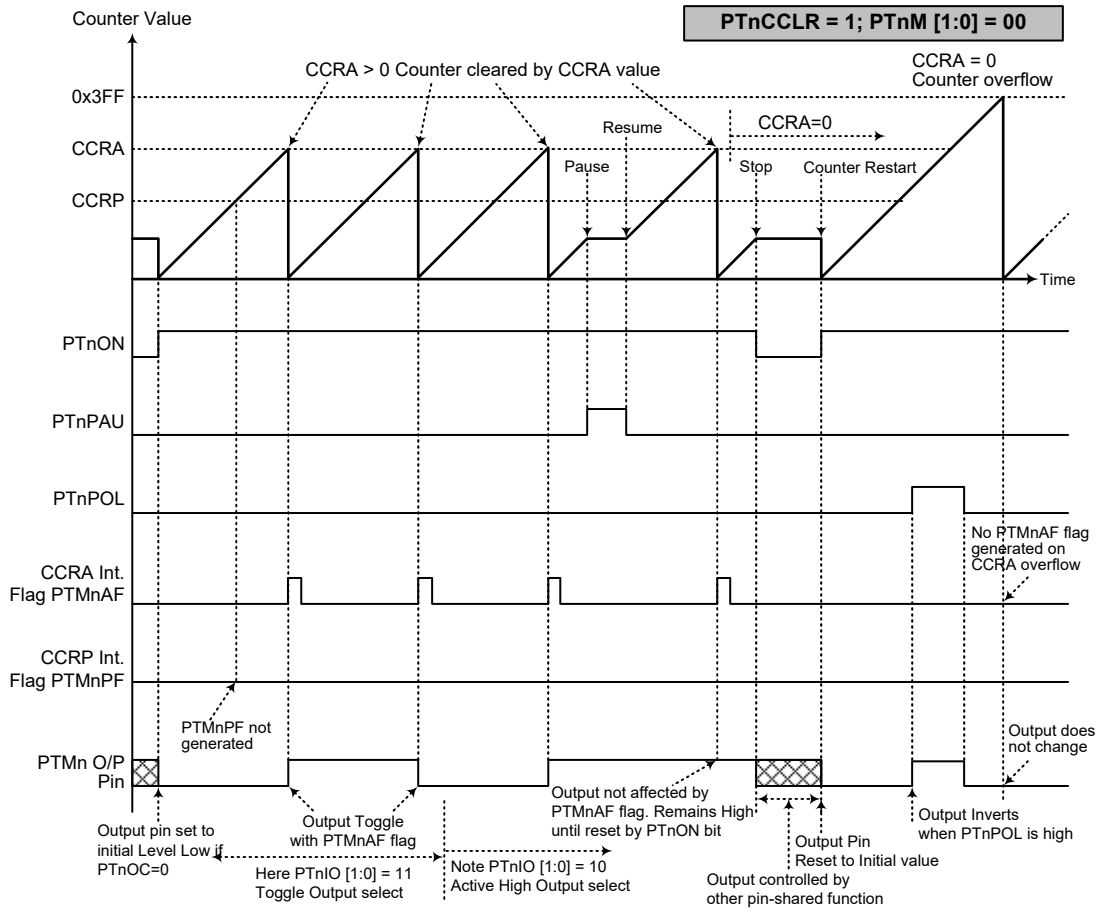

比较器匹配输出模式 - PTnCCLR = 1 (n=0, 1, 2)

- 注：1. PTnCCLR=1，比较器 P 匹配将清除计数器
 2. PTMn 输出脚仅由 PTMnAF 标志位控制
 3. 在 PTnON 上升沿 PTMn 输出脚复位至初始值
 4. 当 PTnCCLR=1 时，不会产生 PTMnPF 标志位

定时 / 计数器模式

为使 PTMn 工作在此模式，PTMnC1 寄存器的 PTnM1 和 PTnM0 位需要设置为“11”。定时 / 计数器模式与比较输出模式操作方式相同，并产生同样的中断请求标志。不同的是，在定时 / 计数器模式下 PTMn 输出脚未使用。因此，比较匹配输出模式中的描述和时序图可以适用于此功能。该模式中未使用的 PTMn 输出脚用作普通 I/O 脚或其它功能。

PWM 输出模式

为使 PTMn 工作在此模式，PTMnC1 寄存器的 PTnM1 和 PTnM0 位需要设置为“10”，且 PTnIO1 和 PTnIO0 位也需要设置为“10”。PTMn 的 PWM 功能在马达控制，加热控制，照明控制等方面十分有用。给 PTMn 输出脚提供一个频率固定但占空比可调的信号，将产生一个有效值等于 DC 均方根的 AC 方波。

由于 PWM 波形的周期和占空比可调，其波形的选择就极其灵活。在 PWM 输出模式中，PTnCCLR 位对 PWM 周期无影响。CCRP 和 CCRA 寄存器都用于控制 PWM 方波。CCRP 寄存器通过清除内部计数从而控制 PWM 周期，CCRA 寄存器设置 PWM 的占空比。PWM 波形的周期和占空比由 CCRP 和 CCRA 寄存器的值控制。

当比较器 A 或比较器 P 比较匹配发生时，CCRA 和 CCRP 中断标志位分别产生。PTMnC1 寄存器的 PTnOC 位选择 PWM 波形的极性，PTnIO1 和 PTnIO0 位使能 PWM 输出或强制 PTMn 输出脚为高电平或低电平。PTnPOL 位用于 PWM 输出波形的极性反相控制。

● 10-bit PTMn, PWM 输出模式, 边沿对齐模式

CCRP	1~1023	0
Period	1~1023	1024
Duty	CCRA	

若 $f_{SYS}=12\text{MHz}$ ，PTMn 时钟源选择 $f_{SYS}/4$ ，CCRP=512 且 CCRA=128，

PTMn PWM 输出频率 = $(f_{SYS}/4)/512=f_{SYS}/2048=5.8594\text{ kHz}$ ，

duty=128/512=25%。

若由 CCRA 寄存器定义的 Duty 值等于或大于 Period 值，PWM 输出占空比为 100%。

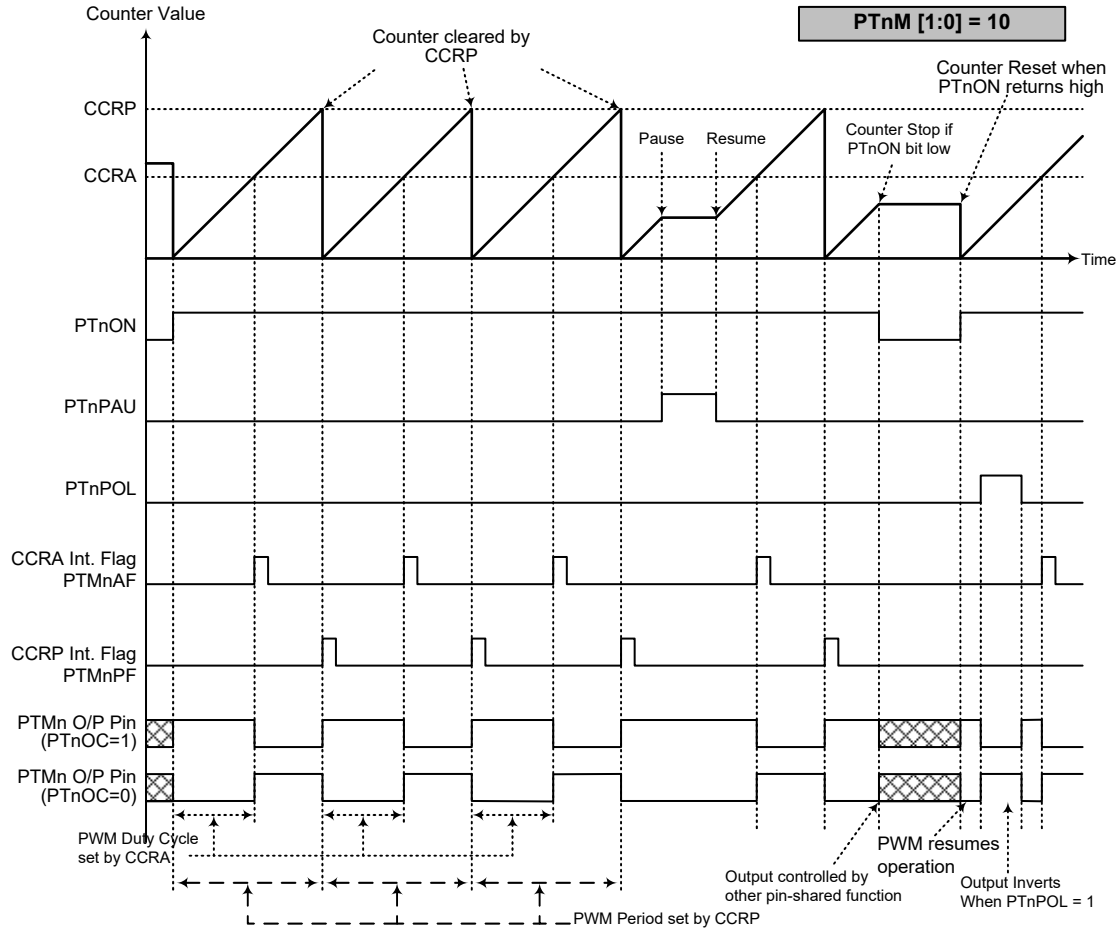

PWM 输出模式 (n=0, 1, 2)

- 注：1. CCRP 清除计数器
2. 计数器清除并决定 PWM 周期
3. 当 PTnIO[1:0]=00 或 01，PWM 功能不变
4. PTnCCCLR 位对 PWM 功能无影响

单脉冲输出模式

为使 PTMn 工作在此模式，PTMnC1 寄存器中的 PTnM1 和 PTnM0 位需要设置为“10”，并且相应的 PTnIO1 和 PTnIO0 需要设置为“11”。正如模式名所言，单脉冲输出模式，在 PTMn 输出脚将产生一个脉冲输出。

通过应用程序控制 PTnON 位由低到高的转变来触发脉冲前沿输出。而处于单脉冲输出模式时，PTnON 位可在 PTCKn 脚发生有效边沿跳转时自动由低转变为高，进而开始单脉冲输出。当 PTnON 位转变为高电平时，计数器将开始运行，并产生脉冲前沿。当脉冲有效时，PTnON 位保持高电平。通过应用程序将 PTnON 位清零或比较器 A 比较匹配发生时，产生脉冲后沿。

而比较器 A 比较匹配发生时，会自动清除 PTnON 位并产生单脉冲输出边沿跳变。CCRA 的值通过这种方式控制脉冲宽度。比较器 A 比较匹配发生时，也会产生 PTMn 中断。PTnON 位在计数器重启时会发生由低到高的转变，此时计数器才复位至零。在单脉冲输出模式中，CCRP 寄存器和 PTnCCLR 位未使用。

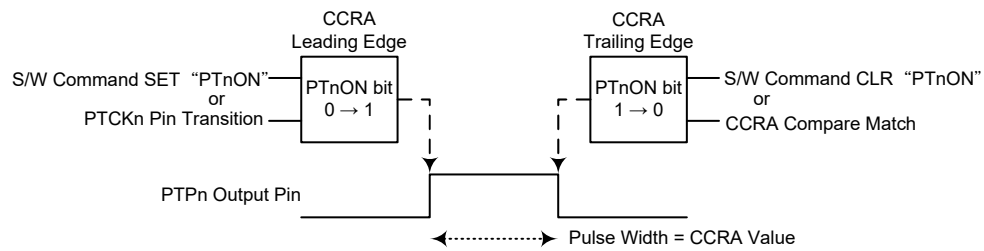

单脉冲产生示意图 (n=0, 1, 2)

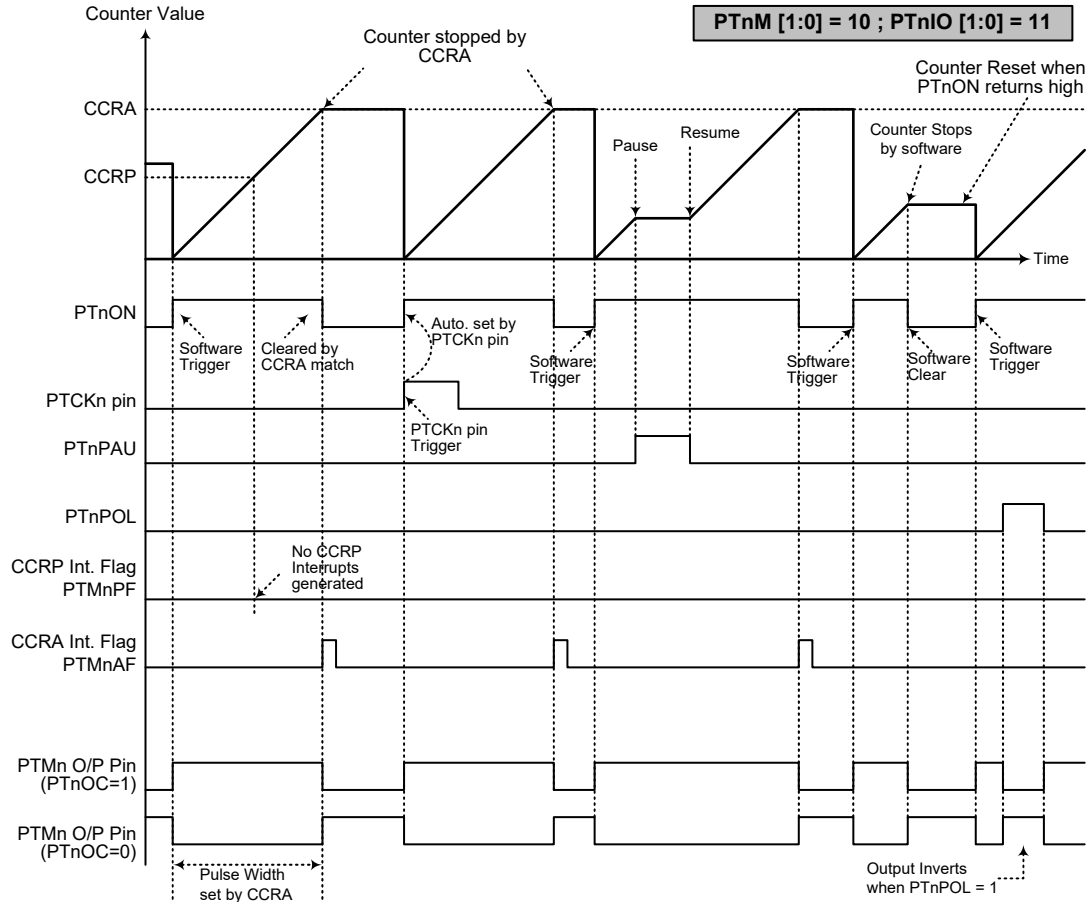

单脉冲输出模式 (n=0, 1, 2)

- 注：
1. 通过 CCRA 匹配停止计数器
 2. CCRP 未使用
 3. 通过 PTCKn 脚或设置 PTnON 位为高来触发脉冲
 4. PTCKn 脚有效沿会自动置位 PTnON
 5. 单脉冲输出模式中，PTnIO[1:0] 需置位“11”，且不能更改。

捕捉输入模式

为使 PTMn 工作在此模式，PTMnC1 寄存器的 PTnM1 和 PTnM0 位需要设置为“01”。此模式使能外部信号捕捉并保存内部计数器当前值，因此被用于诸如脉冲宽度测量的应用中。PTPnI 或 PTCKn 引脚上的外部信号，通过设置 PTMnC1 寄存器的 PTnCAPTS 位选择。可通过设置 PTMnC1 寄存器的 PTnIO1 和 PTnIO0 位选择有效边沿类型，即上升沿，下降沿或双沿有效。通过应用程序将 PTnON 位由低到高转变时，计数器启动。

当 PTPnI 或 PTCKn 引脚出现有效边沿转换时，计数器当前值被锁存到 CCRA 寄存器，并产生 PTMn 中断。无论 PTPnI 或 PTCKn 引脚发生哪种边沿转换，计数器将继续工作直到 PTnON 位发生下降沿跳变。当 CCRP 比较匹配发生时计数器复位至零；CCRP 的值通过这种方式控制计数器的最大值。当比较器 P CCRP 比较匹配发生时，也会产生 PTMn 中断。记录 CCRP 溢出中断信号的值可以测量长脉宽。通过设置 PTnIO1 和 PTnIO0 位选择 PTPnI 或 PTCKn 引脚为上升沿，下降沿或双沿有效。如果 PTnIO1 和 PTnIO0 位都设置为高，无论 PTPnI 或 PTCKn 引脚发生哪种边沿转换都不会产生捕捉操作，但计数器仍会继续运行。

当 PTPnI 或 PTCKn 引脚与其它功能共用，PTMn 工作在输入捕捉模式时需多加注意。这是因为如果引脚被设为输出，那么该引脚上的任何电平转变都可能执行输入捕捉操作。PTnCCLR，PTnOC 和 PTnPOL 位在此模式中未使用。

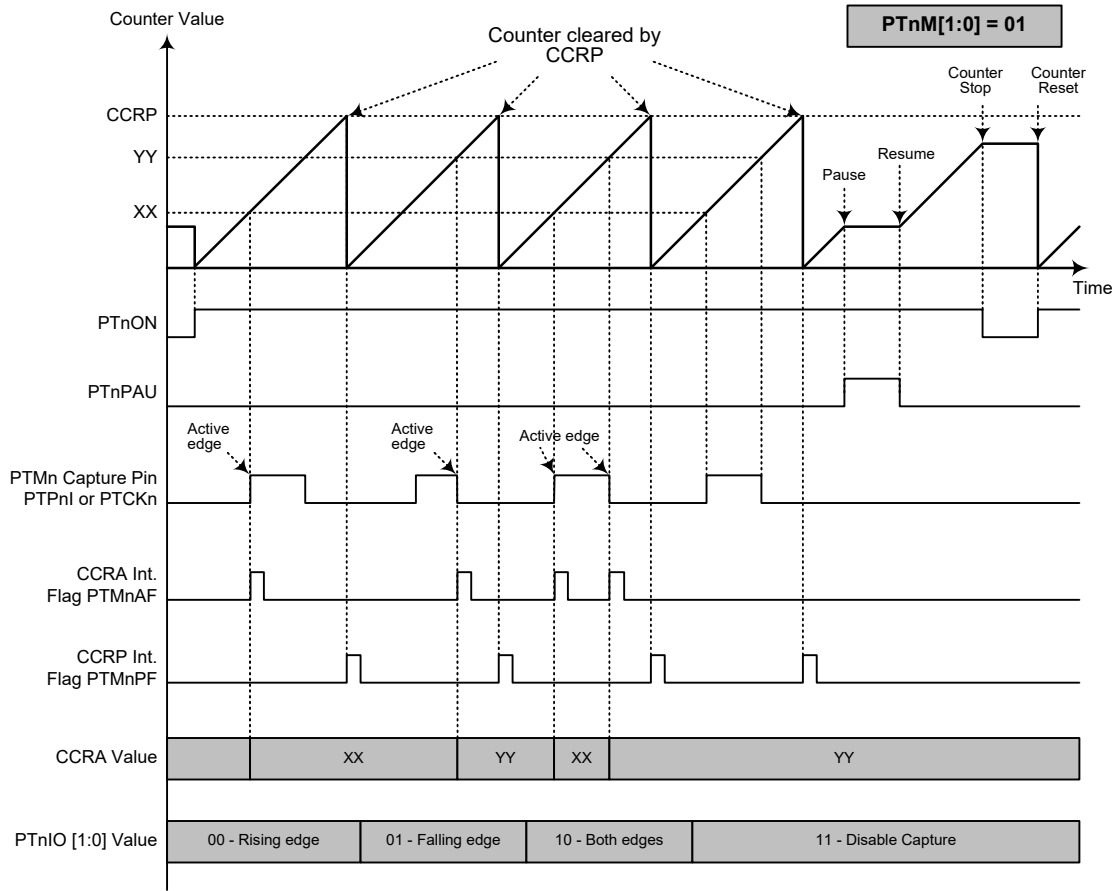

捕捉输入模式 (n=0, 1, 2)

- 注：1. PTnM[1:0]=01 并通过 PTnIO[1:0] 位设置有效边沿
 2. PTMn 捕捉输入脚的有效边沿将计数器的值转移到 CCRA 中
 3. PTnCCCLR 位未使用
 4. 无输出功能 – PTnOC 和 PTnPOL 位未使用
 5. 计数器值由 CCRP 决定，在 CCRP 为“0”时，计数器计数值可达最大

A/D 转换器 – ADC

对于大多数电子系统而言，处理现实世界的模拟信号是共同的需求。为了完全由单片机来处理这些信号，首先需要通过 A/D 转换器将模拟信号转换成数字信号。将 A/D 转换器电路集成入单片机，可有效的减少外部器件，随之而来，具有降低成本和减少器件空间需求的优势。

A/D 简介

此系列单片机包含一个多通道的 24-bit Delta Sigma A/D 转换器，它们可以直接接入外部模拟信号（来自传感器或其它控制信号）并直接将这些信号转换成 24 位的数字量。

另外，A/D 转换器输入信号的放大增益由 PGA 增益控制、A/D 转换器增益控制和 A/D 转换器参考电压增益控制共同确定。设计者可以选择最佳增益组合为输入信号提供所需的放大增益。下面的方框图说明了 A/D 转换器的基本操作功能。A/D 转换器输入通道由 4 个单端 A/D 输入通道或两组差分输入通道组成。在 PGA 进入 24-bit Delta Sigma A/D 转换器之前，输入信号被放大。Delta Sigma A/D 转换调制器将 1-bit 转换后的数据输出到 SINC 滤波器，然后会转换成 24-bit 的数据，并将它们存储到特殊数据寄存器。此外，单片机还提供了一个温度传感器来补偿的 A/D 转换器由温度引起的偏差。这种高精度和高性能的特点，使得该单片机非常适用于体重秤相关产品。

内部电源供电

该系列单片机包含一个用于稳压电源的 LDO 和 VCM。下面的框图显示了其基本操作。内部 LDO 可为 PGA，A/D 转换器或外部元器件提供固定电压，而 V_{CM} 可用作 A/D 转换器模块的参考电压。LDO 具有四种固定电压值，即 2.4V，2.6V，2.9V 或 3.3V，由 PWRC 寄存器中的 LDOVS1~LDOVS0 位进行选择。而 V_{CM} 输出电压固定在 1.25V。LDO 与 VCM 功能可由 LDOEN 位控制，且可关闭以减少功耗。若 VCM 功能被除能，则 VCM 输出引脚处于浮空状态。

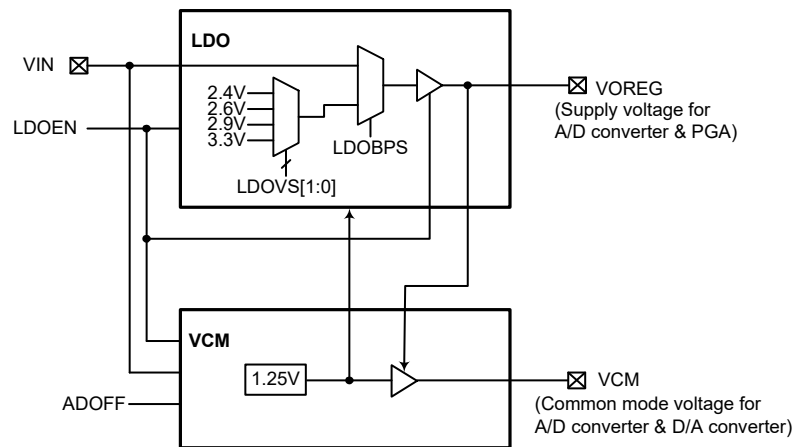

内部电源供电方框图

寄存器位		输出电压		
ADOFF	LDOEN	Bandgap	VOREG	VCM
1	0	Off	除能	除能
1	1	On	使能	使能
0	0	On	除能	使能
0	1	On	使能	使能

电源控制表格

• PWRC 寄存器

Bit	7	6	5	4	3	2	1	0
Name	LDOEN	—	—	—	—	LDOBPS	LDOVS1	LDOVS0
R/W	R/W	—	—	—	—	R/W	R/W	R/W
POR	0	—	—	—	—	0	0	0

Bit 7 **LDOEN**: LDO 功能控制位

0: 除能
1: 使能

若 LDO 除能将不产生功耗, LDO 输出将由一个弱下拉电阻固定在低电平。

Bit 6~3 未定义, 读为“0”

Bit 2 **LDOBPS**: LDO 旁路功能控制位

0: 除能
1: 使能

Bit 1~0 **LDOVS1~LDOVS0**: LDO 输出电压选择

00: 2.4V
01: 2.6V
10: 2.9V
11: 3.3V

A/D 数据传输率的定义

Delta-Sigma A/D 转换器的数据传输率可以通过下面的公式计算:

$$\text{数据传输率} = \frac{f_{\text{ADCK}}}{\text{CHOP} \times \text{OSR}} = \frac{f_{\text{MCLK}}/N}{\text{CHOP} \times \text{OSR}} = \frac{f_{\text{MCLK}}}{N \times \text{CHOP} \times \text{OSR}}$$

f_{ADCK} : A/D 时钟输入, 来自 f_{MCLK}/N

f_{MCLK} : A/D 时钟源, 来自 f_{SYS} 或 $f_{\text{SYS}}/2/(ADCK+1)$, 通过 ADCK[4:0] 位段进行选择。

N: 恒定分频系数, 由 FLMS[2:0] 位段选择其值为 30 或 12。

CHOP: 采样数据量加倍功能控制, 由 FLMS[2:0] 位段决定其值为 2 或 1。

OSR: 过采样率, 由 ADOR[2:0] 位段所确定。

例如, 如果需要一个 8Hz 的数据传输率, 可以选择一个 4MHz 的 f_{MCLK} 时钟, 然后设置 FLMS[2:0]=000b, 即 $f_{\text{MCLK}}/30$, CHOP=2, 最后设置 ADOR[2:0]=001b, 则 OSR=8192。因此, 数据传输率 = $4\text{MHz} / (30 \times 2 \times 8192) = 8\text{Hz}$ 。

注意当数据传输率等于 10Hz, A/D 转换器具有一个陷波抑制功能, 用于频率为 50Hz 或 60Hz 的 A/D 电源供电。

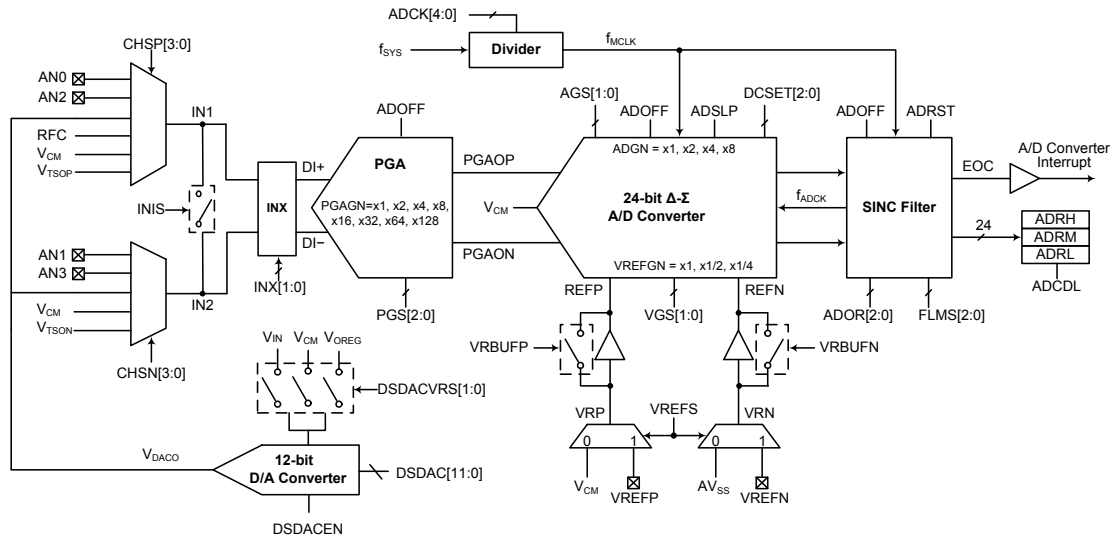

A/D 转换器结构

A/D 转换寄存器介绍

A/D 转换器的所有工作由 13 个寄存器控制。3 个只读寄存器用来存放 24-bit 的 A/D 转换器数据的值。1 个控制寄存器 PWRC 用于控制 PGA 和 A/D 转换器所需偏压和供电电压，详细描述见“内部电源供电”章节。3 个寄存器为 D/A 转换器控制寄存器。剩下 6 个控制寄存器设置 A/D 转换器的操作，增益选择和和控制功能。

寄存器名称	位							
	7	6	5	4	3	2	1	0
PGAC0	—	VGS1	VGS0	AGS1	AGS0	PGS2	PGS1	PGS0
PGAC1	—	INIS	INX1	INX0	DCSET2	DCSET1	DCSET0	—
PGACS	CHSN3	CHSN2	CHSN1	CHSN0	CHSP3	CHSP2	CHSP1	CHSP0
ADRL	D7	D6	D5	D4	D3	D2	D1	D0
ADRM	D15	D14	D13	D12	D11	D10	D9	D8
ADRH	D23	D22	D21	D20	D19	D18	D17	D16
ADCR0	ADRST	ADSLP	ADOFF	ADOR2	ADOR1	ADOR0	—	VREFS
ADCR1	FLMS2	FLMS1	FLMS0	VRBUFN	VRBUFP	ADCDL	EOC	—
ADCS	—	—	—	ADCK4	ADCK3	ADCK2	ADCK1	ADCK0
DSDAH	D11	D10	D9	D8	D7	D6	D5	D4
DSDAL	—	—	—	—	D3	D2	D1	D0
DSDACC	DSDACEN	DSDACVRS1	DSDACVRS0	—	—	—	—	—

A/D 转换寄存器列表

可编程增益放大器 – PGA

有三个与可编程增益相关的控制寄存器，PGAC0、PGAC1 和 PGACS。PGAC0 寄存器用于选择 PGA 增益、A/D 转换器增益和 A/D 转换器参考电压增益。PGAC1 寄存器用于定义输入端连接、差分输入失调电压调整控制和 VCM 电压选择。PGACS 寄存器用于选择 PGA 的输入端。因此，必须通过 CHSP[3:0] 和 CHSN[3:0] 位来选择模拟输入通道、温度检测输入或内部电源中的哪些被连接到内部差分 A/D 转换器。

● PGAC0 寄存器

Bit	7	6	5	4	3	2	1	0
Name	—	VGS1	VGS0	AGS1	AGS0	PGS2	PGS1	PGS0
R/W	—	R/W	R/W	R/W	R/W	R/W	R/W	R/W
POR	—	0	0	0	0	0	0	0

Bit 7 未定义，读为“0”

Bit 6~5 **VGS1~VGS0**: REFP/REFN 差分参考电压增益选择位
 00: VREFGN = 1
 01: VREFGN = 1/2
 10: VREFGN = 1/4
 11: 保留位

Bit 4~3 **AGS1~AGS0**: A/D 转换器 PGAOP/PGAON 差分输入信号增益选择位
 00: ADGN = 1
 01: ADGN = 2
 10: ADGN = 4
 11: ADGN = 8

Bit 2~0 **PGS2~PGS0**: PGA DI+/DI- 差分通道输入增益选择位
 000: PGAGN = 1
 001: PGAGN = 2
 010: PGAGN = 4
 011: PGAGN = 8
 100: PGAGN = 16
 101: PGAGN = 32
 110: PGAGN = 64
 111: PGAGN = 128

● PGAC1 寄存器

Bit	7	6	5	4	3	2	1	0
Name	—	INIS	INX1	INX0	DCSET2	DCSET1	DCSET0	—
R/W	—	R/W	R/W	R/W	R/W	R/W	R/W	—
POR	—	0	0	0	0	0	0	—

Bit 7 未定义，读为“0”

Bit 6 **INIS**: 选中的 IN1 和 IN2 输入端连接控制位
 0: 不连接
 1: 连接

Bit 5~4 **INX1, INX0**: 选中的输入端 IN1/IN2 和 PGA 差分输入端 DI+/DI- 连接控制位

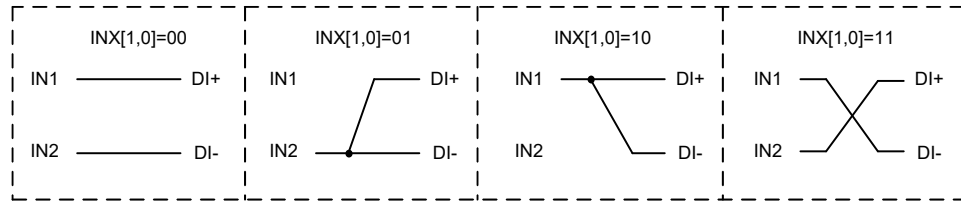

Bit 3~1 **DCSET2~DCSET0**: 差分输入信号 PGAOP/PGAON 失调选择

- 000: DCSET = +0V
- 001: DCSET = +0.25×ΔVR_I
- 010: DCSET = +0.5×ΔVR_I
- 011: DCSET = +0.75×ΔVR_I
- 100: DCSET = +0V
- 101: DCSET = -0.25×ΔVR_I
- 110: DCSET = -0.5×ΔVR_I
- 111: DCSET = -0.75×ΔVR_I

电压 ΔVR_I 为差分参考电压，基于所选中的输入选择具体增益对其进行放大。

Bit 0 未定义，读为“0”

● PGACS 寄存器

Bit	7	6	5	4	3	2	1	0
Name	CHSN3	CHSN2	CHSN1	CHSN0	CHSP3	CHSP2	CHSP1	CHSP0
R/W	R/W	R/W	R/W	R/W	R/W	R/W	R/W	R/W
POR	0	0	0	0	0	0	0	0

Bit 7~4 **CHSN3~CHSN0**: PGA 负端输入 IN2 选择位

- 0000: AN1
- 0001: AN3
- 0010: 保留位
- 0011: 保留位
- 0100: 保留位
- 0101: V_{DACO}
- 0110: V_{CM}
- 0111: 温度传感器输出 - V_{TSOP}
- 1xxx: 保留位

此位段用于选择 PGA 负端输入 IN2。对于单端输入的应用，若 IN2 输入选为单端输入，则应选择 V_{CM} 作为正端输入 IN1。建议当 V_{TSOP} 被选作负端输入时，正端输入应选择 V_{TSOP} 以保证正确操作。

Bit 3~0 **CHSP3~CHSP0**: PGA 正端输入 IN1 选择位

- 0000: AN0
- 0001: AN2
- 0010: 保留位
- 0011: 保留位
- 0100: 保留位
- 0101: V_{DACO}
- 0110: V_{CM}
- 0111: 温度传感器输出 - V_{TSOP}
- 1xxx: RFC

此位段用于选择 PGA 正端输入 IN1。对于单端输入的应用，若 IN1 输入选为单端输入，则应选择 V_{CM} 作为负端输入 IN2。建议当 V_{TSOP} 被选作正端输入时，负端输入应选择 V_{TSOP} 以保证正确操作。

D/A 转换器寄存器 – DSDAH, DSDAL, DSDACC

三个寄存器与 D/A 转换器输出控制有关。

• DSDAH 寄存器

Bit	7	6	5	4	3	2	1	0
Name	D11	D10	D9	D8	D7	D6	D5	D4
R/W	R/W	R/W	R/W	R/W	R/W	R/W	R/W	R/W
POR	0	0	0	0	0	0	0	0

Bit 7~0 **D11~D4**: D/A 转换器输出控制码, 仅适用于 12-bit D/A 转换器

• DSDAL 寄存器

Bit	7	6	5	4	3	2	1	0
Name	—	—	—	—	D3	D2	D1	D0
R/W	—	—	—	—	R/W	R/W	R/W	R/W
POR	—	—	—	—	0	0	0	0

Bit 7~4 未定义, 读为“0”

Bit 3~0 **D3~D0**: D/A 转换器输出控制码

注: 对此寄存器进行写操作, 数据将写入阴影缓存器中, 直到对 DSDAH 寄存器进行写操作的同时, 阴影缓存器中的数据才被复制到 DSDAL 寄存器中。

• DSDACC 寄存器

Bit	7	6	5	4	3	2	1	0
Name	DSDACEN	DSDACVRS1	DSDACVRS0	—	—	—	—	—
R/W	R/W	R/W	R/W	—	—	—	—	—
POR	0	0	0	—	—	—	—	—

Bit 7 **DSDACEN**: D/A 转换器控制位

0: 除能
1: 使能

Bit 6~5 **DSDACVRS1~DSDACVRS0**: D/A 转换器参考电压选择

00: D/A 转换器参考电压来自 V_{OREG}
01: D/A 转换器参考电压来自 V_{IN}
1x: D/A 转换器参考电压来自 V_{CM}

Bit 4~0 未定义, 读为“0”

A/D 转换器数据寄存器 – ADRL, ADRM, ADRH

对于具有 24-bit Delta Sigma A/D 转换器的单片机, 需要 3 个数据寄存器存放转换结果, 一个高字节寄存器 ADRH、一个中间字节寄存器 ADRM 和一个低字节寄存器 ADRL。在 A/D 转换完毕后, 单片机可以直接读取这些寄存器以获得转换结果。D0~D23 是 A/D 转换数据结果位。

• ADRL 寄存器

Bit	7	6	5	4	3	2	1	0
Name	D7	D6	D5	D4	D3	D2	D1	D0
R/W	R	R	R	R	R	R	R	R
POR	x	x	x	x	x	x	x	x

“x”: 未知

Bit 7~0 **D7~D0**: A/D 转换数据寄存器 bit 7~bit 0

● **ADRM 寄存器**

Bit	7	6	5	4	3	2	1	0
Name	D15	D14	D13	D12	D11	D10	D9	D8
R/W	R	R	R	R	R	R	R	R
POR	x	x	x	x	x	x	x	x

“x”：未知

Bit 7~0 **D15~D8**: A/D 转换数据寄存器 bit 15~bit 8

● **ADRH 寄存器**

Bit	7	6	5	4	3	2	1	0
Name	D23	D22	D21	D20	D19	D18	D17	D16
R/W	R	R	R	R	R	R	R	R
POR	x	x	x	x	x	x	x	x

“x”：未知

Bit 7~0 **D23~D16**: A/D 转换数据寄存器 bit 23~bit 16

A/D 转换控制寄存器 – ADCR0, ADCR1, ADCS

寄存器 ADCR0、ADCR1 和 ADCS 用来控制 A/D 转换器的功能和操作。这些 8 位的寄存器定义包括选择内部 A/D 转换器的参考源，A/D 时钟源，A/D 输出数据传输率，并控制和监视 A/D 转换器的开始和转换结束状态等。

● **ADCR0 寄存器**

Bit	7	6	5	4	3	2	1	0
Name	ADRST	ADSLP	ADOFF	ADOR2	ADOR1	ADOR0	—	VREFS
R/W	R/W	R/W	R/W	R/W	R/W	R/W	—	R/W
POR	0	0	1	0	0	0	—	0

Bit 7 **ADRST**: A/D 转换器软件复位控制位

- 0: 除能
- 1: 使能

此位用来复位 A/D 转换器内部数字 SINC 滤波器。通常此位为低，但如果设为高，内部数字 SINC 滤波器将被复位，当前 A/D 转换过程将终止。当此位再被置低，将启动 A/D 转换过程。

Bit 6 **ADSLP**: A/D 转换器休眠模式控制位

- 0: 正常模式
- 1: 休眠模式

此位用于在设置 ADOFF 位为低启动 A/D 转换器后控制 A/D 转换器休眠模式。当 A/D 转换器启动且该位为低，A/D 转换器将正常运行，该位被置高将迫使 A/D 转换器进入休眠模式，此时除 PGA 和内部 Bandgap 电路外整个 A/D 转换器电路将关闭，这样可以减少功耗并缩短 A/D 转换器启动时间。

Bit 5 **ADOFF**: A/D 转换器模块电源开 / 关控制位

- 0: A/D 转换器模块电源开
- 1: A/D 转换器模块电源关

此位控制 A/D 内部功能的电源。该位被清零将使能 A/D 转换器。如果该位设为高将关闭 A/D 转换器以降低功耗。由于 A/D 转换器在不执行转换动作时都会产生一定的功耗，所以这在电源敏感的电池应用中需要多加注意。

建议在进入空闲 / 休眠模式前，设置 ADOFF=1 以减少功耗。无论 ADSLP 和 ADRST 位如何设置，ADOFF=1 将关闭 A/D 转换器模块的电源。ADOFF、ADSLP 和 ADRST 位的关系将在 A/D 操作中描述。

- Bit 4~2 **ADOR2~ADOR0:** A/D 转换过采样率选择
 000: OSR=16384
 001: OSR=8192
 010: OSR=4096
 011: OSR=2048
 100: OSR=1024
 101: OSR=512
 110: OSR=256
 111: OSR=128
- Bit 1 未定义, 读为“0”
- Bit 0 **VREFS:** A/D 转换器参考电压对选择
 0: 内部参考电压对 - V_{CM} & AV_{SS}
 1: 外部参考电压对 - VREFP & VREFN

• ADCR1 寄存器

Bit	7	6	5	4	3	2	1	0
Name	FLMS2	FLMS1	FLMS0	VRBUFN	VRBUFP	ADCDL	EOC	—
R/W	R/W	R/W	R/W	R/W	R/W	R/W	R/W	—
POR	0	0	0	0	0	0	0	—

- Bit 7~5 **FLMS2~FLMS0:** A/D 转换器时钟分频比选择和采样数据加倍功能 (CHOP) 使能控制
 000: CHOP = 2, $f_{ADCK} = f_{MCLK} / 30$
 010: CHOP = 2, $f_{ADCK} = f_{MCLK} / 12$
 其它值: 保留位
 CHOP=2 意味着采样数据量在正常转换模式中将加倍。
- Bit 4 **VRBUFN:** A/D 转换器负极参考电压输入 (VRN) 缓存器控制
 0: 除能输入缓存并使能旁路功能
 1: 使能输入缓存并除能旁路功能
- Bit 3 **VRBUFP:** A/D 转换器正极参考电压输入 (VRP) 缓存器控制
 0: 除能输入缓存并使能旁路功能
 1: 使能输入缓存并除能旁路功能
- Bit 2 **ADCDL:** A/D 转换数据锁存功能控制
 0: 除能
 1: 使能
 如果使能 A/D 转换数据锁存功能, 最新转换的数据将被锁存, 且不会更新后面的转换结果直到该功能被除能。虽然转换后的数据被锁存到数据寄存器, A/D 转换电路仍正常运行, 但并不产生中断, EOC 也不改变。建议在读取 ADRL、ADRM 和 ADRH 寄存器中的转换数据之前先将该位置高。读取后该位会被清零以除能 A/D 数据锁存功能, 以便下一笔转换结果的存储。这样可以防止在 A/D 转换过程中得到不需要的数据。
- Bit 1 **EOC:** A/D 转换结束标志
 0: A/D 转换中
 1: A/D 转换结束
 此位必须通过软件清除。
- Bit 0 未定义, 读为“0”

• ADCS 寄存器

Bit	7	6	5	4	3	2	1	0
Name	—	—	—	ADCK4	ADCK3	ADCK2	ADCK1	ADCK0
R/W	—	—	—	R/W	R/W	R/W	R/W	R/W
POR	—	—	—	0	0	0	0	0

Bit 7~5 未定义，读为“0”

Bit 4~0 **ADCK4~ADCK0**: 选择 A/D 转换器时钟源 (f_{MCLK})
 00000~11110: $f_{MCLK}=f_{SYS}/2 / (ADCK[4:0]+1)$
 11111: $f_{MCLK}=f_{SYS}$

A/D 操作

该 A/D 转换器提供了三种工作模式，暂停模式、休眠模式和复位模式，分别由 ADCR0 寄存器中的 ADOFF、ADSLP 和 ADRST 位控制。下表列出了工作模式的选择。

LDOEN	ADOFF	ADSLP	ADRST	工作模式	描述
0	1	x	x	暂停模式	Bandgap off, LDO off, V_{CM} 发生器 off, PGA off, ADC off, 温度传感器 off, VRN/VRP 缓存器 off, SINC 滤波器 off
1	1	x	x	暂停模式	Bandgap on, LDO on, V_{CM} 发生器 off, PGA off, ADC off, 温度传感器 off, VRN/VRP 缓存器 off, SINC 滤波器 off
0	0	1	x	休眠模式 (外部电压必须加至 LDO 引脚)	Bandgap on, LDO off, V_{CM} 发生器 off, PGA on, ADC off, 温度传感器 off, VRN/VRP 缓存器 off, SINC 滤波器 on
0	0	0	0	正常模式 (外部电压必须加至 LDO 引脚)	Bandgap on, LDO off, V_{CM} 发生器 on/off ⁽¹⁾ , PGA on, ADC on, 温度传感器 on/off ⁽²⁾ , VRN/VRP 缓存器 on/off ⁽³⁾ , SINC 滤波器 on
0	0	0	1	复位模式 (外部电压必须加至 LDO 引脚)	Bandgap on, LDO off, V_{CM} 发生器 on/off ⁽¹⁾ , PGA on, ADC on, 温度传感器 on/off ⁽²⁾ , VRN/VRP 缓存器 on/off ⁽³⁾ , SINC 滤波器复位
1	0	1	x	休眠模式	Bandgap on, LDO on, V_{CM} 发生器 off, PGA on, ADC off, 温度传感器 off, VRN/VRP 缓存器 off, SINC 滤波器 on
1	0	0	0	正常模式	Bandgap on, LDO on, V_{CM} 发生器 on/off ⁽¹⁾ , PGA on, ADC on, 温度传感器 on/off ⁽²⁾ , VRN/VRP 缓存器 on/off ⁽³⁾ , SINC 滤波器 on
1	0	0	1	复位模式	Bandgap on, LDO on, V_{CM} 发生器 on/off ⁽¹⁾ , PGA on, ADC on, 温度传感器 on/off ⁽²⁾ , VRN/VRP 缓存器 on/off ⁽³⁾ , SINC 滤波器复位

“x”：未知

- 注：1. V_{CM} 发生器可通过 Bandgap 的开启 / 关闭控制其开启 / 关闭。
 2. 温度传感器可通过配置 CHSN[3:0] 或 CHSP[3:0] 位段控制其开启 / 关闭。
 3. VRN 缓存器可通过配置 VRBUFN 位控制其开启 / 关闭；而 VRP 缓存器可通过配置 VRBUFP 位控制其开启 / 关闭。

A/D 工作模式选择

要打开 A/D 转换器，首先应除能 A/D 转换器的暂停和休眠模式，以确保 A/D 转换器可以通电。ADCR0 寄存器中的 ADRST 位，用于上电后打开和复位 A/D 转换器。当单片机设定此位从逻辑低到逻辑高，然后再到逻辑低，一个模数转换后的数据就会开始在 SINC 滤波器中进行转换。设置完成后，A/D 转换器可以开始工作。这三位用于控制内部模数转换器的开启动作。

ADCR1 寄存器中的 EOC 位用于表明模数转换过程的完成。在转换周期结束后，EOC 位会被单片机自动地置为“1”。此外，也会置位中断控制寄存器内相应的 A/D 中断请求标志位，如果中断使能，就会产生对应的内部中断信号。A/D 内部中断信号将引导程序到相应的 A/D 内部中断入口。如果 A/D 内部中断被禁止，可以让单片机轮询 ADCR0 寄存器中的 EOC 位，检查此位是否被置高，以作为另一种侦测 A/D 转换周期结束的方法。A/D 转换数据将不断更新，如果 A/D 转换数据锁存功能使能，最新的转换数据会被锁存，这样后面再转换的数据不会被保存，直到该功能被关闭。

A/D 转换器的时钟源通常固定在 4MHz，来自系统时钟 f_{SYS} 或其分频，分频系数由 ADCS 寄存器中的 ADCK4~ADCK0 位决定，以获得固定 4MHz 的 A/D 转换器时钟源。

A/D 转换器差分参考电压来自内部电源电压 V_{CM} 和 AV_{SS} 或外部参考源引脚 VREFP 和 VREFN，可通过 ADCR0 寄存器的 VREFS 位来选择。

A/D 转换步骤

下面概述实现 A/D 转换过程的各个步骤。

- 步骤 1
使能 LDO 和 V_{CM} ，以提供电源给 PGA 和 A/D 转换器。
- 步骤 2
通过 PGAC0 寄存器，选择 PGA、A/D 转换器和 V_{REF} 的增益。
- 步骤 3
通过 PGAC1 寄存器，选择 PGA 的输入引脚连接、 V_{CM} 电压值和缓存器选项。
- 步骤 4
通过 ADCS 寄存器中的 ADCK4~ADCK0 位，选择所需的 A/D 转换时钟源。
- 步骤 5
通过 ADCR0 寄存器中的 ADOR2~ADOR0 位以及 ADCR1 寄存器中的 FLMS2~FLMS0 位，选择输出数据传输率。
- 步骤 6
通过 PGACS 寄存器中的 CHSP3~CHSP0 和 CHSN3~CHSN0 位，选择连接至内部 PGA 的通道。
- 步骤 7
通过 ADCR0 寄存器中的 ADOFF 和 ADSLP 位，关闭暂停和休眠模式。
- 步骤 8
通过置高 ADCR0 寄存器中的 ADRST 位来复位 A/D 转换器，清除该位来释放复位状态。
- 步骤 9
如果要使用中断，则中断控制寄存器需要正确地设置，以确保 A/D 转换中断功能是激活的。总中断控制位 EMI 需要置位为“1”，以及 A/D 转换器中断位 ADE 也需要置位为“1”。

● 步骤 10

可以轮询 ADCR1 寄存器中的 EOC 位，检查模数转换过程是否完成。当此位成为逻辑高时，表示转换过程已经完成。转换完成后，可读取 A/D 数据寄存器 ADRL、ADRM 和 ADRH 获得转换后的值。另一种方法是，若中断使能且堆栈未满，则程序等待 A/D 中断发生。

注：若使用轮询 ADCR1 寄存器中 EOC 位的状态的方法来检查转换过程是否结束时，则中断使能的步骤可以省略。

编程注意事项

在编程时，如果 A/D 转换器未使用，通过设置 ADCR0 寄存器中的 ADOFF 为高，关闭 A/D 内部电路以减少电源功耗。此时，不考虑输入脚的模拟电压，内部 A/D 转换器电路不产生功耗。

A/D 转换功能

单片机含有一组 24-bit 的 Delta Sigma A/D 转换器，它的转换范围为 8388607 ~ -8388608（十进制）。转换后的数据以二进制补码的形式表示，最高位是转换数据的符号位。由于模拟输入最大值等于 V_{CM} 放大后的值或差分参考输入电压 ΔV_{R_I} 的电压值（通过 ADCR0 寄存器中的 VREFS 位进行选择），因此每一位可表示 $\Delta V_{R_I}/8388608$ 的模拟输入值。

$$1 \text{ LSB} = \Delta V_{R_I}/8388608$$

通过下面的等式可估算 A/D 转换后的数据：

$$\Delta SI_I = (PGAGN \times ADGN \times \Delta DI_{\pm}) + DCSET$$

$$\Delta V_{R_I} = VREGN \times \Delta V_{R_{\pm}}$$

$$ADC_Conversion_Data = (\Delta SI_I / \Delta V_{R_I}) \times K$$

其中， $K=2^{23}$

注：

1. PGAGN、ADGN 和 VREGN 的值由 PGS、AGS、VGS 控制位决定。
2. ΔSI_I ：放大及失调校准后的差分输入信号
3. PGAGN：PGA 增益
4. ADGN：A/D 转换器增益
5. ΔDI_{\pm} ：来自外部通道或内部信号的差分输入信号
6. DCSET：失调电压
7. $\Delta V_{R_{\pm}}$ ：差分参考电压
8. ΔV_{R_I} ：放大后的差分参考输入电压
9. VREGN：参考电压增益

由于数字系统设计的 Delta Sigma A/D 转换器，其转换的最大值为 8388607，最小值为 -8388608，因此有一个中间值 0。A/D 转换数据公式说明了转换值的变化范围。

A/D 转换数据 (二进制补码，十六进制值)	十进制值
0x7FFFFFFF	8388607
0x800000	-8388608

A/D 转换数据范围

上面的 A/D 转换数据表说明了 A/D 转换值的范围。
 下图显示直流输入电压值和 A/D 转换数据 (以二进制补码形式表示) 之间的关系。

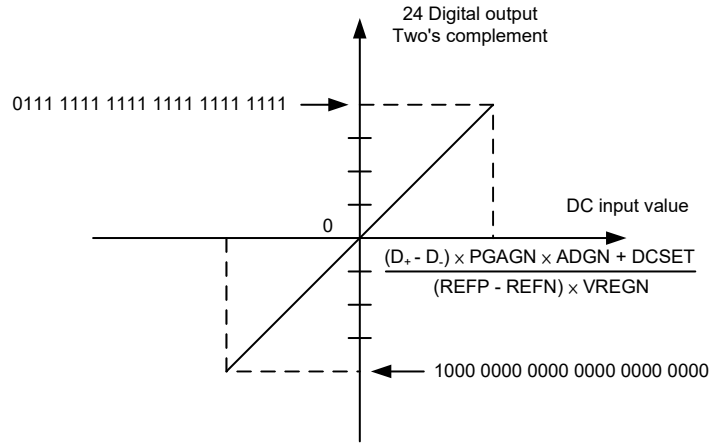

A/D 转换数据

A/D 转换数据与输入电压和 PGA 的选择有关。A/D 转换输出数据以二进制补码的形式表示，代码的长度为 24 位，最高位为符号位。最高位“0”表示输出为正数，最高位“1”表示输出为负数。所以最大值是 8388607，最小值是 -8388608。如果输入信号大于最大值，转换后的数据上限为 8388607；如果输入信号小于最小值，转换后的数据下限为 -8388608。

A/D 转换数据转为电压值

设计者可以通过下面的公式来恢复转换后的数据。

如果 MSB=0 (正转换数据)：

$$\text{输入电压} = \frac{(\text{Converted_data}) \times \text{LSB} - \text{DCSET}}{\text{PGA} \times \text{ADGN}}$$

如果 MSB=1 (负转换数据)：

$$\text{输入电压} = \frac{(\text{Two's_complement_of_Converted_data}) \times \text{LSB} - \text{DCSET}}{\text{PGA} \times \text{ADGN}}$$

注：补码 = 反码 + 1

A/D 转换应用范例

范例：使用查询 EOC 的方式来检测转换结束

```
#include bh66f2650.inc
data.section 'data'
    adc_result_data_l    db ?
    adc_result_data_m    db ?
    adc_result_data_h    db ?
code.section 'code'
start:
    clr ADE                ; Disable A/D converter interrupt
    mov a, 083H            ; Power control for PGA, A/D converter
    mov PWRC, a           ; PWRC=10000011, LDO enable, VCM enable,
                        ; LDO Bypass disable, LDO output voltage: 3.3V

    mov a, 000H
    mov PGAC0, a          ; PGA gain=1, ADC gain=1, VREF gain=1
    mov a, 000H
    mov PGAC1, a          ; VCM=1.25V, INIS, INX, DCSET in default value
    clr VRBUF             ; disable buffer for VREF+
    clr VRBUFN            ; disable buffer for VREF-
    set VREFS             ; for using external reference
    clr ADOR2             ; for 10Hz output data rate, ADOR[2:0]=001,
                        ; FLMS[2:0]=000

    clr ADOR1
    set ADOR0
    clr FLMS2
    clr FLMS1
    clr FLMS0
    clr ADOFF             ; A/D converter exit power down mode.
    set ADRST            ; A/D converter in reset mode
    clr ADRST            ; A/D converter in conversions
                        ; (continuous mode)
    clr EOC              ; Clear "EOC" flag

loop:
    snz EOC              ; Polling "EOC" flag
    jmp loop             ; Wait for read data
    clr adc_result_data_h
    clr adc_result_data_m
    clr adc_result_data_l
    mov a, ADRL
    mov adc_result_data_l, a    ; Get Low byte ADC value
    mov a, ADRM
    mov adc_result_data_m, a    ; Get Middle byte ADC value
    mov a, ADRH
    mov adc_result_data_h, a    ; Get High byte ADC value
get_adc_value_ok:
    clr EOC              ; Clearing read flag
    jmp loop             ; for next data read

end
```

温度传感器

该系列单片机提供了一个内部温度传感器以补偿其性能。PGA 输入通道通过选择连接到 V_{TSOP} 或 V_{TSON} ，A/D 转换器可以获得温度信息，设计者可以对 A/D 转换数据做一些调整。下图说明了温度传感器的功能操作。

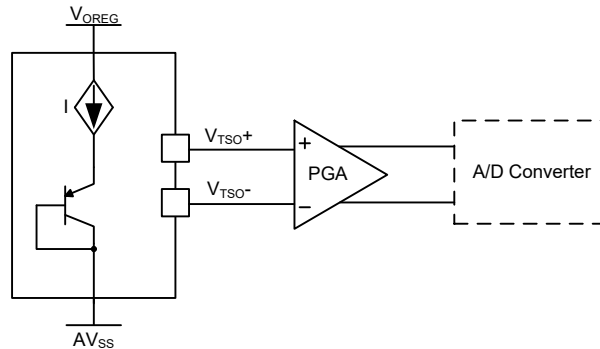

串行接口模块 – SIM

此系列单片机内有一个串行接口模块，包括两种易与外部设备通信的串行接口：四线 SPI 或两线 I²C 接口。这两种接口具有相当简单的通信协议，单片机可以通过这些接口与传感器、闪存或 EEPROM 内存等硬件设备通信。因为这两种接口 SPI 和 I²C 共用引脚和寄存器，所以要通过 SIMC0 寄存器中的 SIM2~SIM0 位来选择需要的通信接口。若 SIM 功能使能，可通过上拉电阻控制寄存器选择与输入 / 输出共用的 SIM 输入引脚的上拉电阻。

SPI 接口

SPI 接口常用于与外部设备如传感器、闪存或 EEPROM 内存等通信。四线 SPI 接口最初是由摩托罗拉公司研制，是一个有相当简单的通信协议的串行数据接口，这个协议可以简化与外部硬件的编程要求。

SPI 通信模式为全双工模式，且能以主 / 从模式的工作方式进行通信，单片机既可以做为主机，也可以做为从机。虽然 SPI 接口理论上允许一个主机控制多个从机，但此处的 SPI 中只有一个片选信号引脚 \overline{SCS} 。若主机需要控制多个从机，可使用输入 / 输出引脚选择从机。

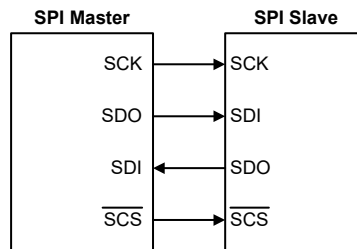

SPI 主 / 从机连接方式

SPI 接口操作

SPI 接口是一个全双工串行数据传输器。SPI 接口的四线为：SDI、SDO、SCK 和 $\overline{\text{SCS}}$ 。SDI 和 SDO 是串行数据的输入和输出线。SCK 是串行时钟线， $\overline{\text{SCS}}$ 是从机的选择线。SPI 的接口引脚与普通 I/O 口和 I²C 的功能脚共用，因此在使用 SPI 功能前，要先通过引脚共用功能控制寄存器选择 SPI 引脚功能，之后再正确设定 SIMC0/SIMC2 寄存器的对应位，来使能 SPI 接口。SPI 可以通过 SIMC0 寄存器中的 SIMEN 位来除能或使能。连接到 SPI 接口的单片机以从主 / 从模式进行通信，且主机完成所有的数据传输初始化，并控制时钟信号。由于单片机只有一个 $\overline{\text{SCS}}$ 引脚，所以只能拥有一个从机设备。可通过软件控制位 CSEN 位使能或除能 $\overline{\text{SCS}}$ 引脚，设置 CSEN 位为“1”使能 $\overline{\text{SCS}}$ 功能，将 CSEN 位清零， $\overline{\text{SCS}}$ 引脚将处于浮空状态。

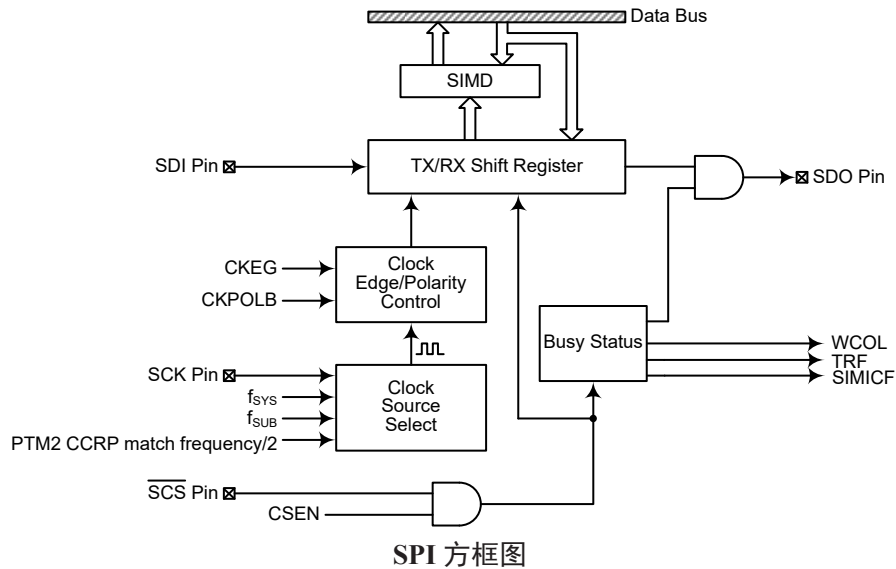

该系列单片机的 SPI 功能具有以下特点：

- 全双工同步数据传输
- 主机模式和从机模式
- 最低有效位先传或最高有效位先传的数据传输模式
- 传输完成标志位
- 时钟源上升沿或下降沿有效

SPI 接口状态受很多因素的影响，如单片机处于主机或从机的工作模式和 CSEN，SIMEN 位的状态。

SPI 寄存器

有三个内部寄存器用于控制 SPI 接口的所有操作，其中有一个数据寄存器 SIMD、两个控制寄存器 SIMC0 和 SIMC2。注意，SIMC1 寄存器仅用于 I²C 接口。

寄存器名称	位							
	7	6	5	4	3	2	1	0
SIMC0	SIM2	SIM1	SIM0	—	SIMDEB1	SIMDEB0	SIMEN	SIMICF
SIMD	D7	D6	D5	D4	D3	D2	D1	D0
SIMC2	D7	D6	CKPOLB	CKEG	MLS	CSEN	WCOL	TRF

SPI 寄存器列表

SIMD 用于存储发送和接收的数据。这个寄存器由 SPI 和 I²C 功能所共用。在单片机尚未将数据写入到 SPI 总线中时，要传输的数据应先存在 SIMD 中。SPI 总线接收到数据之后，单片机就可以从 SIMD 数据寄存器中读取。所有通过 SPI 传输或接收的数据都必须通过 SIMD 实现。

• SIMD 寄存器

Bit	7	6	5	4	3	2	1	0
Name	D7	D6	D5	D4	D3	D2	D1	D0
R/W	R/W	R/W	R/W	R/W	R/W	R/W	R/W	R/W
POR	x	x	x	x	x	x	x	x

“x”：未知

单片机中也有两个控制 SPI 接口功能的寄存器，SIMC0 和 SIMC2。应注意的是 SIMC2 与 I²C 接口功能中的寄存器 SIMA 是同一个寄存器。SPI 功能不会用到寄存器 SIMC1，SIMC1 只适用于 I²C 中。寄存器 SIMC0 用于控制使能 / 除能功能和设置数据传输的时钟频率。寄存器 SIMC2 用于其它的控制功能如 LSB/MSB 选择，写冲突标志位等。

• SIMC0 寄存器

Bit	7	6	5	4	3	2	1	0
Name	SIM2	SIM1	SIM0	—	SIMDEB1	SIMDEB0	SIMEN	SIMICF
R/W	R/W	R/W	R/W	—	R/W	R/W	R/W	R/W
POR	1	1	1	—	0	0	0	0

Bit 7~5 **SIM2~SIM0**: SIM 工作模式控制位

- 000: SPI 主机模式；SPI 时钟为 $f_{\text{SYS}}/4$
- 001: SPI 主机模式；SPI 时钟为 $f_{\text{SYS}}/16$
- 010: SPI 主机模式；SPI 时钟为 $f_{\text{SYS}}/64$
- 011: SPI 主机模式；SPI 时钟为 f_{SUB}
- 100: SPI 主机模式；SPI 时钟为 PTM2 CCRP 匹配频率 /2
- 101: SPI 从机模式
- 110: I²C 从机模式
- 111: 未使用模式

这几位用于设置 SIM 功能的工作模式，用于选择 SPI 的主从模式和 SPI 的主机时钟频率及 I²C 或 SPI 功能。SPI 时钟源可来自于系统时钟和 f_{SUB} 也可以选择来自 PTM2。若选择的是作为 SPI 从机，则其时钟源从外部主机而得。

Bit 4 未定义，读为“0”

Bit 3~2 **SIMDEB1~SIMDEB0**: I²C 去抖时间选择位

SPI 模式下此位段未使用，在 SPI 模式忽略这些选择位

- Bit 1 **SIMEN**: SIM 控制位
 0: 除能
 1: 使能
 此位为 SIM 接口的开 / 关控制位。此位为“0”时, SIM 接口除能, SDI、SDO、SCK 和 SCS 或 SDA 和 SCL 脚将处于浮空状态, SIM 工作电流减小到最小值。此位为“1”时, SIM 接口使能。若 SIM 经由 SIM2~SIM0 位设置为工作在 SPI 接口, 当 SIMEN 位由低到高转变时, SPI 控制寄存器中的设置不会发生变化, 其首先应在应用程序中初始化。若 SIM 经由 SIM2~SIM0 位设置为工作在 I²C 接口, 当 SIMEN 位由低到高转变时, I²C 控制寄存器中的设置, 如 HTX 和 TXAK, 将不会发生变化, 其首先应在应用程序中初始化, 此时相关 I²C 标志, 如 HCF、HAAS、HBB、SRW 和 RXAK, 将被设置为其默认状态。
- Bit 0 **SIMICF**: SIM SPI 未完成传输标志位
 0: SIM SPI 传输完成
 1: SIM SPI 未完成传输
 SIMICF 位由 SCS 引脚决定。当 SCS 引脚为高电平, 则清零 SPI 计数器, 同时产生中断, SIMICF 位会被置高。

• **SIMC2 寄存器**

Bit	7	6	5	4	3	2	1	0
Name	D7	D6	CKPOLB	CKEG	MLS	CSEN	WCOL	TRF
R/W	R/W	R/W	R/W	R/W	R/W	R/W	R/W	R/W
POR	0	0	0	0	0	0	0	0

- Bit 7~6 **D7~D6**: 未定义位
 用户可通过应用程序对这两位进行读写。
- Bit 5 **CKPOLB**: SPI 时钟线的基础状态位
 0: 当时钟无效时, SCK 口为高电平
 1: 当时钟无效时, SCK 口为低电平
 此位决定了时钟线的基础状态, 当时钟无效时, 若此位为高, SCK 为低电平, 若此位为低, SCK 为高电平。
- Bit 4 **CKEG**: SPI 的 SCK 有效时钟边沿类型位
 CKPOLB=0
 0: SCK 为高电平且在 SCK 上升沿抓取数据
 1: SCK 为高电平且在 SCK 下降沿抓取数据
 CKPOLB=1
 0: SCK 为低电平且在 SCK 下降沿抓取数据
 1: SCK 为低电平且在 SCK 上升沿抓取数据
 CKEG 和 CKPOLB 位用于设置 SPI 总线上时钟信号输入和输出方式。在执行数据传输前, 这两位必须被设置, 否则将产生错误的时钟边沿信号。CKPOLB 位决定时钟线的基本状态, 若时钟无效且此位为高, 则 SCK 为低电平, 若时钟无效且此位为低, 则 SCK 为高电平。CKEG 位决定有效时钟边沿类型, 取决于 CKPOLB 的状态。
- Bit 3 **MLS**: SPI 数据移位命令位
 0: LSB 优先传输
 1: MSB 优先传输
 数据移位选择位, 用于选择数据传输时高位优先传输还是低位优先传输。此位设置为高时高位优先传输, 为低时低位优先传输。
- Bit 2 **CSEN**: SPI SCS 引脚控制位
 0: 除能
 1: 使能
 CSEN 位用于 SCS 引脚的使能 / 除能控制。此位为低时, SCS 除能, 处于浮空状态。此位为高时, SCS 使能作为选择引脚。

- Bit 1 **WCOL: SPI 写冲突标志位**
 0: 无冲突
 1: 冲突
 WCOL 标志位用于监测数据冲突的发生。此位为高时，数据在传输时被写入 SIMD 寄存器。若数据正在被传输时，此操作无效。此位可被应用程序清零。
- Bit 0 **TRF: SPI 发送 / 接收结束标志位**
 0: 数据正在发送
 1: 数据发送结束
 TRF 位为发送 / 接收结束标志位，当 SPI 数据传输结束时，此位自动置为高，但须通过应用程序设置为“0”。此位也可用于产生中断。

SPI 通信

将 SIMEN 设置为高，使能 SPI 功能之后，单片机处于主机模式，当数据写入到寄存器 SIMD 的同时传输 / 接收开始进行。数据传输完成时，TRF 位将自动被置位但只能通过应用程序清除。单片机处于从机模式时，收到主机发来的信号之后，会传输 SIMD 中的数据，而且在 SDI 引脚上的数据也会被移位到 SIMD 寄存器中。主机应在输出时钟信号之前先输出一个 \overline{SCS} 信号以使能从机，从机的数据传输功能也应在与 \overline{SCS} 信号相关的适当时候准备就绪，这由 CKPOLB 和 CKEG 位决定。所附时序图表明了 CKPOLB 和 CKEG 位各种设置情况下从机数据与 \overline{SCS} 信号的关系。

空闲模式下，如果 SPI 接口的时钟源有效，则即使在单片机处于空闲模式，SPI 功能仍将继续执行。

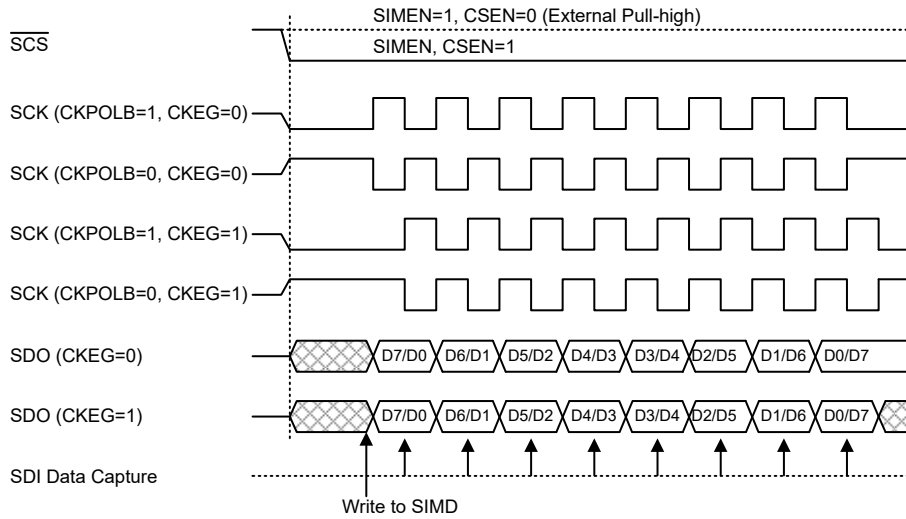

SPI 主机模式时序

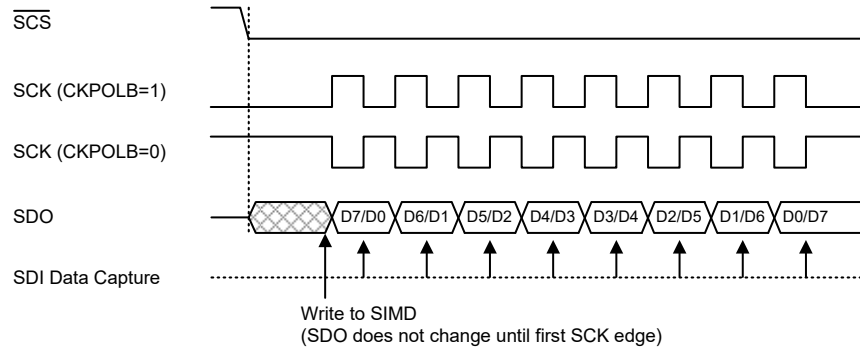

SPI 从机模式时序 – CKEG=0

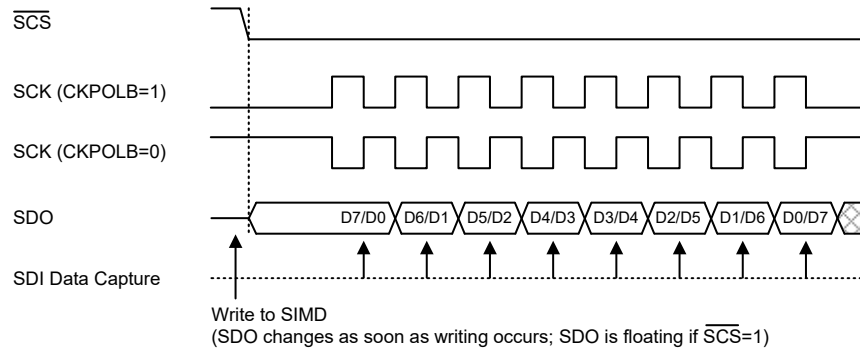

Note: For SPI slave mode, if $\overline{SIMEN}=1$ and $\overline{CSEN}=0$, SPI is always enabled and ignores the \overline{SCS} level.

SPI 从机模式时序 – CKEG=1

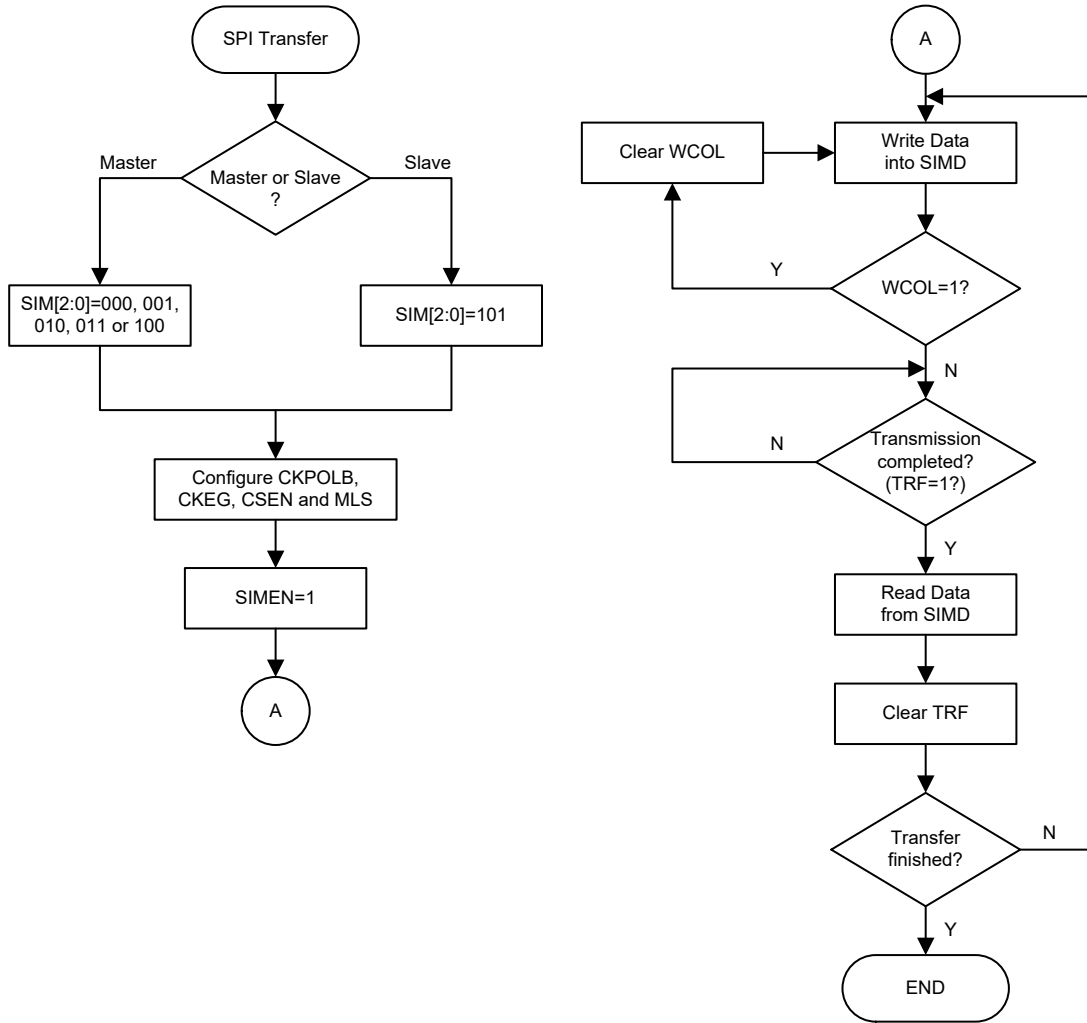

SPI 传输控制流程图

I²C 接口

I²C 可以和传感器、EEPROM 内存等外部硬件接口进行通信。最初是由飞利浦公司研制，是适用于同步串行数据传输的双线式低速串行接口。I²C 接口具有两线通信，非常简单的通信协议和在同一总线上和多个设备进行通信的能力的优点，使之在很多的场合中大受欢迎。

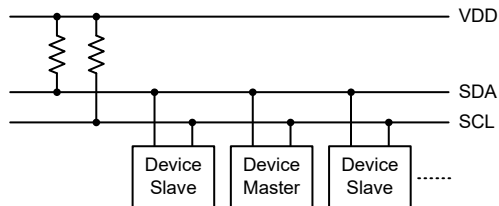

I²C 主从总线连接图

I²C 接口操作

I²C 串行接口是一个双线的接口，有一条串行数据线 SDA 和一条串行时钟线 SCL。由于可能有多个设备在同一条总线上相互连接，所以这些设备的输出都是开漏型输出。因此应在这些输出上都应加上拉电阻。应注意的是，I²C 总线上的每个设备都没有选择线，但分别与唯一的地址一一对应，用于 I²C 通信。

如果有两个设备通过双向的 I²C 总线进行通信，那么就存在一个主机和一个从机。主机和从机都可以用于发送和接收数据，但只有主机才可以控制总线动作。那些处于从机模式的设备，要在 I²C 总线上传输数据只有两种方式，一是从机发送模式，二是从机接收模式。即使 I²C 设备被激活，上拉电阻控制功能和 SCL / SDA 引脚功能仍有效，其上拉电阻功能由相关上拉电阻控制寄存器控制。

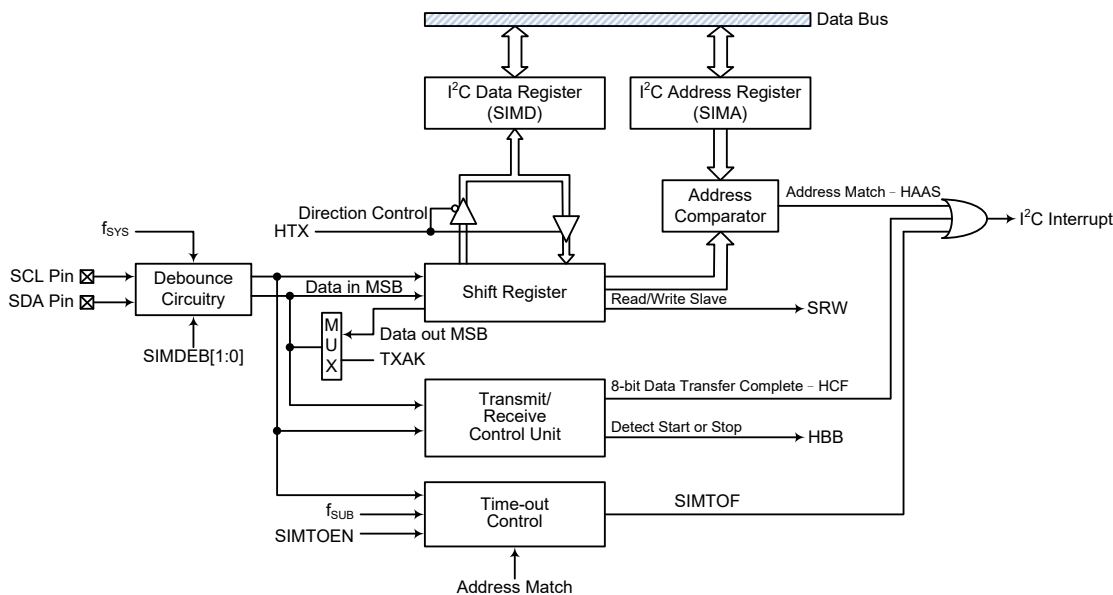

I²C 方框图

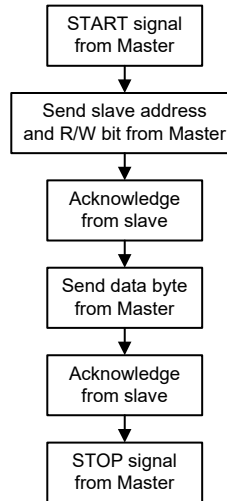

I²C 寄存器

与 I²C 总线相关的有三个控制寄存器 SIMC0、SIMC1 和 SIMTOC，及一个地址寄存器 SIMA 和一个数据寄存器 SIMD。SIMD 寄存器，SPI 章节中已有介绍，用于存储正在传输和接收的数据，当单片机将数据写入 I²C 总线之前，实际将被传输的数据存放在寄存器 SIMD 中。从 I²C 总线接收到数据之后，单片机就可以从寄存器 SIMD 中得到这个数据。I²C 总线上的所有传输或接收到的数据都必须通过 SIMD。应注意的是 SIMA 也有另外一个名字，SIMC2，使用 SPI 功能时会用到。I²C 接口会用到寄存器 SIMC0 中的 SIMEN 位和 SIM2~SIM0 位。SIMTOC 寄存器用于 I²C 超时控制。

寄存器名称	位							
	7	6	5	4	3	2	1	0
SIMC0	SIM2	SIM1	SIM0	—	SIMDEB1	SIMDEB0	SIMEN	SIMICF
SIMC1	HCF	HAAS	HBB	HTX	TXAK	SRW	IAMWU	RXAK
SIMA	A6	A5	A4	A3	A2	A1	A0	D0
SIMD	D7	D6	D5	D4	D3	D2	D1	D0
SIMTOC	SIMTOEN	SIMTOF	SIMTOS5	SIMTOS4	SIMTOS3	SIMTOS2	SIMTOS1	SIMTOS0

I²C 寄存器列表

• SIMC0 寄存器

Bit	7	6	5	4	3	2	1	0
Name	SIM2	SIM1	SIM0	—	SIMDEB1	SIMDEB0	SIMEN	SIMICF
R/W	R/W	R/W	R/W	—	R/W	R/W	R/W	R/W
POR	1	1	1	—	0	0	0	0

- Bit 7~5 **SIM2~SIM0: SIM 工作模式控制位**
 000: SPI 主机模式; SPI 时钟为 $f_{SYS}/4$
 001: SPI 主机模式; SPI 时钟为 $f_{SYS}/16$
 010: SPI 主机模式; SPI 时钟为 $f_{SYS}/64$
 011: SPI 主机模式; SPI 时钟为 f_{SUB}
 100: SPI 主机模式; SPI 时钟为 PTM2 CCRP 匹配频率 /2
 101: SPI 从机模式
 110: I²C 从机模式
 111: 未使用
 这几位用于设置 SIM 功能的工作模式, 用于选择 I²C 或 SPI 功能及 SPI 的主 / 从模式和 SPI 的主机时钟频率。SPI 时钟源可来自于系统时钟分频或 f_{SUB} 也可以选择来自 PTM2。若选择的是作为 SPI 从机, 则其时钟源从外部主机而得。
- Bit 4 未定义, 读为“0”
- Bit 3~2 **SIMDEB1~SIMDEB0: I²C 去抖时间选择位**
 00: 无去抖时间
 01: 2 个系统时钟去抖时间
 1x: 4 个系统时钟去抖时间
- Bit 1 **SIMEN: SIM 控制位**
 0: 除能
 1: 使能
 此位为 SIM 接口的开 / 关控制位。此位为“0”时, SIM 接口除能, SDI、SDO、SCK 和 SCS 或 SDA 和 SCL 脚将处于浮空状态, SIM 工作电流减小到最小值。此位为“1”时, SIM 接口使能。若 SIM 经由 SIM2~SIM0 位设置为工作在 SPI 接口, 当 SIMEN 位由低到高转变时, SPI 控制寄存器中的设置不会发生变化, 其首先应在应用程序中初始化。若 SIM 经由 SIM2~SIM0 位设置为工作在 I²C 接口, 当 SIMEN 位由低到高转变时, I²C 控制寄存器中的设置, 如 HTX 和 TXAK, 将不会发生变化, 其首先应在应用程序中初始化, 此时相关 I²C 标志, 如 HCF、HAAS、HBB、SRW 和 RXAK, 将被设置为其默认状态。
- Bit 0 **SIMICF: SIM SPI 从机模式下未完成传输标志位**
 在 I²C 模式下, 该位未使用, 当工作在 I²C 模式, 请忽略此位。

● SIMC1 寄存器

Bit	7	6	5	4	3	2	1	0
Name	HCF	HAAS	HBB	HTX	TXAK	SRW	IAMWU	RXAK
R/W	R	R	R	R/W	R/W	R	R/W	R
POR	1	0	0	0	0	0	0	1

- Bit 7 HCF:** I²C 总线数据传输结束标志位
 0: 数据正在被传输
 1: 8 位数据传输完成
 HCF 标志位为数据传输标志位。数据正在传输时该位为低。当 8 位数据传输完成时，此位为高并产生一个中断。
- Bit 6 HAAS:** I²C 地址匹配标志位
 0: 无地址匹配
 1: 地址匹配
 此标志位用于决定从机地址是否与主机发送地址相同。若地址匹配此位为高，否则此位为低。
- Bit 5 HBB:** I²C 总线忙标志位
 0: I²C 总线闲
 1: I²C 总线忙
 当检测到 START 信号时 I²C 忙，此位变为高电平。当检测到 STOP 信号时 I²C 总线停止，该位变为低电平。
- Bit 4 HTX:** 从机处于发送或接收模式标志位
 0: 从机处于接收模式
 1: 从机处于发送模式
- Bit 3 TXAK:** I²C 总线发送确认标志位
 0: 从机发送确认标志
 1: 从机没有发送确认标志
 单片机接收 8 位数据之后会将该位在第九个时钟传到总线上。如果单片机想要接收更多的数据，则应在接收数据之前将此位设置为“0”。
- Bit 2 SRW:** I²C 从机读 / 写标志位
 0: 从机应处于接收模式
 1: 从机应处于发送模式
 SRW 位是从机读写标志位。决定主机是希望发送还是接收来自 I²C 总线的数据。当传输地址和从机的地址相同时，HAAS 位会被设置为高，主机将检测 SRW 位来决定进入发送模式还是接收模式。如果 SRW 位为高时，主机请求从总线上读数据，此时设备处于传输模式。当 SRW 位为“0”时，主机往总线上写数据，设备处于接收模式以读取该数据。
- Bit 1 IAMWU:** I²C 地址匹配唤醒控制位
 0: 除能
 1: 使能
 此位应设置为“1”使能 I²C 地址匹配使系统从休眠或空闲模式中唤醒的功能。若进入休眠或空闲模式前 IAMWU 已经置高以使能 I²C 地址匹配唤醒功能，在系统唤醒后需通过应用程序清除此位以确保单片机正确地运行。
- Bit 0 RXAK:** I²C 总线接收确认标志位
 0: 从机接收到确认标志
 1: 从机没有接收到确认标志
 RXAK 位是接收确认标志位。如果 RXAK 位被重设为“0”即 8 位数据传输之后，设备在第九个时钟有接受到一个正确的确认位。如果单片机处于发送状态，发送方会检查 RXAK 位来判断接收方是否愿意继续接收下一个字节。因此直到 RXAK 为“1”时，传输方停止发送数据。这时，传输方将释放 SDA 线，主机发出停止信号。

SIMD 用于存储发送和接收的数据。这个寄存器由 SPI 和 I²C 功能所共用。在单片机尚未将数据写入到 I²C 总线中时，要传输的数据应存在 SIMD 中。I²C 总线接收到数据之后，单片机就可以从 SIMD 数据寄存器中读取。所有通过 I²C 传输或接收的数据都必须通过 SIMD 实现。

● SIMD 寄存器

Bit	7	6	5	4	3	2	1	0
Name	D7	D6	D5	D4	D3	D2	D1	D0
R/W	R/W	R/W	R/W	R/W	R/W	R/W	R/W	R/W
POR	x	x	x	x	x	x	x	x

“x”：未知

● SIMA 寄存器

Bit	7	6	5	4	3	2	1	0
Name	A6	A5	A4	A3	A2	A1	A0	D0
R/W	R/W	R/W	R/W	R/W	R/W	R/W	R/W	R/W
POR	0	0	0	0	0	0	0	0

Bit 7~1 **A6~A0**: I²C 从机地址位
A6 ~ A0 是从机地址 bit 6 ~ bit 0。
SIMA 寄存器也在 SPI 接口功能中使用，但其名称改为 SIMC2。SIMA 寄存器用于存放 7 位从机地址，寄存器 SIMA 中的 bit 7 ~ bit 1 是单片机的从机地址，bit 0 未定义。

如果接至 I²C 的主机发送处的地址和寄存器 SIMA 中存储的地址相符，那么就选中了这个从机。应注意的是寄存器 SIMA 和 SPI 接口使用的寄存器 SIMC2 是同一个寄存器。

Bit 0 **D0**: 未定义，该位可由应用程序读写。

● SIMTOC 寄存器

Bit	7	6	5	4	3	2	1	0
Name	SIMTOEN	SIMTOF	SIMTOS5	SIMTOS4	SIMTOS3	SIMTOS2	SIMTOS1	SIMTOS0
R/W	R/W	R/W	R/W	R/W	R/W	R/W	R/W	R/W
POR	0	0	0	0	0	0	0	0

Bit 7 **SIMTOEN**: I²C 超时控制位

0: 除能
1: 使能

Bit 6 **SIMTOF**: I²C 超时标志位

0: 未发生
1: 发生

当超时事件发生时，SIMTOF 位由超时电路置位，且由应用程序清零。

Bit 5~0 **SIMTOS5~SIMTOS0**: I²C 超时时间选择位

I²C 超时时钟源是 $f_{SUB}/32$

I²C 超时时间计算方法: $([SIMTOS[5:0]+1]) \times (32/f_{SUB})$

I²C 总线通信

I²C 总线上的通信需要四步完成，一个起始信号，一个从机地址发送，一个数据传输，还有一个停止信号。当起始信号被写入 I²C 总线时，总线上的所有从机都会接收到这个起始信号并且被通知总线上会即将有数据到达。数据的前 7 位是从机地址，高位在前，低位在后。如果发出的地址和从机地址匹配，SIMC1 寄存器的 HAAS 位会被置位，同时产生 I²C 中断。进入中断服务程序后，系统要检测 HAAS 位和 SIMTOF 位，以判断 I²C 总线中断是来自从机地址匹配，还是来自 8 位数据传输完毕，或是来自 I²C 超时。在数据传输中，注意的是，在 7 位从机地址被发送后，接下来的一位，即第 8 位，是读 / 写控制位，该位的值会反映到 SRW 位中。从机通过检测 SRW 位以确定主控制器是要进入发送模式还是接收模式。在 I²C 总线开始传送数据前，需要先初始化 I²C 总线，初始化 I²C 总线步骤如下：

- 步骤 1
设置 SIMC0 寄存器中 SIM2~SIM0 位为“110”，SIMEN 位为“1”，以能使 I²C 总线。
- 步骤 2
向 I²C 总线地址寄存器 SIMA 写入从机地址。
- 步骤 3
设置 SIME 位以能使能 SIM 中断。

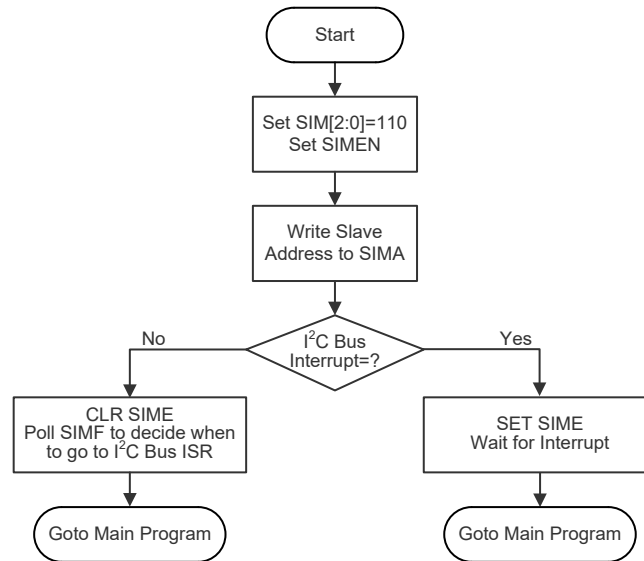

I²C 总线初始化流程图

I²C 总线起始信号

起始信号只能由连接 I²C 总线主机产生，而不是由只做从机的 MCU 产生。总线上的所有从机都可以侦测到起始信号。如果有从机侦测到起始信号，则表明 I²C 总线处于忙碌状态，并会置位 HBB。起始信号是指在 SCL 为高电平时，SDA 线上发生从高到低的电平变化。

I²C 从机地址

I²C 总线上的所有从机都会侦测由主机发出的起始信号。发送起始信号后，紧接着主机会发送从机地址以选择要进行数据传输的从机。所有在 I²C 总线上的从机接收到 7 位地址数据后，都会将其与各自内部的地址进行比较。如果从机从主机上接收到的地址与自身内部的地址相匹配，则会产生一个 I²C 总线中断信号。地址位接下来的一位为读 / 写状态位（即第 8 位），将被保存到 SIMC1 寄存器的 SRW 位，随后发出一个低电平应答信号（即第 9 位）。当单片机从机的地址匹配时，会将状态标志位 HAAS 置位。I²C 总线有三个中断源，当程序运行至中断服务子程序时，通过检测 HAAS 位和 SIMTOF 位，以判断 I²C 总线中断是来自从机地址匹配，还是来自 8 位数据传输完毕，或是来自 I²C 超时。当是从机地址匹配发生中断时，则从机或是用于发送模式并将数据写入 SIMD 寄存器，或是用于接收模式并从 SIMD 寄存器中读取空值以释放 SCL 线。

I²C 总线读 / 写信号

SIMC1 寄存器的 SRW 位用来表示主机是要从 I²C 总线上读取数据还是要将数据写到 I²C 总线上。从机则通过检测该位以确定自己是作为发送方还是接收方。当 SRW 置“1”，表示主机要从 I²C 总线上读取数据，从机则作为发送方，将数据写到 I²C 总线；当 SRW 清“0”，表示主机要写数据到 I²C 总线上，从机则做为接收方，从 I²C 总线上读取数据。

I²C 总线从机地址确认信号

主机发送呼叫地址后，当 I²C 总线上的任何从机内部地址与其匹配时，会发送一个应答信号。此应答信号会通知主机有从机已经接收到了呼叫地址。如果主机没有收到应答信号，则主机必须发送停止（STOP）信号以结束通信。当 HAAS 为高时，表示从机接收到的地址与自己内部地址匹配，则从机需检查 SRW 位，以确定自己是作为发送方还是作为接收方。如果 SRW 位为高，从机须设置成发送方，这样会置位 SIMC1 寄存器的 HTX 位。如果 SRW 位为低，从机须设置成接收方，这样会清零 SIMC1 寄存器的 HTX 位。

I²C 总线数据和确认信号

在从机确认接收到从机地址后，会进行 8 位宽度的数据传输。这个数据传输顺序是的高位在前，低位在后。接收方在接收到 8 位数据后必须发出一个应答信号（“0”）以继续接收下一个数据。如果发送方没接收到应答信号，发送方将释放 SDA 线，同时，主机将发出 STOP 信号以释放 I²C 总线。所传送的数据存储在 SIMD 寄存器中。如果设置成发送方，从机必须先将欲传输的数据写到 SIMD 寄存器中；如果设置成接收方，从机必须从 SIMD 寄存器读取数据。

当接收器想要继续接收下一个数据时，必须在第 9 个时钟发出应答信号 (TXAK)。被设为发送方的从机将检测寄存器 SIMC1 中的 RXAK 位以判断是否传输下一个字节的数据，如果单片机不传输下一个字节，那么它将释放 SDA 线并等待接收主机的停止信号。

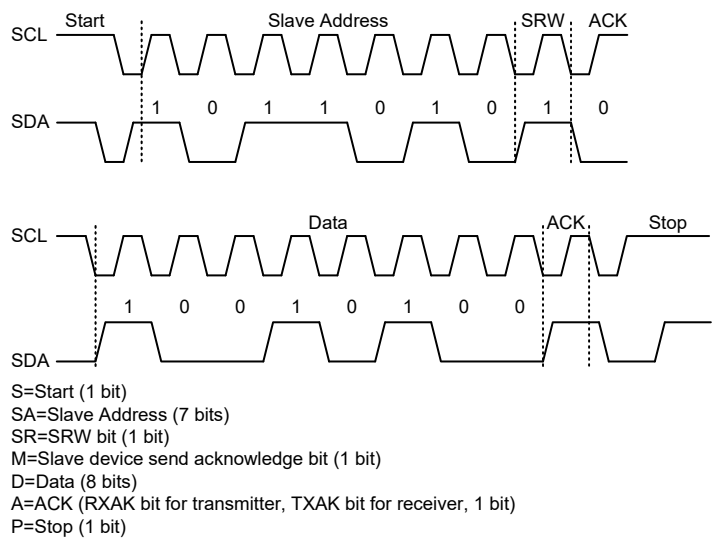

S	SA	SR	M	D	A	D	A	S	SA	SR	M	D	A	D	A	P
---	----	----	---	---	---	---	---	-------	---	----	----	---	---	---	---	---	-------	---

I²C 通信时序图

注 * 当从机地址匹配时，单片机必须选择设置为发送模式还是接收模式。若设置为发送模式，需写数据至 SIMD 寄存器；若设置为接收模式，需立即从 SIMD 寄存器中虚读数据以释放 SCL 线。

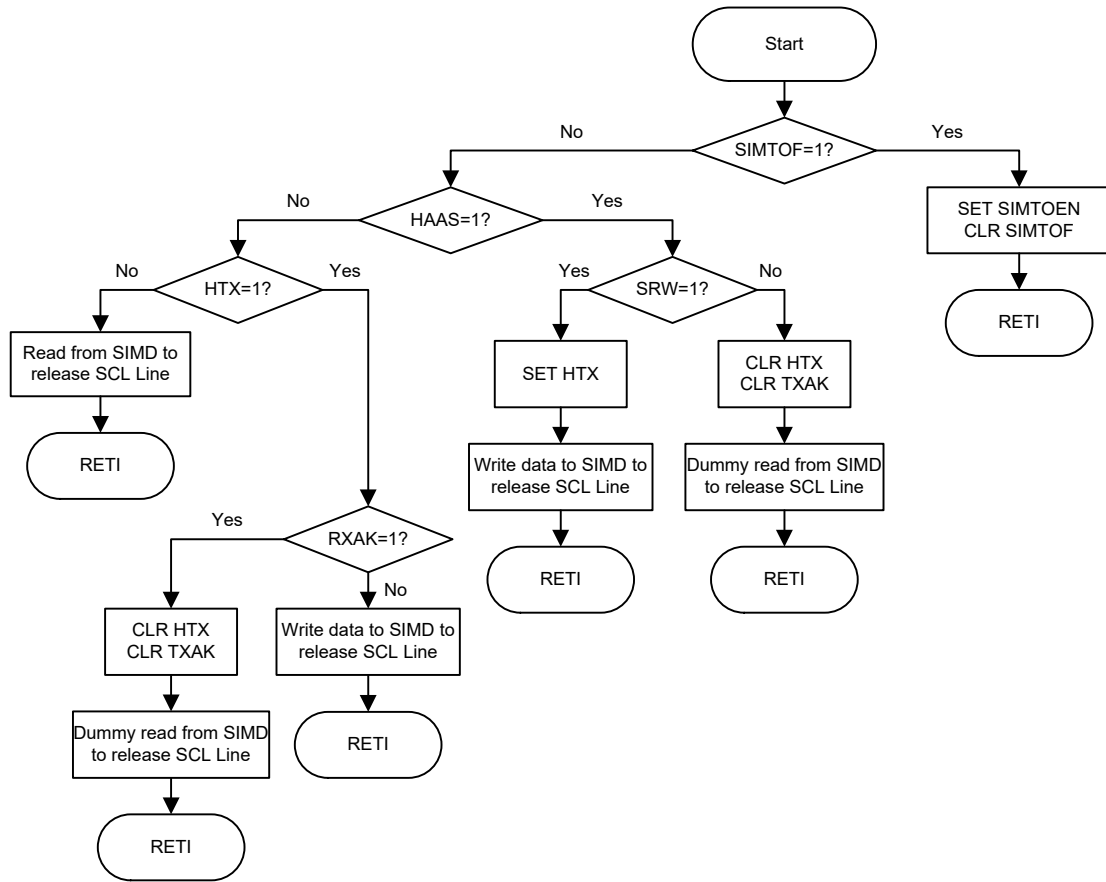

I²C 总线 ISR 流程图

I²C 超时功能

超时功能可减少 I²C 接收错误的时钟源而引起的锁死问题。如果连接到 I²C 总线的时钟源经过一段时间还未接收到，则在一定的超时周期后，I²C 电路和 SIMC1 寄存器将复位。在一定超时时间后，SIMTOC 寄存器的 SIMTOF 位将被置高。超时功能的使能 / 除能和超时周期由 SIMTOC 寄存器控制。

I²C 超时控制

超时计数器在 I²C 总线“START”和“地址匹配”条件时开始计数，且在 SCL 下降沿清零。在下一个 SCL 下降沿到来之前，如果超时时间大于 SIMTOC 寄存器指定的超时周期，则超时发生。I²C “STOP”条件发生时超时功能终止。共有 64 个超时周期，可通过 SIMTOC 寄存器的 SIMTOS[5:0] 位进行选择。

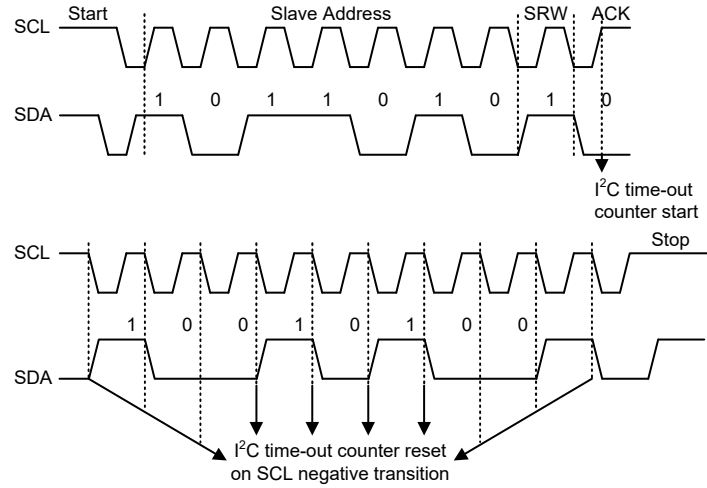

I²C 超时时序图

当 I²C 超时计数器溢出时，计数器将停止计数，SIMTOEN 位被清零，且 SIMTOF 位被置高以表明超时计数器中断发生。超时计数器中断使用的也是 I²C 中断向量。当 I²C 超时发生时，I²C 内部电路会被复位，寄存器也将发生如下复位情况。

寄存器	I ² C 超时发生后
SIMD, SIMA, SIMC0	保持不变
SIMC1	复位至 POR 状态

超时发生后的 I²C 寄存器

SPIA 串行接口模块 – SPIA

该系列单片机内含一个独立的 SPI 功能。重要的是，不要将 SPI 功能与 SIM 模块中的 SPI 功能混淆，其具体描述详见规格书的另一章节。将这个独立的 SPI 命名为 SPIA 以区别于 SIM 中的 SPI。

SPIA 接口常用于与外部设备如传感器、闪存或 EEPROM 内存等通信。四线 SPIA 接口最初是由摩托罗拉公司研制，是一个有相当简单的通信协议的串行数据接口，这个协议可以简化与外部硬件的编程要求。

SPIA 通信模式为全双工模式，且能以主 / 从模式的工作方式进行通信，单片机既可以作为主机，也可以作为从机。虽然 SPIA 接口理论上允许一个主机控制多个从机，但此处的 SPIA 中只有一个片选信号引脚 \overline{SCSA} 。若主机需要控制多个从机，可使用输入 / 输出引脚选择从机。

SPIA 接口操作

SPIA 接口是一个全双工串行数据传输器。SPIA 接口的四线为：SDIA、SDOA、SCKA 和 \overline{SCSA} 。SDIA 和 SDOA 是数据的输入和输出线。SCKA 是串行时钟线， \overline{SCSA} 是从机的选择线。SPIA 的接口引脚与普通 I/O 口共用。通过设定 SPIAC0/SPIAC1 寄存器的对应位，来使能 SPIA 接口。SPIA 可以通过 SPIAC0 寄存器中的 SPIAEN 位来除能或使能。连接到 SPIA 接口的单片机以从主 / 从模式进行通信，且主机完成所有的数据传输初始化，并控制时钟信号。由于单片机只有一个 \overline{SCSA} 引脚，所以只能拥有一个从机设备。

可通过软件控制 \overline{SCSA} 引脚使能与除能，设置 SACSEN 位为“1”使能 \overline{SCSA} 引脚功能，设置 SACSEN 位为“0”， \overline{SCSA} 引脚将处于将处于浮空状态。

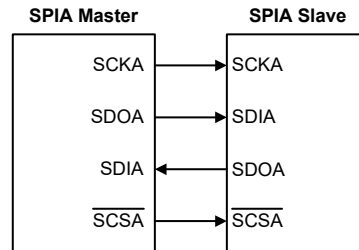

SPIA 主 / 从机连接方式

该系列单片机的 SPIA 功能具有以下特点：

- 全双工同步数据传输
- 主从模式
- 最低有效位先传或最高有效位先传的数据传输模式
- 传输完成标志位
- 时钟源上升沿或下降沿有效

SPIA 接口状态受很多因素的影响，如单片机处于主机或从机的工作模式和 SACSEN、SPIAEN 位的状态。

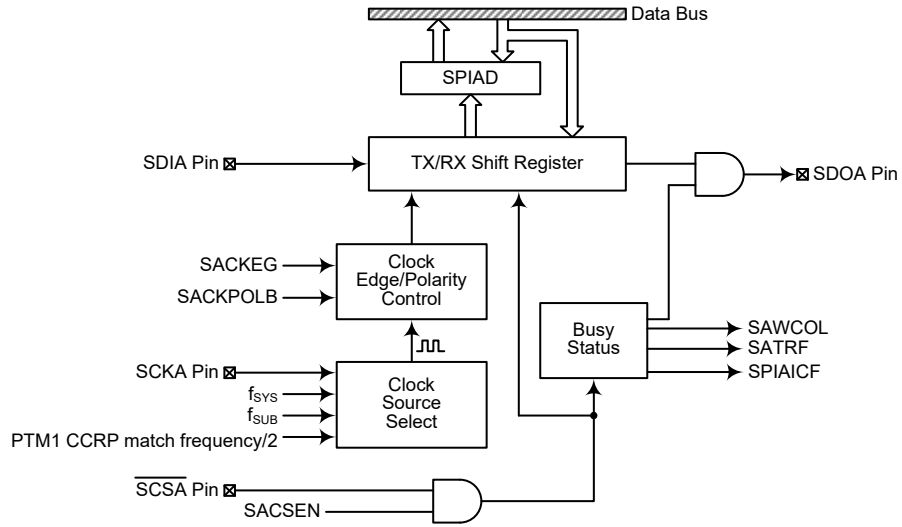

SPIA 方框图

SPIA 寄存器

有三个寄存器用于控制 SPIA 接口的所有操作，其中有一个数据寄存器 SPIAD、两个控制寄存器 SPIAC0 和 SPIAC1。

寄存器名称	位							
	7	6	5	4	3	2	1	0
SPIAC0	SASPI2	SASPI1	SASPI0	—	—	—	SPIAEN	SPIAICF
SPIAC1	—	—	SACKPOLB	SACKEG	SAMLS	SACSSEN	SAWCOL	SATRF
SPIAD	D7	D6	D5	D4	D3	D2	D1	D0

SPIA 寄存器列表

SPIA 数据寄存器

SPIAD 用于存储发送和接收的数据。在单片机尚未将数据写入到 SPIA 总线中时，要传输的数据应先存在 SPIAD 中。SPIA 总线接收到数据之后，单片机就可以从 SPIAD 数据寄存器中读取。所有通过 SPIA 传输或接收的数据都必须通过 SPIAD 实现。

• SPIAD 寄存器

Bit	7	6	5	4	3	2	1	0
Name	D7	D6	D5	D4	D3	D2	D1	D0
R/W	R/W	R/W	R/W	R/W	R/W	R/W	R/W	R/W
POR	x	x	x	x	x	x	x	x

“x”：未知

Bit 7~0 D7~D0: SPIA 数据寄存器 bit 7 ~ bit 0

SPIA 控制寄存器

单片机中也有两个控制 SPIA 接口功能的寄存器，SPIAC0 和 SPIAC1。寄存器 SPIAC0 用于控制使能 / 除能功能和设置数据传输的时钟频率。寄存器 SPIAC1 用于其它的控制功能如 LSB/MSB 选择，写冲突标志位等。

• SPIAC0 寄存器

Bit	7	6	5	4	3	2	1	0
Name	SASPI2	SASPI1	SASPI0	—	—	—	SPIAEN	SPIAICF
R/W	R/W	R/W	R/W	—	—	—	R/W	R/W
POR	1	1	1	—	—	—	0	0

Bit 7~5 **SASPI2~SASPI0**: SPIA 工作模式控制位

- 000: SPIA 主机模式; SPIA 时钟为 $f_{SYS}/4$
- 001: SPIA 主机模式; SPIA 时钟为 $f_{SYS}/16$
- 010: SPIA 主机模式; SPIA 时钟为 $f_{SYS}/64$
- 011: SPIA 主机模式; SPIA 时钟为 f_{SUB}
- 100: SPIA 主机模式; SPIA 时钟为 PTM1 CCRP 匹配频率 /2
- 101: SPIA 从机模式
- 11x: 未定义

这几位用于选择 SPIA 的主从模式和 SPIA 的主机时钟频率。SPIA 时钟源可来自于系统时钟和 f_{SUB} 也可以选择来自 PTM1。若选择的是作为 SPIA 从机，则其时钟源从外部主机而得。

Bit 4~2 未定义，读为“0”

Bit 1 **SPIAEN**: SPIA 控制位

- 0: 除能
- 1: 使能

此位为 SPIA 接口的开 / 关控制位。此位为“0”时，SPIA 接口除能，SDIA、SDOA、SCKA 和 SCSA 脚作为 I/O 口或其它共用引脚，SPIA 工作电流减小到最小值。此位为“1”时，SPIA 接口使能。

Bit 0 **SPIAICF**: SPIA 未完成传输标志位

- 0: SPIA 传输完成
- 1: SPIA 未完成传输

此位仅当 SPIA 配置在 SPIA 从机模式时有效。如果 SPIA 工作在从机模式且 SPIAEN 和 SACSSEN 位都为“1”，但在 SPIA 数据传输完全结束前 SCSA 线被外部主机拉高，SPIAICF 和 SATRF 位都会被置高。在这种情况下，如果相应的中断功能使能将产生一个中断。然而，如果 SPIAICF 位是由软件应用程序设为 1，那么 SATRF 位将不会置高。

• SPIAC1 寄存器

Bit	7	6	5	4	3	2	1	0
Name	—	—	SACKPOLB	SACKEG	SAMLS	SACSEN	SAWCOL	SATRF
R/W	—	—	R/W	R/W	R/W	R/W	R/W	R/W
POR	—	—	0	0	0	0	0	0

Bit 7~6 未定义，读为“0”

Bit 5 **SACKPOLB**: 时钟线的基础状态位

0: 当时钟无效时, SCKA 引脚为高电平

1: 当时钟无效时, SCKA 引脚为低电平

此位决定了时钟线的基础状态, 当时钟无效时, 若此位为高, SCKA 为低电平, 若此位为低, SCKA 为高电平。

Bit 4 **SACKEG**: SPIA 的 SCKA 有效时钟边沿类型位

SACKPOLB=0

0: SCKA 为高电平且在 SCKA 上升沿抓取数据

1: SCKA 为高电平且在 SCKA 下降沿抓取数据

SACKPOLB=1

0: SCKA 为低电平且在 SCKA 下降沿抓取数据

1: SCKA 为低电平且在 SCKA 上升沿抓取数据

SACKEG 和 SACKPOLB 位用于设置 SPIA 总线上时钟信号输入和输出方式。在执行数据传输前, 这两位必须被设置, 否则将产生错误的时钟边沿信号。SACKPOLB 位决定时钟线的基本状态, 若时钟无效且此位为高, 则 SCKA 为低电平, 若时钟无效且此位为低, 则 SCKA 为高电平。SACKEG 位决定有效时钟边沿类型, 取决于 SACKPOLB 的状态。

Bit 3 **SAMLS**: SPIA 数据移位顺序控制位

0: LSB 优先

1: MSB 优先

数据移位选择位, 用于选择数据传输时高位优先传输还是低位优先传输。此位设置为高时高位优先传输, 为低时低位优先传输。

Bit 2 **SACSEN**: SPIA \overline{SCSA} 引脚控制位

0: 除能

1: 使能

SACSEN 位用于 \overline{SCSA} 引脚的使能 / 除能控制。此位为低时, \overline{SCSA} 引脚功能除能并处于浮空状态。此位为高时, \overline{SCSA} 引脚功能使能并作为选择引脚。

Bit 1 **SAWCOL**: SPIA 写冲突标志位

0: 无冲突

1: 冲突

SAWCOL 标志位用于监测数据冲突的发生。此位为高时, 数据在传输时被写入 SPIAD 寄存器。若数据正在被传输时, 此操作无效。此位可被应用程序清零。

Bit 0 **SATRF**: SPIA 发送 / 接收结束标志位

0: 数据正在发送

1: 数据发送结束

SATRF 位为发送 / 接收结束标志位, 当 SPIA 数据传输结束时, 此位自动置为高, 但须通过应用程序设置为“0”。此位也可用于产生中断。

SPIA 通信

将 SPIAEN 设置为高，使能 SPIA 功能之后，单片机处于主机模式，当数据写入到寄存器 SPIAD 的同时传输 / 接收开始进行。数据传输完成时，SATRF 位将自动被置位但清除只能通过应用程序完成。单片机处于从机模式时，收到主机发来的信号之后，会传输 SPIAD 中的数据，而且在 SDIA 引脚上的数据也会被移位到 SPIAD 寄存器中。

主机应在输出时钟信号之前先输出一个 $\overline{\text{SCSA}}$ 信号以使能从机，从机的数据传输功能也应在与 $\overline{\text{SCSA}}$ 信号相关的适当时候准备就绪，这由 SACKPOLB 和 SACKEG 位决定。所附时序图表明了 SACKPOLB 和 SACKEG 位各种设置情况下从机数据与 $\overline{\text{SCSA}}$ 信号的关系。

空闲模式下，SPIA 功能仍将继续执行。

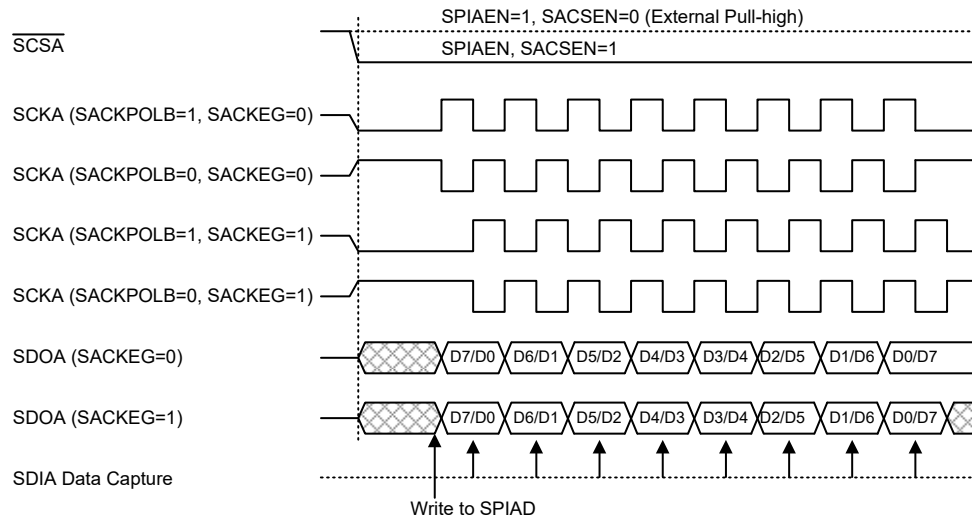

SPIA 主机模式时序图

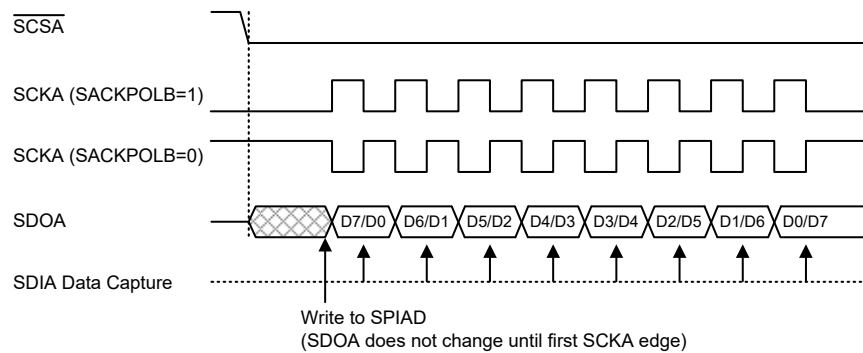

SPIA 从机模式时序图 - SACKEG=0

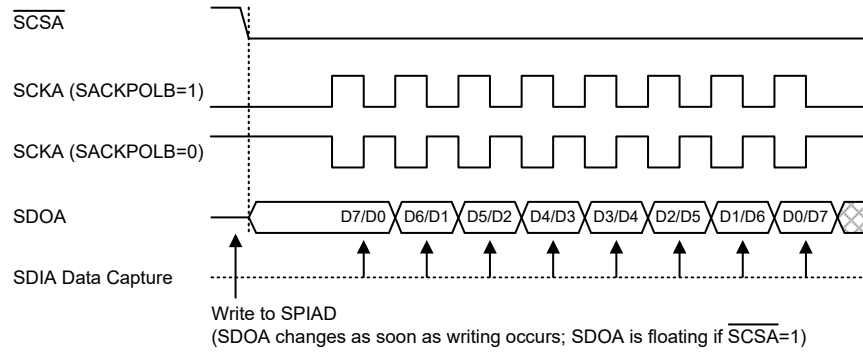

Note: For SPIA slave mode, if SPIAEN=1 and SACSEN=0, SPIA is always enabled and ignores the \overline{SCSA} level.

SPIA 从机模式时序图 - SACKEG=1

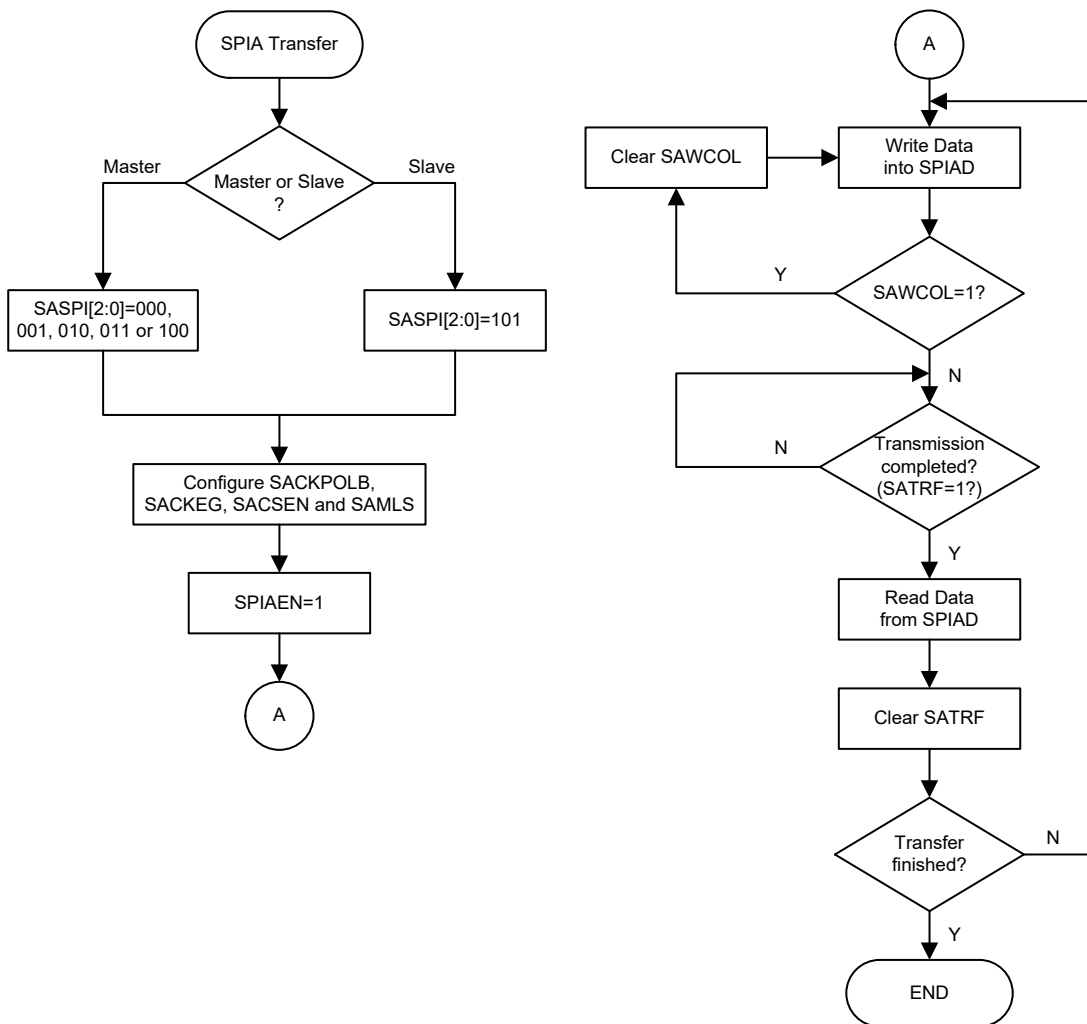

SPIA 传输控制流程图

SPIA 总线使能 / 除能

设置 $SACSEN=1$ 、 $\overline{SCSA}=0$ 将使能 SPIA 总线，然后等待写数据到 SPIAD 寄存器（TXRX 缓存器）。单片机处于主机模式，数据写入 SPIAD 寄存器后，自动开始数据传输或接收操作。数据传输完成时，SATRF 位将自动被置位。单片机处于从机模式，SCKA 引脚上收到脉冲信号之后，会传输 TXRX 中的数据，或 SDIA 引脚上的数据也会被移入。

设置 SCKA、SDIA、SDOA、 \overline{SCSA} 为 I/O 口或其它共用引脚可除能 SPIA。

SPIA 操作

四线制 SPIA 接口可完成所有主 / 从模式通信工作。

在 SPIAC1 寄存器中，SACSEN 位控制 SPIA 接口的所有功能。设置此位为高， \overline{SCSA} 信号线有效将使能 SPIA 接口。设置此位为低， \overline{SCSA} 信号线作为 I/O 口或其它共用引脚将除能 SPIA 接口。SACSEN 位和 SPIAC0 寄存器中的 SPIAEN 位设置为高，使得 SDIA 信号线浮空且 SDOA 信号线为高电平。主机模式中，如果 SCKA 信号线为高还是低取决于 SPIAC1 寄存器中的时钟极性选择位 SACKPOLB。从机模式中，SCKA 信号线浮空。如果 SPIAEN 位设置为低，SPIA 接口被除能， \overline{SCSA} 、SDIA、SDOA 和 SCKA 可通过引脚共用功能控制位选择作为 I/O 口或其它共用引脚功能。主机模式中，主机一直用于产生时钟信号，当数据写入到 SPIAD 寄存器后，主机完成所有的时钟和数据传输初始化。从机模式中，由外部主机发出数据传送 / 接收时钟信号。下面介绍主从模式中数据传输步骤。

主机模式：

- 步骤 1
设置 SPIAC0 控制寄存器中的 SASPI2~SASPI0 位，选择 SPIA 主机模式和时钟源。
- 步骤 2
设置 SACSEN 和 SAML5 位，选择高位或低位数据优先传送，这必须与从机设备一致。
- 步骤 3
设置 SPIAC0 控制寄存器中的 SPIAEN 位，使能 SPIA 接口功能。
- 步骤 4
对于写操作：写数据到 SPIAD 寄存器，实际上，数据被存储在 TXRX 缓存器中。再使用 SCKA 和 \overline{SCSA} 信号线将数据输出。之后跳至步骤 5。
对于读操作：使用 SDIA 信号线将存储在 TXRX 缓存器中的数据移出，并全部锁存至 SPIAD 寄存器。
- 步骤 5
检测 SAWCOL 位，若此位为高，则发生数据冲突并跳回至步骤 4；若为低，则继续执行下面的步骤。
- 步骤 6
检测 SATRF 位或等待 SPIA 串行总线中断发生。
- 步骤 7
从 SPIAD 寄存器中读数据。
- 步骤 8
清除 SATRF。

- 步骤 9
跳回至步骤 4。

从机模式：

- 步骤 1
设置 SPIAC0 控制寄存器中的 SASPI2~SASPI0 位，选择 SPIA 从机模式。
- 步骤 2
设置 SACSEN 和 SAML5 位，选择高位或低位数据优先传送，这必须与主机设备一致。
- 步骤 3
设置 SPIAC0 控制寄存器中的 SPIAEN 位，使能 SPIA 接口功能。
- 步骤 4
对于写操作：写数据到 SPIAD 寄存器，实际上，数据被存储在 TXRX 缓存器中。等待主机时钟 SCKA 信号和 $\overline{\text{SCSA}}$ 信号。跳至步骤 5。
对于读操作：使用 SDIA 信号线将 TXRX 缓存器中的数据移出，并全部锁存至 SPIAD 寄存器。
- 步骤 5
检测 SAWCOL 位，若此位为高，则发生数据冲突并跳回至步骤 4；若为低，则继续执行下面的步骤。
- 步骤 6
检测 SATRF 位或等待 SPIA 串行总线中断发生。
- 步骤 7
从 SPIAD 寄存器中读数据。
- 步骤 8
清除 SATRF。
- 步骤 9
跳回至步骤 4。

错误侦测

SPIAC1 寄存器中的 SAWCOL 位用于数据传输期间监测数据冲突的发生。此位由 SPIA 串行接口设置为高，但必须由应用程序来清零。此位置高，表示有数据冲突发生。即如果在数据发送期间，写数据到 SPIAD 寄存器，数据的继续写入会被阻止，此时数据冲突发生。

UART 接口

该系列单片机具有一个全双工的异步串行通信接口 – UART，可以很方便的与其它具有串行接口的芯片通信。UART 具有许多功能特性，发送或接收串行数据时，将数据组成一个 8 位或 9 位的数据块，连同数据特征位一并传输。具有检测数据覆盖或帧错误等功能。UART 功能占用一个内部中断向量，当接收到数据或数据发送结束，触发 UART 中断。

UART 模块特性如下：

- 全双工通用异步接收器 / 发送器 (UART) 通信
- 8 位或 9 位传输格式
- 奇校验、偶校验或无校验
- 1 位或 2 位停止位
- 8 位预分频的波特率发生器
- 奇偶、帧、噪声和溢出检测
- 支持地址检测中断（最后一位为 1）
- 独立的发送和接收使能
- 2-byte FIFO 接收缓冲器
- 发送和接收中断触发源：
 - ◆ 发送器为空
 - ◆ 发送器空闲
 - ◆ 接收完成
 - ◆ 接收器溢出
 - ◆ 地址检测
 - ◆ RX 引脚唤醒功能 (RX 使能, RX 引脚下降沿)

UART 外部引脚

内部 UART 有两个外部引脚 TX 和 RX，可与外部串行接口进行通信。TX 和 RX 引脚分别为 UART 接口的发送和接收引脚。在使用 UART 功能之前，要先正确设置相关的引脚共用功能控制寄存器选择 RX 和 TX 引脚功能。若 UARTEN 位和 TXEN/RXEN 位均为“1”时，将会自动设置 TX 脚为输出，RX 为输入状态，同时断开 RX 和 TX 引脚上的上拉电阻。若 UARTEN 位或 TXEN/RXEN 位为“0”时，TX 和 RX 引脚功能除能，这两个引脚可作为普通 I/O 口或共用功能引脚。

UART 数据传输方案

下图显示了 UART 的整体数据传输结构。需要发送的数据首先写入 TXR 寄存器，接着此数据被传输到发送移位寄存器 TSR 中，然后在波特率发生器的控制下将 TSR 寄存器中数据一位位地移到 TX 引脚上，低位在前。TXR 寄存器被映射到单片机的数据存储器中，而发送移位寄存器没有实际地址，所以发送移位寄存器不可直接操作。

数据在波特率发生器的控制下，低位在前高位在后，从外部引脚 RX 进入接收移位寄存器 RSR。当移位寄存器已满，数据从接收移位寄存器移入可被用户程序操作的 RXR 寄存器中。RXR 寄存器被映射到单片机数据存储器中，而接收移位寄存器没有实际地址，所以接收移位寄存器不可直接操作。需要注意的是，上述发送寄存器 TXR 和接收寄存器 RXR，其实是共享一个地址的数据寄存器 TXR_RXR 寄存器。

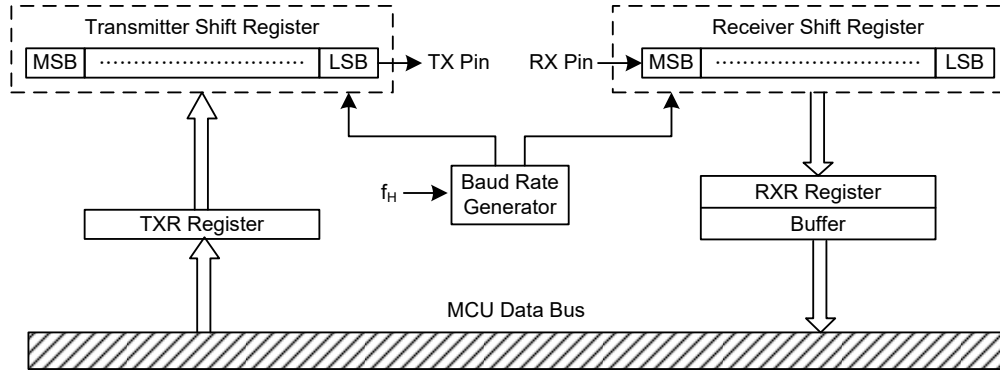

UART 数据传输方框图

UART 状态和控制寄存器

与 UART 功能相关的有五个寄存器包括控制 UART 模块整体功能的 USR、UCR1 和 UCR2 寄存器，控制波特率的 BRG 寄存器，管理发送和接收数据的数据寄存器 TXR_RXR。

寄存器名称	位							
	7	6	5	4	3	2	1	0
USR	PERR	NF	FERR	OERR	RIDLE	RXIF	TIDLE	TXIF
UCR1	UARTEN	BNO	PREN	PRT	STOPS	TXBRK	RX8	TX8
UCR2	TXEN	RXEN	BRGH	ADDEN	WAKE	RIE	TIIE	TEIE
TXR_RXR	D7	D6	D5	D4	D3	D2	D1	D0
BRG	D7	D6	D5	D4	D3	D2	D1	D0

UART 寄存器列表

• USR 寄存器

寄存器 USR 是 UART 的状态寄存器，可以通过程序读取从判断当前 UART 状态。USR 寄存器中所有位是只读的。详细解释如下：

Bit	7	6	5	4	3	2	1	0
Name	PERR	NF	FERR	OERR	RIDLE	RXIF	TIDLE	TXIF
R/W	R	R	R	R	R	R	R	R
POR	0	0	0	0	1	0	1	1

Bit 7 **PERR**: 奇偶校验出错标志位

- 0: 奇偶校验正确
- 1: 奇偶校验出错

PERR 是奇偶校验出错标志位。若 PERR=0，奇偶校验正确；若 PERR=1，接收到的数据奇偶校验出错。只有使能了奇偶校验此位才有效。可使用软件清除该标志位，即先读取 USR 寄存器再读 RXR 寄存器来清除此位。

Bit 6 **NF**: 噪声干扰标志位

- 0: 没有受到噪声干扰
- 1: 受到噪声干扰

NF 是噪声干扰标志位。若 NF=0，没有受到噪声干扰；若 NF=1，UART 接收数据时受到噪声干扰。它与 RXIF 在同周期内置位，但不会与溢出标志位同时置位。可使用软件清除该标志位，即先读取 USR 寄存器再读 RXR 寄存器清除此标志位。

- Bit 5 **FERR:** 帧错误标志位
 0: 无帧错误发生
 1: 有帧错误发生
FREE 是帧错误标志位。若 FREE=0, 没有帧错误发生; 若 FREE=1, 当前的数据发生了帧错误。可使用软件清除该标志位, 即先读取 USR 寄存器再读 RXR 寄存器来清除此位。
- Bit 4 **OERR:** 溢出错误标志位
 0: 无溢出错误发生
 1: 有溢出错误发生
OERR 是溢出错误标志位, 表示接收缓冲器是否溢出。若 OERR=0, 没有溢出错误; 若 OERR=1, 发生了溢出错误, 它将禁止下一组数据的接收。可通过软件清除该标志位, 即先读取 USR 寄存器再读 RXR 寄存器将清除此标志位。
- Bit 3 **RIDLE:** 接收状态标志位
 0: 正在接收数据
 1: 接收器空闲
RIDLE 是接收状态标志位。若 RIDLE=0, 表明正在接收数据; 若 RIDLE=1, 表明接收器空闲。在接收到停止位, 还未接收到下一个数据的起始位之间, RIDLE 被置位, 表明 UART 空闲, RX 脚处于逻辑高状态。
- Bit 2 **RXIF:** 接收寄存器状态标志位
 0: RXR 寄存器为空
 1: RXR 寄存器含有有效数据
RXIF 是接收寄存器状态标志位。当 RXIF=0, RXR 寄存器为空; 当 RXIF=1, RXR 寄存器接收到新数据。当数据从移位寄存器加载到 RXR 寄存器中, 如果 UCR2 寄存器中的 RIE=1, 则会触发中断。当接收数据时检测到一个或多个错误时, 相应的标志位 NF、FERR 和 / 或 PERR 会在同一周期内置位。读取 USR 寄存器再读 RXR 寄存器, 如果 RXR 寄存器中没有新的数据, 那么将清除 RXIF 标志。
- Bit 1 **TIDLE:** 数据发送完成标志位
 0: 数据传输中
 1: 无数据传输
TIDLE 是数据发送完成标志位。若 TIDLE=0, 数据传输中。当 TXIF=1 且数据发送完毕或者暂停字被发送时, TIDLE 置位。TIDLE=1, TX 引脚空闲且处于逻辑高状态。读取 USR 寄存器再写 TXR 寄存器将清除 TIDLE 位。数据字符或暂停字就绪时, 不会产生该标志位。
- Bit 0 **TXIF:** 发送数据寄存器 TXR 状态位
 0: 数据还没有从缓冲器加载到移位寄存器中
 1: 数据已从缓冲器加载到移位寄存器中 (TXR 数据寄存器为空)
TXIF 是发送数据寄存器为空标志位。若 TXIF=0, 数据还没有从缓冲器加载到移位寄存器中; 若 TXIF=1, 数据已从缓冲器中加载到移位寄存器中。读取 USR 寄存器再写 TXR 寄存器将清除 TXIF。当 TXEN 被置位, 由于发送缓冲器未滿, TXIF 也会被置位。

● UCR1 寄存器

UCR1 和 UCR2 是 UART 的两个控制寄存器，用来设置各种 UART 功能，如 UART 的使能与除能、奇偶校验控制和传输数据的长度等等。详细解释如下：

Bit	7	6	5	4	3	2	1	0
Name	UARTEN	BNO	PREN	PRT	STOPS	TXBRK	RX8	TX8
R/W	R/W	R/W	R/W	R/W	R/W	R/W	R	W
POR	0	0	0	0	0	0	x	0

“x”：未知

- Bit 7** **UARTEN**: UART 功能使能位
 0: UART 除能, TX 和 RX 脚处于浮空状态
 1: UART 使能, TX 和 RX 脚作为 UART 功能引脚
 此位为 UART 的使能位。UARTEN=0, UART 除能, RX 和 TX 处于浮空状态; UARTEN=1, UART 使能, TX 和 RX 将分别由 TXEN 和 RXEN 控制。当 UART 被除能将清除缓冲器, 所有缓冲器中的数据将被忽略, 另外波特率计数器、错误和状态标志位被复位, TXEN、RXEN、TXBRK、RXIF、OERR、FERR、PERR 和 NF 清零而 TIDLE、TXIF 和 RIDLE 置位, UCR1、UCR2 和 BRG 寄存器中的其它位保持不变。若 UART 工作时 UARTEN 清零, 所有发送和接收将停止, 模块也将复位成上述状态。当 UART 再次使能时, 它将在上次配置下重新工作。
- Bit 6** **BNO**: 传输数据位数选择位
 0: 8-bit 传输数据
 1: 9-bit 传输数据
 BNO 是传输数据位数选择位。BNO=1, 传输数据为 9 位; BNO=0, 传输数据为 8 位。若选择了 9 位数据传输格式, RX8 和 TX8 将分别存储接收和发送数据的第 9 位。
 注: 1. 若 BNO=1 (9-bit 数据传输), 校验功能使能, 则数据第 9 位为校验位, 不发送到 RX8。
 2. 若 BNO=0 (8-bit 数据传输), 校验功能使能, 则数据第 8 位为校验位, 不发送到 RX7。
- Bit 5** **PREN**: 奇偶校验功能控制位
 0: 除能
 1: 使能
 此位为奇偶校验功能控制位。PREN=1, 使能奇偶校验; PREN=0, 除能奇偶校验。
- Bit 4** **PRT**: 奇偶校验类型选择位
 0: 偶校验
 1: 奇校验
 奇偶校验类型选择位。PRT=1, 奇校验; PRT=0, 偶校验。
- Bit 3** **STOPS**: 停止位的长度选择位
 0: 有一位停止位
 1: 有两位停止位
 此位用来设置停止位的长度。STOP=1, 有两位停止位; STOP=0, 只有一位停止位。
- Bit 2** **TXBRK**: 暂停字发送控制位
 0: 不发送暂停字
 1: 发送暂停字
 TXBRK 是暂停字发送控制位。TXBRK=0, 不发送暂停字, TX 引脚正常操作; TXBRK=1, 将会发送暂停字, 发送器将发送逻辑“0”。若 TXBRK 为高, 缓冲器中数据发送完毕后, 发送器将至少保持 13 位宽的低电平直至 TXBRK 复位。

- Bit 1 **RX8:** 接收 9-bit 数据传输格式中的 bit 8 数据 (只读)
 此位只有在传输数据为 9 位的格式中有效, 用来存储接收数据的第 9 位。BNO 是用来控制传输位数是 8 位还是 9 位。
- Bit 0 **TX8:** 发送 9-bit 数据传输格式中的 bit 8 数据 (只写)
 此位只有在传输数据为 9 位的格式中有效, 用来存储发送数据的第 9 位。BNO 是用来控制传输位数是 8 位还是 9 位。

● **UCR2 寄存器**

UCR2 是 UART 的另外一个控制寄存器, 它的主要功能是控制发送器、接收器以及各种 UART 中断源的使能或除能。它也可用来控制波特率, 使能接收唤醒和地址侦测。详细解释如下:

Bit	7	6	5	4	3	2	1	0
Name	TXEN	RXEN	BRGH	ADDEN	WAKE	RIE	TIIE	TEIE
R/W	R/W	R/W	R/W	R/W	R/W	R/W	R/W	R/W
POR	0	0	0	0	0	0	0	0

- Bit 7 **TXEN:** UART 发送使能位
 0: UART 发送除能
 1: UART 发送使能
 此位为发送使能位。TXEN=0, 发送将被除能, 发送器立刻停止工作。另外缓冲器将被复位, 此时 TX 引脚处于浮空状态。若 TXEN=1 且 UARTEN=1, 则发送将被使能, TX 引脚将由 UART 来控制。在数据传输时清除 TXEN 将中止数据发送且复位发送器, 此时 TX 引脚处于浮空状态。
- Bit 6 **RXEN:** UART 接收使能位
 0: UART 接收除能
 1: UART 接收使能
 此位为接收使能位。RXEN=0, 接收将被除能, 接收器立刻停止工作。另外缓冲器将被复位, 此时 RX 引脚处于浮空状态。若 RXEN=1 且 UARTEN=1, 则接收将被使能, RX 引脚将由 UART 来控制。在数据传输时清除 RXEN 将中止数据接收且复位接收器, 此时 RX 引脚处于浮空状态。
- Bit 5 **BRGH:** 波特率发生器高 / 低速选择位
 0: 低速波特率
 1: 高速波特率
 此位为波特率发生器高低速选择位, 它和 BRG 寄存器一起控制 UART 的波特率。BRGH=1, 为高速模式; BRGH=0, 为低速模式。
- Bit 4 **ADDEN:** 地址检测功能使能位
 0: 地址检测功能除能
 1: 地址检测功能使能
 此位为地址检测功能使能控制位。ADDEN=1, 地址检测使能, 此时数据的第 8 位即 RX7 (BON=0) 或第 9 位即 RX8 (BON=1) 为 “1”, 那么接到的是地址而非数据。若相应的中断使能且接收到的值最高位为 1, 那么中断请求标志将会被置位, 若地址检测功能使能但最高位为 0, 那么将不会产生中断且收到的数据也会被忽略。
- Bit 3 **WAKE:** RX 脚下降沿唤醒 UART 功能使能位
 0: RX 脚下降沿唤醒 UART 功能除能
 1: RX 脚下降沿唤醒 UART 功能使能
 此位为 RX 引脚下降沿唤醒 UART 功能的使能和除能控制位。该位仅当 UART 时钟源 f_{H1} 关闭时有效。若 UART 时钟源 f_{H1} 开启, RX 引脚唤醒 UART 的功能无效。当 UART 时钟 f_{H1} 关闭且 WAKE 位为 1, 若 RX 引脚唤醒 UART 的中断使能, 当 RX 引脚发生下降沿时会触发 UART 唤醒请求以告知单片机需唤醒 UART 功能, 此唤醒动作是通过应用程序将 UART 时钟 f_{H1} 开启来实现的。相反的, 若 WAKE 位为 0, 则即使 RX 引脚发生下降沿也无法恢复 UART 功能。

- Bit 2 **RIE**: 接收中断使能位
 0: 接收中断除能
 1: 接收中断使能
 此位为接收中断使能或除能位。若 RIE=1, 且 OERR 或 RXIF 置位时, UART 的中断请求标志置位; 若 RIE=0, UART 中断请求标志不受 OERR 和 RXIF 影响。
- Bit 1 **TIIE**: 发送器空闲中断使能位
 0: 发送器空闲中断除能
 1: 发送器空闲中断使能
 此位为发送器空闲中断的使能或除能位。若 TIIE=1, 当 TIDLE 置位时, UART 的中断请求标志置位; 若 TIIE=0, UART 中断请求标志不受 TIDLE 的影响。
- Bit 0 **TEIE**: 发送寄存器为空中断使能位
 0: 发送寄存器为空中断除能
 1: 发送寄存器为空中断使能
 此位为发送寄存器为空中断的使能或除能位。若 TEIE=1, 当 TXIF 置位时, UART 的中断请求标志置位; 若 TEIE=0, UART 中断请求标志不受 TXIF 的影响。

• TXR_RXR 寄存器

TXR_RXR 寄存器为数据寄存器, 用来存储发送到 TX 引脚或从 RX 引脚接收到的数据。

Bit	7	6	5	4	3	2	1	0
Name	D7	D6	D5	D4	D3	D2	D1	D0
R/W	R/W	R/W	R/W	R/W	R/W	R/W	R/W	R/W
POR	x	x	x	x	x	x	x	x

“x”: 未知

Bit 7~0 **D7~D0**: UART 发送 / 接收数据位 bit 7~bit 0

波特率发生器

UART 自身具有一个波特率发生器, 通过它可以设置数据传输速率。波特率是由一个独立的内部 8 位计数器产生, 它由 BRG 寄存器和 UCR2 寄存器的 BRGH 位一起控制。BRGH 是决定波特率发生器处于高速模式还是低速模式, 从而决定计算公式的选用。下表的波特率计算公式中, 除数取决于 BRG 寄存器的值 N, N 的范围是 0 到 255。

UCR2 的 BRGH 位	0	1
波特率 (BR)	$f_{H}/[64(N+1)]$	$f_{H}/[16(N+1)]$

为得到相应的波特率, 首先需要设置 BRGH 来选择相应的计算公式从而算 BRG 的值。由于 BRG 的值不连续, 所以实际波特率和理论值之间有一个偏差。下面举例怎样计算 BRG 寄存器中的值 N 和误差。

• BRG 寄存器

Bit	7	6	5	4	3	2	1	0
Name	D7	D6	D5	D4	D3	D2	D1	D0
R/W	R/W	R/W	R/W	R/W	R/W	R/W	R/W	R/W
POR	x	x	x	x	x	x	x	x

“x”: 未知

Bit 7~0 **D7~D0**: 波特率值
 软件设置 BRGH 位 (设置波特率发生器的速度) 和 BRG 寄存器 (设置波特率的值), 一起控制 UART 的波特率。

波特率和误差的计算

系统选用 4MHz 时钟频率且 BRGH=0，若期望的波特率为 4800，计算它的 BRG 寄存器的值 N，实际波特率和误差。

根据上表，波特率 $BR=f_{H}/[64(N+1)]$

转换后的公式 $N=[f_{H}/(BR \times 64)] - 1$

带入参数 $N=[4000000/(4800 \times 64)] - 1=12.0208$

取最接近的值，十进制 12 写入 BRG 寄存器，实际波特率如下

$BR=4000000/[64 \times (12+1)]=4808$

因此，误差 $= (4808-4800)/4800=0.16\%$

下图显示了两个 BRGH 值下的波特率及误差的实际值。

波特率 (K/BPS)	f _{sys} =8MHz					
	波特率 (BRGH=0)			波特率 (BRGH=1)		
	BRG	Kbaud	误差 (%)	BRG	Kbaud	误差 (%)
0.3	—	—	—	—	—	—
1.2	103	1.202	0.16	—	—	—
2.4	51	2.404	0.16	207	2.404	0.16
4.8	25	4.808	0.16	103	4.808	0.16
9.6	12	9.615	0.16	51	9.615	0.16
19.2	6	17.8857	-6.99	25	19.231	0.16
38.4	2	41.667	8.51	12	38.462	0.16
57.6	1	62.500	8.51	8	55.556	-3.55
115.2	0	125	8.51	3	125	8.51
250	—	—	—	1	250	0

波特率与误差值

UART 模块的设置与控制

UART 采用标准的不归零码传输数据，这种方法通常被称为 NRZ 法。它由 1 位起始位，8 位或 9 位数据位和 1 位或者两位停止位组成。奇偶校验是由硬件自动完成的，可设置成奇校验、偶校验和无校验三种格式。常用的数据传输格式由 8 位数据位，无校验，1 位停止位组成，用 8、N、1 表示，它是系统上电的默认格式。数据位数、停止位数和奇偶校验由 UCR1 寄存器的 BNO、PRT、PREN 和 STOPS 设置。用于数据发送和接收的波特率由一个内部的 8 位波特率发送器产生，数据传输时低位在前高位在后。尽管 UART 发送器和接收器在功能上相互独立，但它们使用相同的数据传输格式和波特率，在任何情况下，停止位是必须的。

UART 的使能和除能

UART 是由 UCR1 寄存器的 UARTEN 位来使能和除能的。若 UARTEN、TXEN 和 RXEN 都为高，则 TX 和 RX 分别为 UART 的发送端口和接收端口。若没有数据发送，TX 引脚默认状态为高电平。

UARTEN 清零将除能 TX 和 RX，若还未选择其它的引脚功能，这两个引脚处于浮空状态。当 UART 被除能时将清空缓冲器，所有缓冲器中的数据将被忽略，同时使能控制、错误和状态标志位被复位即 TXEN、RXEN、TXBRK、RXIF、OERR、FERR、PERR 和 NF 清零而 TIDLE、TXIF 和 RIDLE 置位，UCR1、

UCR2 和 BRG 寄存器中的其它位保持不变。若 UART 工作时，UARTEN 清零，所有发送和接收将停止，模块也将复位成上述状态。当 UART 再次使能时，它将在上次配置下重新工作。

数据位、停止位以及奇偶校验的选择

数据传输格式由数据长度、是否校验、校验类型、地址位以及停止位长度组成。它们都是由 UCR1 寄存器的各个位控制的。BNO 决定数据传输是 8 位还是 9 位；PRT 决定校验类型；PREN 决定是否选择奇偶校验；而 STOPS 决定选用 1 位还是 2 位停止位。下表列出了各种数据传输格式。地址检测功能控制位用来确定此帧是否为地址。停止位的长度和数据位的长度无关。对于此接收器仅有一个停止位。

起始位	数据位	地址位	校验位	停止位
8 位数据位				
1	8	0	0	1
1	7	0	1	1
1	7	1	0	1
9 位数据位				
1	9	0	0	1
1	8	0	1	1
1	8	1	0	1

发送和接收数据格式

下图是传输 8 位和 9 位数据的波形。

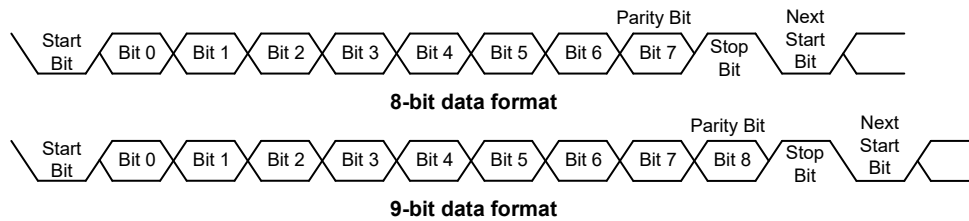

UART 发送器

UCR1 寄存器的 BNO 位是控制数据传输的长度。BNO=1 其长度为 9 位，第 9 位 MSB 存储在 UCR1 寄存器的 TX8 中。发送器的核心是发送移位寄存器 TSR，它的数据由发送寄存器 TXR 提供，应用程序只须将发送数据写入 TXR 寄存器。上组数据的停止位发出前，TSR 寄存器禁止写入。如果还有新的数据要发送，一旦停止位发出，待发数据将会从 TXR 寄存器加载到 TSR 寄存器。TSR 不像其它寄存器一样映射到数据存储器，所以应用程序不能对其进行读写操作。TXEN=1，发送使能，但若 TXR 寄存器没有数据或者波特率没有设置，发送器将不会工作。先写 TXR 寄存器再置高 TXEN 也会触发发送。当发送器使能，若 TSR 寄存器为空，数据写入 TXR 寄存器将会直接加载到 TSR 寄存器中。发送器工作时，TXEN 清零，发送器将立刻停止工作并且复位，此时 TX 引脚返回 I/O 或其它引脚共用功能。

发送数据

当 UART 发送数据时，数据从移位寄存器中移到 TX 引脚上，其低位在前高位在后。在发送模式中，TXR 寄存器在内部总线和发送移位寄存器间形成一个缓冲。如果选择 9 位数据传输格式，最高位 MSB 取自 UCR1 寄存器的 TX8 位。发送器初始化可由如下步骤完成：

- 正确地设置 BNO、PRT、PREN 和 STOPS 位以确定数据长度、校验类型和停止位长度。
- 设置 BRG 寄存器，选择期望的波特率。
- 置高 TXEN，使能 UART 发送器且使 TX 作为 UART 的发送端。
- 读取 USR 寄存器，然后将待发数据写入 TXR 寄存器。注意，此步骤会清除 TXIF 标志位。

如果要发送多个数据只需重复上述步骤。当 TXIF=0 时，数据将禁止写入 TXR 寄存器。可以通过以下步骤来清除 TXIF：

1. 读取 USR 寄存器
2. 写 TXR 寄存器

只读标志位 TXIF 由 UART 硬件置位。若 TXIF=1，TXR 寄存器为空，其它数据可以写入而不会覆盖以前的数据。若 TEIE=1，TXIF 标志位置位时中断产生。在数据传输时，写 TXR 指令会将待发数据暂存在 TXR 寄存器中，当前数据发送完毕后，待发数据被加载到发送移位寄存器中。当发送器空闲时，写 TXR 指令会将数据直接加载到 TSR 寄存器中，数据传输立刻开始且 TXIF 置位。当发送完停止位或暂停字后，表示一帧数据已发送完毕，此时 TIDLE 将被置位。

可以通过以下步骤来清除 TIDLE：

1. 读取 USR 寄存器
2. 写 TXR 寄存器

清除 TXIF 和 TIDLE 软件执行次序相同。

发送暂停字

若 TXBRK=1，下一帧将会发送暂停字。它是由一个起始位、 $13 \times N$ ($N=1, 2, \dots$) 位逻辑 0 组成。置位 TXBRK 将会发送暂停字，而清除 TXBRK 将产生停止位，传输暂停字不会产生中断。需要注意的是，暂停字至少 13 位宽。若 TXBRK 持续为高，那么发送器会一直发送暂停字；当应用程序清除了 TXBRK，发送器将传输最后一帧暂停字后接着发送一位或者两位停止位。最后一帧暂停字的结尾自动为高电平以确保下一帧数据起始位的检测。

UART 接收器

UART 接收器支持 8 位或者 9 位数据接收。若 BNO=1，数据长度为 9 位，而最高位 MSB 存放在 UCR1 寄存器的 RX8 中。接收器的核心是串行移位寄存器 RSR。RX 引脚上的数据送入数据恢复器中，它在 16 倍波特率的频率下工作，而串行移位器工作在正常波特率下。当在 RX 引脚上检测到停止位，数据从 RSR 寄存器中加载到 RXR 寄存器。RX 引脚上的每一位数据会被采样三次以判断其逻辑状态。RSR 不像其它寄存器一样映射在数据存储器，所以应用程序不能对其进行读写操作。

接收数据

当 UART 接收数据时，数据低位在前高位在后，连续地从 RX 引脚进入移位寄存器。RXR 寄存器在内部总线和接收移位寄存器间形成一个缓冲。RXR 寄存器是一个两字节深度的 FIFO 缓冲器，它能保存两字节数据的同时接收第三字节数据，应用程序必须保证在接收完第三字节前读取 RXR 寄存器，否则第三字节数据将被丢弃并引发溢出错误。

接收器的初始化可由如下步骤完成：

- 正确地设置 BNO、PRT、PREN 和 STOPS 位以确定数据长度、校验类型和停止位长度。
- 设置 BRG 寄存器，选择期望的波特率。
- 置高 RXEN，使能 UART 发送器且使 RX 作为 UART 的接收端。

此时接收器被使能并检测起始位。

接收数据将会发生如下事件：

- 当 RXR 寄存器包含有效数据，USR 寄存器中的 RXIF 位将会置位，且还有另外一帧数据可读
- 若 RIE=1，数据从移位寄存器加载到 RXR 寄存器中将产生中断。
- 若接收器检测到帧错误、噪声干扰错误、奇偶出错或溢出错误，那么相应的错误标志位置位。

可以通过如下步骤来清除 RXIF：

1. 读取 USR 寄存器
2. 读取 RXR 寄存器

接收暂停字

UART 接收任何暂停字都会当作帧错误处理。接收器只根据 BNO 和 STOPS 位确定一帧数据的长度。若暂停字数远大于 13 位，接收完 BNO 和 STOPS 位指定的长度后，接收器认定已接收完毕，RXIF 和 FERR 置位，RXR 寄存器清 0，若相应的中断允许且 RIDLE 为高将会产生中断。暂停字会被认为包含信息 0 且会置位 FERR 标志位的一组数据。如果检测到较长的暂停信号，此暂停信号会被认为是包含起始位，数据位及无效的停止位，FERR 标志位会被置位。在下一个开始位到来前，接收器必须等一个有效的停止位，接收器不会假定线上的暂停信号是下一个开始位。暂停字将会加载到缓冲器中，在接收到停止位前不会再接收数据，没有检测到停止位也会置位只读标志位 RIDLE。UART 接收到暂停字会产生以下事件：

- 帧错误标志位 FERR 置位。
- RXR 寄存器清零。
- OERR、NF、PERR、RIDLE 或 RXIF 可能会置位。

空闲状态

当 UART 接收数据时，即在起初位和停止位之间，USR 寄存器的接收标志位 RIDLE 清零。在停止位和下一帧数据的起始位之间，RIDLE 被置位，表示接收器空闲。

接收中断

USR 寄存器的只读标志位 RXIF 由接收器的边缘触发置位。若 RIE=1，数据从移位寄存器 RSR 加载到 RXR 寄存器时产生中断，同样地，溢出也会产生中断。

接收错误处理

UART 会产生几种接收错误，下面部分将描述各错误以及怎样处理。

溢出错误 – OERR 标志

RXR 寄存器是一个两层的 FIFO 缓冲器，它能保存两帧数据的同时接收第三帧数据，应用程序必须保证在接收完第三帧前读取 RXR 寄存器，否则发生溢出错误。

产生溢出错误时将会发生以下事件：

- USR 寄存器中 OERR 被置位。
- RXR 寄存器中数据不会丢失。
- RSR 寄存器数据将会被覆盖。
- 若 RIE=1，将会产生中断。

先读取 USR 寄存器再读取 RXR 寄存器可将 OERR 清零。

噪声干扰 – NF 标志

数据恢复时多次采样可以有效的鉴别出噪声干扰。当检测到数据受到噪声干扰时将会发生以下事件：

- 在 RXIF 上升沿，USR 寄存器中只读标志位 NF 置位。
- 数据从移位寄存器加载到 RXR 寄存器中。
- 不产生中断，但此位置位发生在 RXIF 置位产生中断的同周期内。

先读取 USR 寄存器再读取 RXR 寄存器可将 NF 清零。

帧错误 – FERR 标志

若在停止位上检测到 0，USR 寄存器中只读标志 FERR 置位。若选择两位停止位，只侦测第一个停止位且此位必须为高，否则将置位 FERR。它同数据一起被存储在对应的 USR 和 TXR_RXR 寄存器中，可被任何复位清零。

奇偶校验错误 – PERR 标志

若接收到数据出现奇偶校验错误，USR 寄存器中只读标志 PERR 置位。只有使能了奇偶校验，选择了校验类型，此标志位才有效。它同数据一起被存储在对应的 USR 和 TXR_RXR 寄存器中，可被任何复位清除。注意，FERR 和 PERR 与相应的数据一起被存储在对应的 USR 和 TXR_RXR 寄存器中，在读取数据之前必须先访问 USR 寄存器读取这些错误标志位。

UART 模块中断结构

UART 拥有一个单独的中断。发送寄存器为空、发送器空闲、接收器数据有效、接收器溢出、地址检测和 RX 引脚唤醒都会产生中断。当其中任何一种情况发生时，若其对应的中断控制位使能、整体 UART 中断允许且堆栈未满，程序将会跳转到相应的中断向量执行中断服务程序，而后再返回主程序。对于其中的四种情况，在 USR 寄存器中有相关的标志位，若其在 UCR2 寄存器中对应的中断使能控制位被置位，USR 寄存器中的标志位将会产生中断。发送器相关的两个中断情况有各自对应的中断允许位而接收器当然两个中断情况共用一个中断允许位。这些允许位可用于禁止各自独立的 UART 中断源。

地址检测也是 UART 的中断源，它没有相应的标志位，若 UCR2 寄存器中 ADDEN=1，当检测到地址将会产生 UART 中断。RX 引脚唤醒也可以产生 UART 中断，它没有相应的标志位，若 UART 时钟 f_H 关闭，且 UCR2 寄存器中的 WAKE 和 RIE 位置位，在 RX 引脚上出现下降沿时将产生一个 UART 中断。注意，USR 寄存器标志位为只读状态，软件不能对其进行设置，在进入相应中断服务程序时也不能清除这些标志位，其它中断亦是如此。这些标志位仅在 UART 特定动作发生时才会自动被清除，详细解释见 UART 寄存器章节。整体 UART 中断的使能或除能可由中断控制寄存器中的相关中断使能控制位控制，其中断请求由 UART 模块决定。

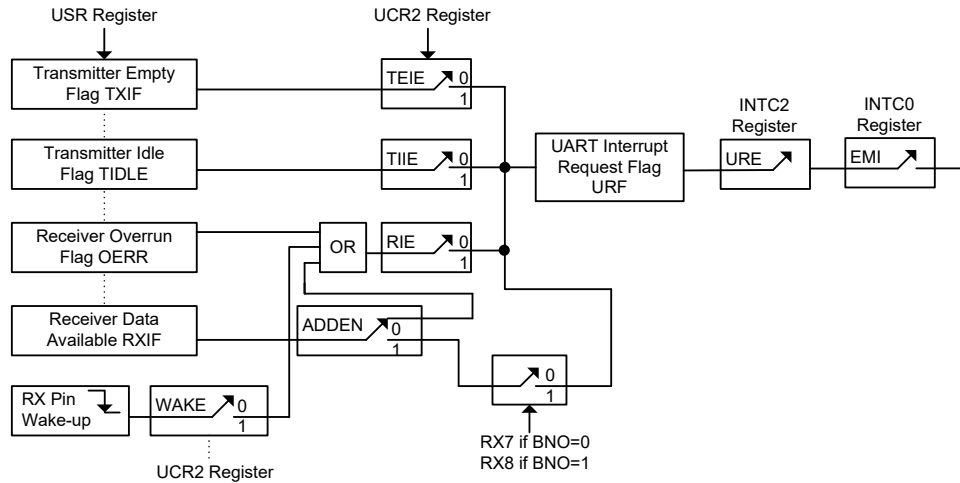

UART 中断结构

地址检测模式

置位 UCR2 寄存器中的 ADDEN 将启动地址检测模式。若此位为“1”，可产生接收数据有效中断，其请求标志位为 RXIF。若 ADDEN 有效，只有在接收到数据最高位为 1 才会产生中断，中断允许位和 EMI 也要使能才会产生中断。地址的最高位为第 9 位 (BNO=1) 或第 8 位 (BNO=0)，若此位为高，则接收到的是地址而非数据。只有接收的数据的最后一位为高才会产生中断。若 ADDEN 除能，每接收到一个有效数据便会置位 RXIF，而不用考虑数据的最后一位。地址检测和奇偶校验在功能上相互排斥，若地址检测模式使能，为了保证操作的正确，必须将奇偶校验使能位 PREN 清零，除能奇偶校验。

ADDEN	Bit 9 (BNO=1) Bit 8 (BNO=0)	产生 UART 中断
0	0	√
	1	√
1	0	×
	1	√

ADDEN 位功能

UART 模块暂停和唤醒

当 UART 时钟源 f_{H} 关闭时，UART 模块将停止工作，所有模块时钟源将被关闭。若正在传送数据时关闭 UART 时钟源 f_{H} ，发送将停止直到 UART 模块时钟源 f_{H} 再次使能。同样地，当接收数据时执行“HALT”指令并关闭系统时钟，数据接收也会停止。当 UART 电路进入暂停模式，USR、UCR1、UCR2、接收 / 发送寄存器以及 BRG 寄存器都不会受到影响。建议在 MCU 进入暂停模式前先确保数据发送或接收已完成。

UART 功能中包括了 RX 引脚的唤醒功能，由 UCR2 寄存器中 WAKE 位控制。当 UART 时钟 f_{H} 被关闭，若该标志位 WAKE 与 UART 允许位 UARTEN、接收器允许位 RXEN 和接收器中断位 RIE 都被置位，则 RX 引脚的下降沿触发产生一个 RX 引脚唤醒的 UART 中断。唤醒后系统需延时才能正常工作，在此期间，RX 引脚上的任何数据将被忽略。

若要唤醒并产生 UART 中断，除了唤醒使能控制位和接收中断使能控制位需置位外，总中断允许位 EMI 和 UART 中断使能控制位 URE 也必须置位；若这两控制位没有被置位，那么，单片机可以被唤醒但不会产生中断。同样唤醒后系统需一定的延时才能正常工作，然后才会产生 UART 中断。

体脂测量功能

体脂电路由一个正弦波发生器、一个放大器和一个滤波器组成。该电路具有最大的灵活性的设计，且功能集成度高，可实现身体脂肪测量的功能。该电路由 LDO 供电。

正弦波发生器

正弦波发生器由分频器、计数器、RAM、10-bit D/A 转换器和 OP0 组成。该电路会产生一个频率范围为 5kHz ~ 500kHz 的正弦波，并使用 32×9 位的 RAM 来模拟正弦波形。分频器将以 DN/M 的倍数来生成时钟用于计数器。相关的细节如下：

- 系统时钟 / M = 正弦波频率
- 系统时钟 \times (DN/M) = 计数器的计数率
- M 必须是 N 和 8 的倍数
- $M = N \times DN$
- $DNR = DN / 2$
- DN: 正弦波周期数据的数值 ($DN \leq 64$)
- DNR: 存储在 RAM 中的正弦波半周期数据的数值 ($DNR \leq 32$)

更多细节请参考下列图表：

系统时钟	4MHz			8MHz			12MHz		
正弦波频率 (kHz)	500	50	5	500	50	5	500	50	5
M	8	80	800	16	160	1600	24	240	2400
N	1	2	20	1	4	25	1	5	50
DN	8	40	40	16	40	64	24	48	48
DNR	4	20	20	8	20	32	12	24	24

注：正弦波发生器由一个 10-bit D/A 转换器和一个平滑滤波器组成，而滤波器的 $f_{(-3dB)}$ 为 489kHz，所以在输出 500kHz 时，正弦波发生器的输出振幅会缩小，无法达到 V_{REG-0}

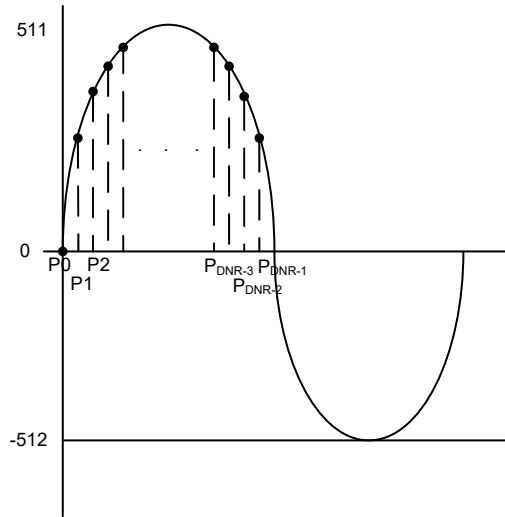

电路只能产生一个 $P0 \sim PDNR-1$ 的半正弦波，并将数据存储存储在 RAM sector 3 中的 $00H \sim 3FH$ 地址范围内。正弦波数据 bit[7:0] 存储在偶数地址，而正弦波数据 bit[8] 存储在奇数地址。一旦正弦波发生使能，CPU 将无法对这个 RAM 区域进行读写，但正弦波发生器可读取 RAM 数据并将其传送到 10-bit D/A 转换器。

单片机从 RAM 中读取半正弦波数据，然后在 SIN 引脚上生成实际正弦波形，如下图所示。

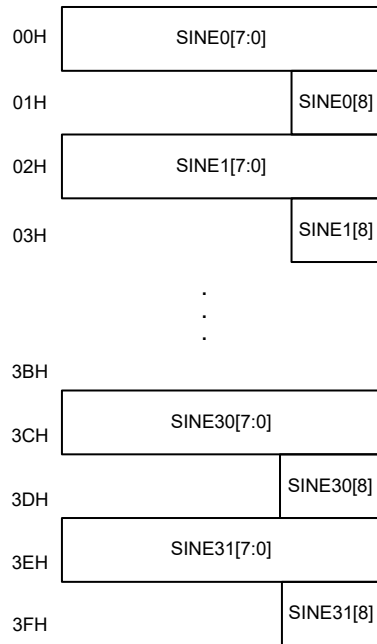
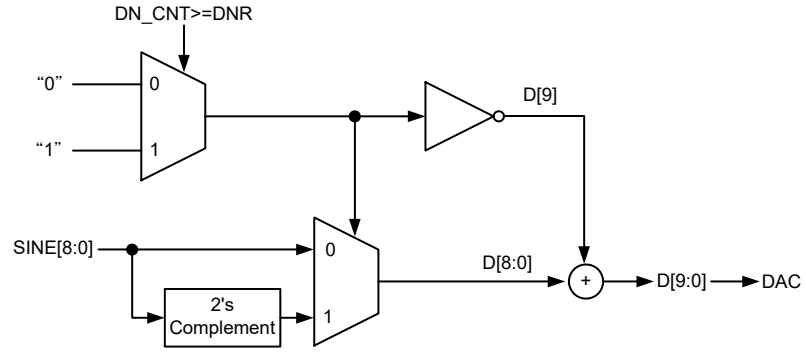

RAM (Sector 3)

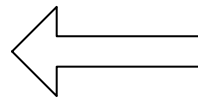

SINE0[8:0]
 SINE1[8:0]
 SINE2[8:0]
 SINE3[8:0]
 ⋮
 SINE30[8:0]
 SINE31[8:0]

SINE Wave Pattern

体脂测量功能寄存器

体脂测量功能的操作由一系列的寄存器控制。

正弦波发生器

正弦波发生器由三个寄存器控制，详情如下。

• SGC 寄存器

Bit	7	6	5	4	3	2	1	0
Name	SGEN	D6	D5	BREN	—	—	—	—
R/W	R/W	R/W	R/W	R/W	—	—	—	—
POR	0	0	0	0	—	—	—	—

Bit 7 **SGEN**: 正弦波发生器使能控制位

0: 除能

1: 使能

当此位为“0”，OP0 和 10-bit D/A 转换器将处于暂停模式。

Bit 6~5 **D6~D5**: 保留位，必须固定为“00”

Bit 4 **BREN**: 偏置电阻控制位

0: 除能 - 暂停模式

1: 使能 - 正常模式

Bit 3~0 未定义，读为“0”

• SGN 寄存器

Bit	7	6	5	4	3	2	1	0
Name	—	—	D5	D4	D3	D2	D1	D0
R/W	—	—	R/W	R/W	R/W	R/W	R/W	R/W
POR	—	—	0	0	0	0	0	0

Bit 7~6 未定义，读为“0”

Bit 5~0 **D5~D0**: 正弦波发生器数据

系统倍频 N 等于 D[5:0]+1

• SGDNR 寄存器

Bit	7	6	5	4	3	2	1	0
Name	—	—	—	D4	D3	D2	D1	D0
R/W	—	—	—	R/W	R/W	R/W	R/W	R/W
POR	—	—	—	0	0	0	0	0

Bit 7~5 未定义，读为“0”

Bit 4~0 **D4~D0**: 采样数据数

正弦波半周期数据的数值存储在 RAM 的 Sector 3 中，DNR 等于 D[4:0]+1。

放大器

放大器的整体操作由五个寄存器控制。OPAC 寄存器用于控制运算放大器，SWC0、SWC1 和 SWC2 寄存器用于开关状态的控制，而 DACO 寄存器则用于设置 6-bit D/A 转换器的输出。

• OPAC 寄存器

Bit	7	6	5	4	3	2	1	0
Name	OPAEN	—	—	—	OP2G3	OP2G2	OP2G1	OP2G0
R/W	R/W	—	—	—	R/W	R/W	R/W	R/W
POR	0	—	—	—	0	0	0	0

- Bit 7 **OPAEN:** 运算放大器控制
 0: 除能
 1: 使能
 当此位为“0”，OP1、OP2 和 6-bit D/A 转换器将处于暂停模式。
- Bit 6~4 未定义，读为“0”
- Bit 3~0 **OP2G3~OP2G0:** OP2 增益控制
 0001: 1.14
 0010: 1.31
 0011: 1.50
 0100: 1.73
 0101: 2.00
 0110: 2.33
 0111: 2.75
 1000: 3.285
 1001: 4.00
 1010: 5.00
 其它值: 1.00

• SWC0 寄存器

Bit	7	6	5	4	3	2	1	0
Name	IHR2	VHR1	IHL1	VHL2	IFR2	VFR1	IFL1	VFL2
R/W	R/W	R/W	R/W	R/W	R/W	R/W	R/W	R/W
POR	0	0	0	0	0	0	0	0

- Bit 7 **IHR2:** 开关 IHR2 控制位
 0: Off
 1: On
- Bit 6 **VHR1:** 开关 VHR1 控制位
 0: Off
 1: On
- Bit 5 **IHL1:** 开关 IHL1 控制位
 0: Off
 1: On
- Bit 4 **VHL2:** 开关 VHL2 控制位
 0: Off
 1: On
- Bit 3 **IFR2:** 开关 IFR2 控制位
 0: Off
 1: On
- Bit 2 **VFR1:** 开关 VFR1 控制位
 0: Off
 1: On
- Bit 1 **IFL1:** 开关 IFL1 控制位
 0: Off
 1: On

Bit 0 **VFL2:** 开关 VFL2 控制位
 0: Off
 1: On

● **SWC1 寄存器**

Bit	7	6	5	4	3	2	1	0
Name	—	VHL1	IHL2	VRFN	VRFP1	IRF1	VRFP2	IRF2
R/W	—	R/W	R/W	R/W	R/W	R/W	R/W	R/W
POR	—	0	0	0	0	0	0	0

Bit 7 未定义，读为“0”
 Bit 6 **VHL1:** 开关 VHL1 控制位
 0: Off
 1: On
 Bit 5 **IHL2:** 开关 IHL2 控制位
 0: Off
 1: On
 Bit 4 **VRFN:** 开关 VRFN 控制位
 0: Off
 1: On
 Bit 3 **VRFP1:** 开关 VRFP1 控制位
 0: Off
 1: On
 Bit 2 **IRF1:** 开关 IRF1 控制位
 0: Off
 1: On
 Bit 1 **VRFP2:** 开关 VRFP2 控制位
 0: Off
 1: On
 Bit 0 **IRF2:** 开关 IRF2 控制位
 0: Off
 1: On

● **SWC2 寄存器**

Bit	7	6	5	4	3	2	1	0
Name	—	VHR2	IHR1	VFL1	VFR2	IFL2	IFR1	—
R/W	—	R/W	R/W	R/W	R/W	R/W	R/W	—
POR	—	0	0	0	0	0	0	—

Bit 7 未定义，读为“0”
 Bit 6 **VHR2:** 开关 VHR2 控制位
 0: Off
 1: On
 Bit 5 **IHR1:** 开关 IHR1 控制位
 0: Off
 1: On
 Bit 4 **VFL1:** 开关 VFL1 控制位
 0: Off
 1: On
 Bit 3 **VFR2:** 开关 VFR2 控制位
 0: Off
 1: On

- Bit 2 **IFL2:** 开关 IFL2 控制位
 0: Off
 1: On
- Bit 1 **IFR1:** 开关 IFR1 控制位
 0: Off
 1: On
- Bit 0 未定义, 读为 “0”

• DACO 寄存器

Bit	7	6	5	4	3	2	1	0
Name	—	—	D5	D4	D3	D2	D1	D0
R/W	—	—	R/W	R/W	R/W	R/W	R/W	R/W
POR	—	—	0	0	0	0	0	0

Bit 7~6 未定义, 读为 “0”

Bit 5~0 **D5~D0:** 6-bit D/A 转换器输出电压 = $0.5V_{\text{OREG}} \times ((D[5:0]+1)/64)$

滤波器

滤波器的整体操作由 FTRC 寄存器控制。

• FTRC 寄存器

Bit	7	6	5	4	3	2	1	0
Name	FTREN	—	—	HYSEN	—	—	SW19	SW18
R/W	R/W	—	—	R/W	—	—	R/W	R/W
POR	0	—	—	0	—	—	0	0

Bit 7 **FTREN:** 滤波器控制位
 0: 除能
 1: 使能
 当此位为 “0”, CP0 和 PMOS 将处于暂停模式。

Bit 6~5 未定义, 读为 “0”

Bit 4 **HYSEN:** CP0 迟滞控制位
 0: 除能
 1: 使能

Bit 3~2 未定义, 读为 “0”

Bit 1 **SW19:** 开关 19 控制位
 0: Off
 1: On

Bit 0 **SW18:** 开关 18 控制位
 0: Off
 1: On

中断

中断是单片机一个重要功能。当外部事件或内部功能如定时器模块或 A/D 转换器有效，并且产生中断时，系统会暂时中止当前的程序而转到执行相对应的中断服务程序。该系列单片机提供多个外部中断和内部中断功能，外部中断由 INT0~INT1 引脚动作产生，而内部中断由各种内部功能，如定时器模块、时基、SIM、SPIA、UART、LVD、EEPROM 和 A/D 转换器产生。

中断寄存器

中断控制基本上是在一定单片机条件发生时设置请求标志位，应用程序中中断使能位的设置是通过位于专用数据存储中的一系列寄存器控制的。寄存器总的分为三类。第一类是 INTC0~INTC3 寄存器，用于设置基本的中断；第二类是 MFI0~MFI2 寄存器，用于设置多功能中断；最后一种为 INTEG 寄存器，用于设置外部中断边沿触发类型。

寄存器中含有中断控制位和中断请求标志位。中断控制位用于使能或除能各种中断，中断请求标志位用于存放当前中断请求的状态。它们都按照特定的模式命名，前面表示中断类型的缩写，紧接着的字母“E”代表使能/除能位，“F”代表请求标志位。

功能	使能位	请求标志位	注释
总中断	EMI	—	—
INTn 引脚	INTnE	INTnF	n=0~1
A/D 转换器	ADE	ADF	—
多功能中断	MFnE	MFnF	n=0~2
时基	TBnE	TBnF	n=0~1
LVD	LVE	LVF	—
EEPROM	DEE	DEF	—
UART	URE	URF	—
SIM	SIME	SIMF	—
SPIA	SPIAE	SPIAF	—
STM	STMPE	STMPF	—
	STMAE	STMAF	
PTM	PTMnPE	PTMnPF	n=0~2
	PTMnAE	PTMnAF	

中断寄存器位命名模式

寄存器名称	位							
	7	6	5	4	3	2	1	0
INTEG	—	—	—	—	INT1S1	INT1S0	INT0S1	INT0S0
INTC0	—	ADF	INT1F	INT0F	ADE	INT1E	INT0E	EMI
INTC1	—	MF2F	MF1F	MF0F	—	MF2E	MF1E	MF0E
INTC2	SIMF	URF	TB1F	TB0F	SIME	URE	TB1E	TB0E
INTC3	—	—	—	SPIAF	—	—	—	SPIAE
MFI0	PTM0AF	PTM0PF	STMAF	STMPF	PTM0AE	PTM0PE	STMAE	STMPE
MFI1	PTM2AF	PTM2PF	PTM1AF	PTM1PF	PTM2AE	PTM2PE	PTM1AE	PTM1PE
MFI2	—	—	DEF	LVF	—	—	DEE	LVE

中断寄存器列表

● INTEG 寄存器

Bit	7	6	5	4	3	2	1	0
Name	—	—	—	—	INT1S1	INT1S0	INT0S1	INT0S0
R/W	—	—	—	—	R/W	R/W	R/W	R/W
POR	—	—	—	—	0	0	0	0

Bit 7~4 未定义，读为“0”

Bit 3~2 **INT1S1~INT1S0**: INT1 脚中断边沿控制位

- 00: 除能
- 01: 上升沿
- 10: 下降沿
- 11: 双沿

Bit 1~0 **INT0S1~INT0S0**: INT0 脚中断边沿控制位

- 00: 除能
- 01: 上升沿
- 10: 下降沿
- 11: 双沿

● INTC0 寄存器

Bit	7	6	5	4	3	2	1	0
Name	—	ADF	INT1F	INT0F	ADE	INT1E	INT0E	EMI
R/W	—	R/W	R/W	R/W	R/W	R/W	R/W	R/W
POR	—	0	0	0	0	0	0	0

Bit 7 未定义，读为“0”

Bit 6 **ADF**: A/D 转换器中断请求标志位

- 0: 无请求
- 1: 中断请求

Bit 5 **INT1F**: INT1 中断请求标志位

- 0: 无请求
- 1: 中断请求

Bit 4 **INT0F**: INT0 中断请求标志位

- 0: 无请求
- 1: 中断请求

Bit 3 **ADE**: A/D 转换器中断控制位

- 0: 除能
- 1: 使能

Bit 2 **INT1E**: INT1 中断控制位

- 0: 除能
- 1: 使能

Bit 1 **INT0E**: INT0 中断控制位

- 0: 除能
- 1: 使能

Bit 0 **EMI**: 总中断控制位

- 0: 除能
- 1: 使能

• INTC1 寄存器

Bit	7	6	5	4	3	2	1	0
Name	—	MF2F	MF1F	MF0F	—	MF2E	MF1E	MF0E
R/W	—	R/W	R/W	R/W	—	R/W	R/W	R/W
POR	—	0	0	0	—	0	0	0

- Bit 7 未定义，读为“0”
- Bit 6 **MF2F**: 多功能中断 2 请求标志位
 0: 无请求
 1: 中断请求
- Bit 5 **MF1F**: 多功能中断 1 请求标志位
 0: 无请求
 1: 中断请求
- Bit 4 **MF0F**: 多功能中断 0 请求标志位
 0: 无请求
 1: 中断请求
- Bit 3 未定义，读为“0”
- Bit 2 **MF2E**: 多功能中断 2 控制位
 0: 除能
 1: 使能
- Bit 1 **MF1E**: 多功能中断 1 控制位
 0: 除能
 1: 使能
- Bit 0 **MF0E**: 多功能中断 0 控制位
 0: 除能
 1: 使能

• INTC2 寄存器

Bit	7	6	5	4	3	2	1	0
Name	SIMF	URF	TB1F	TB0F	SIME	URE	TB1E	TB0E
R/W	R/W	R/W	R/W	R/W	R/W	R/W	R/W	R/W
POR	0	0	0	0	0	0	0	0

- Bit 7 **SIMF**: SIM 请求标志位
 0: 无请求
 1: 中断请求
- Bit 6 **URF**: UART 中断请求标志位
 0: 无请求
 1: 中断请求
- Bit 5 **TB1F**: 时基 1 中断请求标志位
 0: 无请求
 1: 中断请求
- Bit 4 **TB0F**: 时基 0 中断请求标志位
 0: 无请求
 1: 中断请求
- Bit 3 **SIME**: SIM 中断控制位
 0: 除能
 1: 使能
- Bit 2 **URE**: UART 中断控制位
 0: 除能
 1: 使能
- Bit 1 **TB1E**: 时基 1 中断控制位
 0: 除能
 1: 使能
- Bit 0 **TB0E**: 时基 0 中断控制位
 0: 除能
 1: 使能

• INTC3 寄存器

Bit	7	6	5	4	3	2	1	0
Name	—	—	—	SPIAF	—	—	—	SPIAE
R/W	—	—	—	R/W	—	—	—	R/W
POR	—	—	—	0	—	—	—	0

- Bit 7~5 未定义，读为“0”
- Bit 4 **SPIAF**: SPIA 请求标志位
 0: 无请求
 1: 中断请求
- Bit 3~1 未定义，读为“0”
- Bit 0 **SPIAE**: SPIA 中断控制位
 0: 除能
 1: 使能

• MFIO 寄存器

Bit	7	6	5	4	3	2	1	0
Name	PTM0AF	PTM0PF	STMAF	STMPF	PTM0AE	PTM0PE	STMAE	STMPE
R/W	R/W	R/W	R/W	R/W	R/W	R/W	R/W	R/W
POR	0	0	0	0	0	0	0	0

Bit 7 **PTM0AF:** PTM0 比较器 A 匹配中断请求标志位
 0: 无请求
 1: 中断请求

Bit 6 **PTM0PF:** PTM0 比较器 P 匹配中断请求标志位
 0: 无请求
 1: 中断请求

Bit 5 **STMAF:** STM 比较器 A 匹配中断请求标志位
 0: 无请求
 1: 中断请求

Bit 4 **STMPF:** STM 比较器 P 匹配中断请求标志位
 0: 无请求
 1: 中断请求

Bit 3 **PTM0AE:** PTM0 比较器 A 匹配中断控制位
 0: 除能
 1: 使能

Bit 2 **PTM0PE:** PTM0 比较器 P 匹配中断控制位
 0: 除能
 1: 使能

Bit 1 **STMAE:** STM 比较器 A 匹配中断控制位
 0: 除能
 1: 使能

Bit 0 **STMPE:** STM 比较器 P 匹配中断控制位
 0: 除能
 1: 使能

● MF11 寄存器

Bit	7	6	5	4	3	2	1	0
Name	PTM2AF	PTM2PF	PTM1AF	PTM1PF	PTM2AE	PTM2PE	PTM1AE	PTM1PE
R/W	R/W	R/W	R/W	R/W	R/W	R/W	R/W	R/W
POR	0	0	0	0	0	0	0	0

- Bit 7 **PTM2AF**: PTM2 比较器 A 匹配中断请求标志位
0: 无请求
1: 中断请求
- Bit 6 **PTM2PF**: PTM2 比较器 P 匹配中断请求标志位
0: 无请求
1: 中断请求
- Bit 5 **PTM1AF**: PTM1 比较器 A 匹配中断请求标志位
0: 无请求
1: 中断请求
- Bit 4 **PTM1PF**: PTM1 比较器 P 匹配中断请求标志位
0: 无请求
1: 中断请求
- Bit 3 **PTM2AE**: PTM2 比较器 A 匹配中断控制位
0: 除能
1: 使能
- Bit 2 **PTM2PE**: PTM2 比较器 P 匹配中断控制位
0: 除能
1: 使能
- Bit 1 **PTM1AE**: PTM1 比较器 A 匹配中断控制位
0: 除能
1: 使能
- Bit 0 **PTM1PE**: PTM1 比较器 P 匹配中断控制位
0: 除能
1: 使能

● MF12 寄存器

Bit	7	6	5	4	3	2	1	0
Name	—	—	DEF	LVF	—	—	DEE	LVE
R/W	—	—	R/W	R/W	—	—	R/W	R/W
POR	—	—	0	0	—	—	0	0

- Bit 7~6 未定义，读为“0”
- Bit 5 **DEF**: 数据 EEPROM 中断请求标志位
0: 无请求
1: 中断请求
- Bit 4 **LVF**: LVD 中断请求标志位
0: 无请求
1: 中断请求
- Bit 3~2 未定义，读为“0”
- Bit 1 **DEE**: 数据 EEPROM 中断控制位
0: 除能
1: 使能
- Bit 0 **LVE**: LVD 中断控制位
0: 除能
1: 使能

中断操作

若中断事件条件产生，如一个 TM 比较器 P、比较器 A 匹配或 A/D 转换结束等等，相关中断请求标志将置起。中断标志产生后程序是否会跳转至相关中断向量执行是由中断使能位的条件决定的。若使能位为“1”，程序将跳至相关中断向量中执行；若使能位为“0”，即使中断请求标志置起中断也不会发生，程序也不会跳转至相关中断向量执行。若总中断使能位为“0”，所有中断都将除能。当中断发生时，下条指令的地址将被压入堆栈。相应的中断向量地址加载至 PC 中。系统将从此向量取下条指令。中断向量处通常为跳转指令，以跳转到相应的中断服务程序。中断服务程序必须以“RETI”指令返回至主程序，以继续执行原来的程序。

各个中断使能位以及相应的请求标志位，以优先级的次序显示在下图。一些中断源有自己的向量，但是有些中断却共用多功能中断向量。一旦中断子程序被响应，系统将自动清除 EMI 位，所有其它的中断将被屏蔽，这个方式可以防止任何进一步的中断嵌套。其它中断请求可能发生在此期间，虽然中断不会立即响应，但是中断请求标志位会被记录。

如果某个中断服务子程序正在执行时，有另一个中断要求立即响应，那么 EMI 位应在程序进入中断子程序后置位，以允许此中断嵌套。如果堆栈已满，即使此中断使能，中断请求也不会被响应，直到 SP 减少为止。如果要求立刻动作，则堆栈必须避免成为储满状态。请求同时发生时，执行优先级如下流程图所示。所有被置起的中断请求标志都可把单片机从休眠或空闲模式中唤醒，若要防止唤醒动作发生，在单片机进入休眠或空闲模式前应将相应的标志置起。

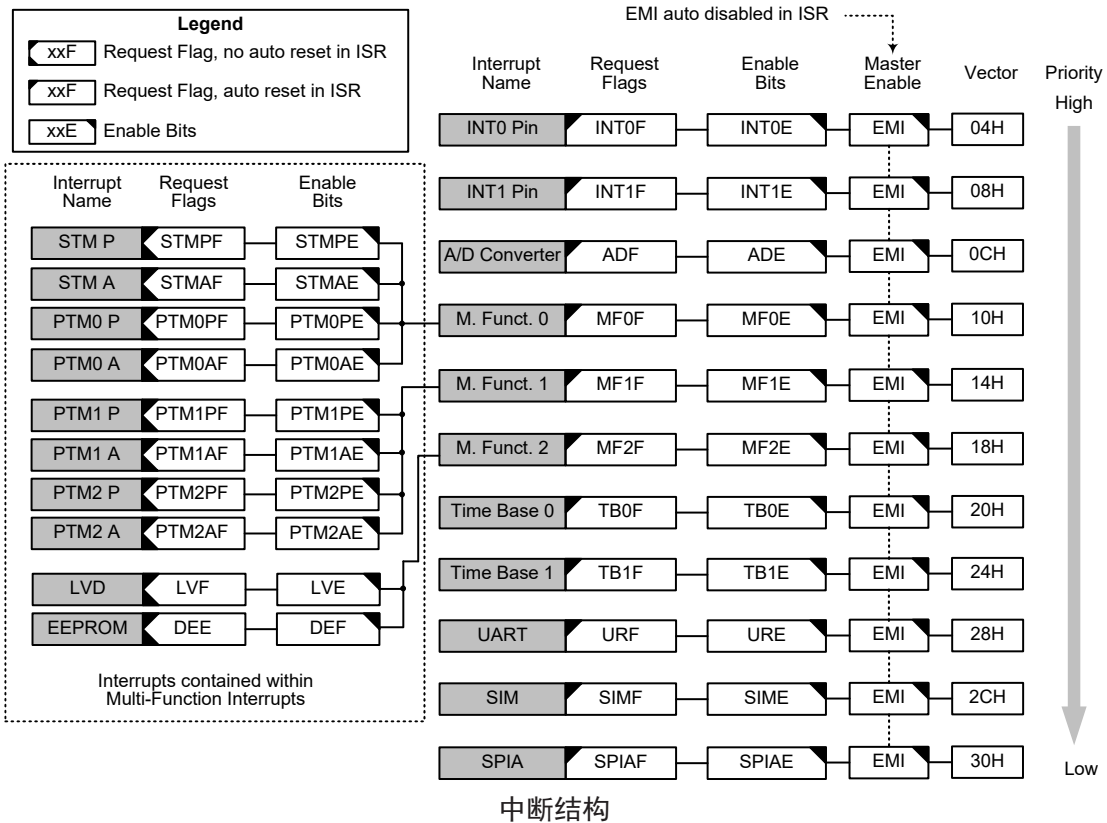

外部中断

通过 INT0~INT1 引脚上的信号变化可控制外部中断。当触发沿选择位设置好触发类型，INT0~INT1 引脚的状态发生变化，外部中断请求标志 INT0F~INT1F 被置位时外部中断请求产生。若要跳转到相应中断向量地址，总中断控制位 EMI 和相应中断使能位 INT0E~INT1E 需先被置位。此外，必须使用 INTEG 寄存器使能外部中断功能并选择触发沿类型。外部中断引脚和普通 I/O 口共用，如果相应寄存器中的中断使能位被置位，并且通过引脚共用寄存器选择外部中断脚，此引脚将被作为外部中断脚使用。此时该引脚必须通过设置控制寄存器，将该引脚设置为输入口。

当中断使能，堆栈未满并且外部中断脚状态改变，将调用外部中断向量子程序。当响应外部中断服务子程序时，中断请求标志位 INT0F~INT1F 会自动复位且 EMI 位会被清零以除能其它中断。注意，即使此引脚被用作外部中断输入，其上拉电阻仍保持有效。寄存器 INTEG 被用来选择有效的边沿类型，来触发外部中断。可以选择上升沿还是下降沿或双沿触发都产生外部中断。注意 INTEG 也可以用来除能外部中断功能。

LVD 中断

LVD 中断属于多功能中断。当低电压检测功能检测到一个低电压时，LVD 中断请求标志 LVF 被置位，LVD 中断请求产生。若要程序跳转到相应中断向量地址，总中断控制位 EMI、低电压中断使能位 LVE 和相应多功能中断使能位需先被置位。当中断使能，堆栈未满且低电压条件发生时，可跳转至相关多功能中断向量子程序中执行。当低电压中断响应，EMI 将被自动清零以除能其它中断，多功能中断请求标志也可自动清除，但 LVF 标志需在应用程序中手动清除。

EEPROM 中断

EEPROM 中断属于多功能中断。当写周期结束，EEPROM 中断请求标志 DEF 被置位，EEPROM 中断请求产生。若要程序跳转到相应中断向量地址，总中断控制位 EMI、EEPROM 中断使能位 DEE 和相应多功能中断使能位需先被置位。当中断使能，堆栈未满且 EEPROM 写周期结束时，可跳转至相关多功能中断向量子程序中执行。当 EEPROM 中断响应，EMI 将被自动清零以除能其它中断，多功能中断请求标志也可自动清除，但 DEF 标志需在应用程序中手动清除。

A/D 转换器中断

A/D 转换器中断由 A/D 转换动作的结束来控制。当 A/D 转换器中断请求标志被置位，即 A/D 转换过程完成时，中断请求发生。当总中断使能位 EMI 和 A/D 中断使能位 ADE 被置位，允许程序跳转到相应的中断向量地址。当中断使能，堆栈未满且 A/D 转换动作结束时，将调用 A/D 中断向量子程序。当响应中断服务子程序时，相应的中断请求标志位 ADF 会自动清零。EMI 位也会被清零以除能其它中断。

多功能中断

该系列单片机中有多达三个多功能中断，与其它中断不同，它没有独立源，但由其它现有的中断源构成，即 TM 中断、EEPROM 中断和 LVD 中断。

当多功能中断中任何一种中断请求标志 MF_nF 被置位，多功能中断请求产生。当中断使能，堆栈未满，包括在多功能中断中的任意一个中断发生时，将调用多功能中断向量中的一个子程序。当响应中断服务子程序时，相关的多功能请求标志位会自动复位且 EMI 位会自动清零以除能其它中断。

但必须注意的是，在中断响应时，虽然多功能中断标志会自动复位，但多功能中断源的请求标志位不会自动复位，必须由应用程序清零。

串行接口模块中断

串行接口模块中断，即 SIM 中断。当一个字节数据已由 SIM 接口接收或发送完，或 PC 从机地址匹配，或 PC 超时，中断请求标志 SIMF 被置位，SIM 中断请求产生。若要程序跳转到相应中断向量地址，总中断控制位 EMI、串行接口中断使能位 SIME 需先被置位。当中断使能，堆栈未满足且以上任一种情况发生时，可跳转至相关多功能中断向量子程序中执行。当响应中断服务子程序时，相应的中断请求标志位 SIMF 会自动清零。EMI 位也会被清零以除能其它中断。

SPIA 接口中断

当一个字节数据已由 SPIA 接口接收或发送完，中断请求标志 SPIAF 被置位，SPIA 中断请求产生。若要程序跳转到相应中断向量地址，总中断控制位 EMI、串行接口中断使能位 SPIAE 需先被置位。当中断使能，堆栈未满足且一个字节数据已被传送或接收完毕时，可跳转至相关多功能中断向量子程序中执行。当串行接口中断响应，相应的中断请求标志位 SPIAF 会自动清零。EMI 位也会被清零以除能其它中断。

UART 中断

UART 中断由几种 UART 传输条件来控制。当发送器为空、发送器空闲、接收器数据有效、接收器溢出、地址检测和 RX 引脚唤醒，UART 中断请求标志 URF 被置位，UART 中断请求产生。若要程序跳转到相应中断向量地址，总中断控制位 EMI 和 UART 中断使能位 URE 需先被置位。当中断使能，堆栈未满足且以上任何一种情况发生时，将调用 UART 中断向量子程序。当响应中断服务子程序时，相应的中断请求标志位 URF 会自动复位且 EMI 位会被清零以除能其它中断。但当 UART 执行某些特定动作时，USR 寄存器标志位将自动清除，详情请参考 UART 章节。

时基中断

时基中断提供一个固定周期的中断信号，由各自的定时器功能产生溢出信号控制。当各自的中断请求标志 TBOF 或 TB1F 被置位时，中断请求发生。当总中断使能位 EMI 和时基使能位 TBOE 或 TB1E 被置位，允许程序跳转到各自的中断向量地址。当中断使能，堆栈未满足且时基溢出时，将调用它们各自的中断向量子程序。当响应中断服务子程序时，相应的中断请求标志位 TBOF 或 TB1F 会自动复位且 EMI 位会被清零以除能其它中断。

时基中断的目的是提供一个固定周期的中断信号。其时钟源 f_{PSC} 来自内部时钟源 f_{SYS} 、 $f_{SYS}/4$ 或 f_{SUB} 。 f_{PSC} 输入时钟首先经过分频器，分频率由程序设置 TBOC 和 TB1C 寄存器相关位获取合适的分频值以提供更长的时基中断周期。相应的控制时基中断周期的时钟源可通过 PSCR 寄存器的 CLKSEL1~CLKSEL0 位选择。

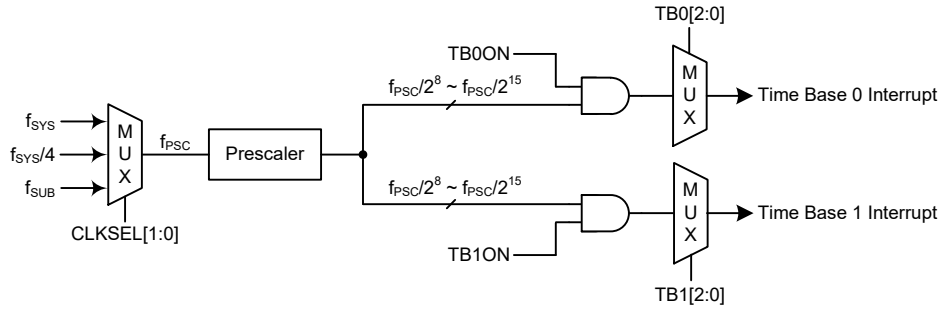

时基中断

• PSCR 寄存器

Bit	7	6	5	4	3	2	1	0
Name	—	—	—	—	—	—	CLKSEL1	CLKSEL0
R/W	—	—	—	—	—	—	R/W	R/W
POR	—	—	—	—	—	—	0	0

Bit 7~2 未定义，读为“0”

Bit 1~0 **CLKSEL1 ~ CLKSEL0**: 分频器时钟源 f_{PSC} 选择位
 00: f_{SYS}
 01: $f_{SYS}/4$
 1x: f_{SUB}

• TB0C 寄存器

Bit	7	6	5	4	3	2	1	0
Name	TB0ON	—	—	—	—	TB02	TB01	TB00
R/W	R/W	—	—	—	—	R/W	R/W	R/W
POR	0	—	—	—	—	0	0	0

Bit 7 **TB0ON**: 时基 0 使能控制位
 0: 除能
 1: 使能

Bit 6~3 未定义，读为“0”

Bit 2~0 **TB02 ~ TB00**: 时基 0 溢出周期选择位
 000: $2^8/f_{PSC}$
 001: $2^9/f_{PSC}$
 010: $2^{10}/f_{PSC}$
 011: $2^{11}/f_{PSC}$
 100: $2^{12}/f_{PSC}$
 101: $2^{13}/f_{PSC}$
 110: $2^{14}/f_{PSC}$
 111: $2^{15}/f_{PSC}$

• TB1C 寄存器

Bit	7	6	5	4	3	2	1	0
Name	TB1ON	—	—	—	—	TB12	TB11	TB10
R/W	R/W	—	—	—	—	R/W	R/W	R/W
POR	0	—	—	—	—	0	0	0

Bit 7 **TB1ON**: 时基 1 使能控制位

0: 除能

1: 使能

Bit 6~3 未定义, 读为“0”

Bit 2~0 **TB12 ~ TB10**: 时基 1 溢出周期选择位

000: $2^8/f_{PSC}$

001: $2^9/f_{PSC}$

010: $2^{10}/f_{PSC}$

011: $2^{11}/f_{PSC}$

100: $2^{12}/f_{PSC}$

101: $2^{13}/f_{PSC}$

110: $2^{14}/f_{PSC}$

111: $2^{15}/f_{PSC}$

TM 中断

标准型和周期型 TM 各有两个中断, 分别来自比较器 P 和比较器 A 匹配, 都属于多功能中断。所有类型的 TM 都有两个中断请求标志位 STMPF, STMAF 和 PTMnPF, PTMnAF 及两个使能位 STMPE, STMAE 和 PTMnPE, PTMnAE。当 TM 比较器 P 或比较器 A 匹配情况发生时, 相应 TM 中断请求标志被置位, TM 中断请求产生。

若要程序跳转到相应中断向量地址, 总中断控制位 EMI、相应 TM 中断使能位和相关多功能中断使能位 MFnE 需先被置位。当中断使能, 堆栈未满且 TM 比较器匹配情况发生时, 可跳转至相关多功能中断向量程序执行。当 TM 中断响应, EMI 将被自动清零以除能其它中断, 相关 MFnF 标志也可自动清除, 但 TM 中断请求标志需在应用程序中手动清除。

中断唤醒功能

每个中断都具有将处于休眠或空闲模式的单片机唤醒的能力。当中断请求标志由低到高转换时唤醒动作产生, 其与中断是否使能无关。因此, 尽管单片机处于休眠或空闲模式且系统振荡器停止工作, 如有外部中断脚上产生外部边沿跳变或低电压都可能导致其相应的中断标志被置位, 由此产生中断, 因此必须注意避免伪唤醒情况的发生。若中断唤醒功能被除能, 单片机进入休眠或空闲模式前相应中断请求标志应被置起。中断唤醒功能不受中断使能位的影响。

编程注意事项

通过禁止相关中断使能位, 可以屏蔽中断请求, 然而, 一旦中断请求标志位被设定, 它们会被保留在中断控制寄存器内, 直到相应的中断服务子程序执行或请求标志位被应用程序清除。

多功能中断中所含中断相应程序执行时, 多功能中断请求标志 MFnF 可以自动清零, 但各自的请求标志需在应用程序中手动清除。

建议在中断服务子程序中不要使用“CALL 子程序”指令。中断通常发生在不可预料的情况或是需要立刻执行的某些应用。假如只剩下一层堆栈且没有控制好中断，当“CALL 子程序”在中断服务子程序中执行时，将破坏原来的控制序列。

所有中断在休眠或空闲模式下都具有唤醒功能，当中断请求标志发生由低到高的转变时都可产生唤醒功能。若要避免相应中断产生唤醒动作，在单片机进入休眠或空闲模式前需先将相应请求标志置为高。

当进入中断服务程序，系统仅将程序计数器的内容压入堆栈，如果中断服务程序会改变状态寄存器或其它的寄存器的内容而破坏控制流程，应事先将这些数据保存起来。若从中断子程序中返回可执行 RET 或 RETI 指令。除了能返回至主程序外，RETI 指令还能自动设置 EMI 位为高，允许进一步中断。RET 指令只能返回至主程序，清除 EMI 位，除能进一步中断。

低电压检测 – LVD

该系列单片机都具有低电压检测功能，即 LVD。该功能使能用于监测电源电压 V_{DD} 或 LVDIN 引脚输入电压，若电源电压或 LVDIN 引脚电压低于一定值可提供一警告信号。此功能在电池类产品中非常有用，在电池电压较低时产生警告信号。低电压检测也可产生中断信号。

LVD 寄存器

低电压检测功能由 LVDC 寄存器控制。VLVD2~VLVD0 位用于选择 8 个固定的电压参考点。LVDO 位被置位时低电压情况发生，若 LVDO 位为低表明 V_{DD} 电压或 LVDIN 引脚电压工作在当前所设置低电压水平值之上。LVDEN 位用于控制低电压检测功能的开启 / 关闭，设置此位为高使能此功能，反之，关闭内部低电压检测电路。低电压检测会有一定的功耗，在不使用时可考虑关闭此功能，此举在功耗要求严格的电池供电应用中值得考虑。

• LVDC 寄存器

Bit	7	6	5	4	3	2	1	0
Name	—	—	LVDO	LVDEN	VBGEN	VLVD2	VLVD1	VLVD0
R/W	—	—	R	R/W	R/W	R/W	R/W	R/W
POR	—	—	0	0	0	0	0	0

Bit 7~6 未定义，读为“0”

Bit 5 **LVDO**: LVD 输出标志位
 0: 未检测到低电压
 1: 检测到低电压

Bit 4 **LVDEN**: 低电压检测控制位
 0: 除能
 1: 使能

Bit 3 **VBGEN**: V_{BG} 控制位
 0: 除能
 1: 使能

Bit 2~0 **VLVD2 ~ VLVD0**: 选择 LVD 电压位
 000: $V_{LVDIN} \leq 1.04V$
 001: 2.2V
 010: 2.4V
 011: 2.7V
 100: 3.0V
 101: 3.3V
 110: 3.6V
 111: 4.0V

注：当此位段被设置为“000”时，将 LVDIN 引脚输入电压与 1.04V 电压参考电压进行比较以监测 LVDIN 输入电压。设置为除“000”以外的其它值时，将 V_{DD} 电压与内部 LVD 电路所产生的特定电压值进行比较。

LVD 操作

通过比较电源电压 V_{DD} 或 LVDIN 引脚电压与存储在 LVDC 寄存器中的预置电压值的结果，低电压检测功能工作。当电源电压 V_{DD} 或 LVDIN 引脚电压低于预置电压值时，LVDO 位被置为高，表明低电压产生。当单片机进入休眠模式时，即使 LVDEN 位为高，低电压检测器也会被除能。低电压检测器使能后，读取 LVDO 位前，电路稳定需要一定的延时 t_{LVDS} 。注意， V_{DD} 电压或 LVDIN 引脚电压可能上升或下降比较缓慢，在 V_{LVD} 电压值附近时，LVDO 位可能有多种变化。

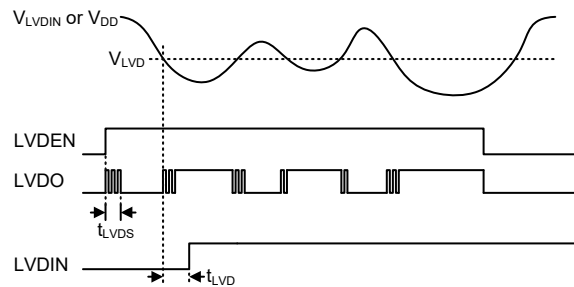

LVD 操作

低电压检测器所产生的中断属于多功能中断，它是除了轮询 LVDO 位之外的另一种检测低电压的方法。中断条件产生置位 LVDO 并延时 t_{LVD} 后，中断产生。当单片机进入休眠模式时，即使 LVDEN 位为高，低电压检测器也会被除能。此种情况下，若 V_{DD} 或 LVDIN 引脚电压降至小于 LVD 预置电压值时，中断请求标志位 LVF 将被置位，中断产生，单片机将从休眠或空闲模式中被唤醒。若不要求低电压检测的唤醒功能使能，在单片机进入休眠或空闲模式前应将 LVF 标志置为高。

当 LVD 功能使能，建议清除 LVD 标志位然后再使能中断功能以避免误动作。

16 位乘法单元 – MDU

该系列单片机内置了 16 位乘法单元，即 MDU，是 16 位 unsigned 乘法与 32 位 /16 位 unsigned 除法器。此乘除法器可取代软件乘除法的运算，节省大量运算时间、程序存储器和数据存储器空间，降低单片机负载，以达到提升整体系统性能。

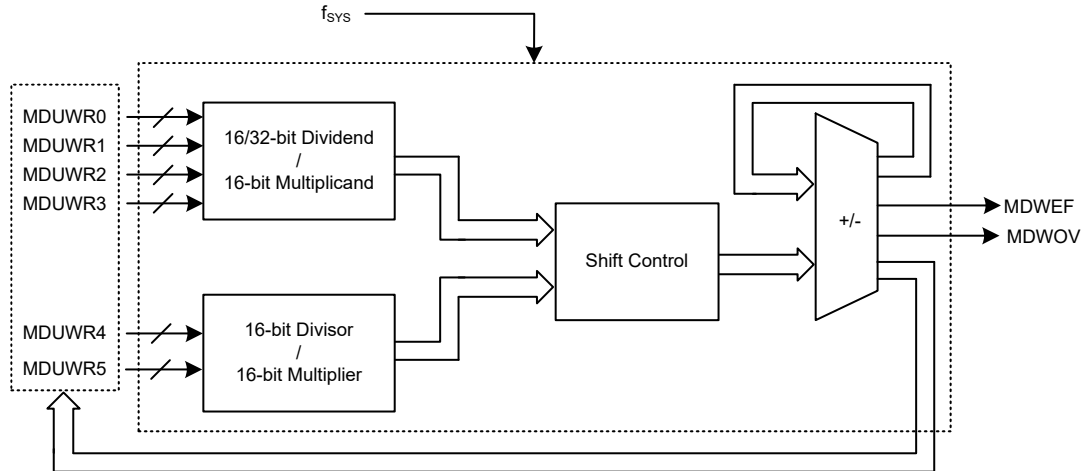

16-bit MDU 方框图

MDU 寄存器

乘法和除法操作通过特定的步骤实现，即按照特定的顺序对一系列寄存器写值。状态寄存器 MDUWCTRL 用于指示运算操作的状态。六个数据寄存器每个寄存器用于存储不同 MDU 操作中的操作数。

寄存器名称	位							
	7	6	5	4	3	2	1	0
MDUWR0	D7	D6	D5	D4	D3	D2	D1	D0
MDUWR1	D7	D6	D5	D4	D3	D2	D1	D0
MDUWR2	D7	D6	D5	D4	D3	D2	D1	D0
MDUWR3	D7	D6	D5	D4	D3	D2	D1	D0
MDUWR4	D7	D6	D5	D4	D3	D2	D1	D0
MDUWR5	D7	D6	D5	D4	D3	D2	D1	D0
MDUWCTRL	MDWEF	MDWOV	—	—	—	—	—	—

MDU 寄存器列表

• MDUWR_n 寄存器 (n=0~5)

Bit	7	6	5	4	3	2	1	0
Name	D7	D6	D5	D4	D3	D2	D1	D0
R/W	R/W	R/W	R/W	R/W	R/W	R/W	R/W	R/W
POR	x	x	x	x	x	x	x	x

“x”：未知

Bit 7~0 D7~D0: 16-bit MDU 数据寄存器 n

● MDUWCTRL 寄存器

Bit	7	6	5	4	3	2	1	0
Name	MDWEF	MDWOV	—	—	—	—	—	—
R/W	R	R	—	—	—	—	—	—
POR	0	0	—	—	—	—	—	—

- Bit 7 **MDWEF**: 16-bit MDU 错误标志位
 0: 正常
 1: 异常
 如果在运算过程中 MDUWRn 寄存器被改写或被读取, MDWEF 位由硬件自动置位。当运算完成且 MDWEF 位为 1 时, 可通过读取 MDUWCTRL 寄存器将此位清零。
- Bit 6 **MDWOV**: 16-bit MDU 溢出标志位
 0: 溢出未发生
 1: 乘法结果大于 FFFFH 或除数为 0
 每完成一次运算, 硬件自动更新此位以指示当前运算的情况。
- Bit 5~0 未定义, 读为 “0”

乘除法单元操作

乘除法单元用于乘法运算还是除法运算取决于寄存器 MDUWR0~MDUWR5 的写入顺序。无论是被除数、被乘数、除数或乘数的低字节数据, 必须在其高字节数据之前先写入对应的 MDU 数据寄存器中。所有的 MDU 操作都在已按照正确顺序写入 MDUWRn 寄存器且 MDUWR5 寄存器被写入后开始执行。不一定要连续往 MDU 数据寄存器中写数据, 但必须要按照正确的顺序写入。因此, 只要不影响写操作, 在正确的写入顺序中间允许插入非写入 MDUWRn 的指令或中断。写入顺序与 MDU 运算的对应关系如下:

- 32-bit/16-bit 除法运算: 依序从 MDUWR0 写到 MDUWR5
- 16-bit/16-bit 除法运算: 依序写入 MDUWR0、MDUWR1、MDUWR4 和 MDUWR5, 跳过 MDUWR2 和 MDUWR3 不写
- 16-bit×16-bit 乘法运算: 依序写入 MDUWR0、MDUWR4、MDUWR1 和 MDUWR5, 跳过 MDUWR2 和 MDUWR3 不写

写顺序确定后, MDU 开始执行对应的运算。不同的 MDU 运算所需的计算时间不同。在执行运算操作过程中, 禁止对六个 MDU 数据寄存器执行读或写动作。当每次运算操作完成后, 应通过 MDUWCTRL 寄存器确认该运算是否正确。若运算正确, 可按照特定顺序从对应的 MDU 数据寄存器中读取运算结果。MDU 运算及其所需的计算时间如下所示:

- 32-bit/16-bit 除法运算: $17 \times t_{sys}$
- 16-bit/16-bit 除法运算: $9 \times t_{sys}$
- 16-bit×16-bit 乘法运算: $11 \times t_{sys}$

运算操作完成后, 结果存储在对应的 MDU 数据寄存器中, 且需按照特定的顺序读取。不一定要连续从 MDU 数据寄存器中读取结果, 但必须按照正确的顺序读取。因此, 只要不影响读操作, 在正确的读取顺序中间允许插入非读取 MDUWRn 的指令或中断。运算结果读取顺序与 MDU 运算的对应关系如下:

- 32-bit/16-bit 除法运算: 依序从 MDUWR0 到 MDUWR3 读取商数, 依序从 MDUWR4 和 MDUWR5 读取余数

应用电路

八电极

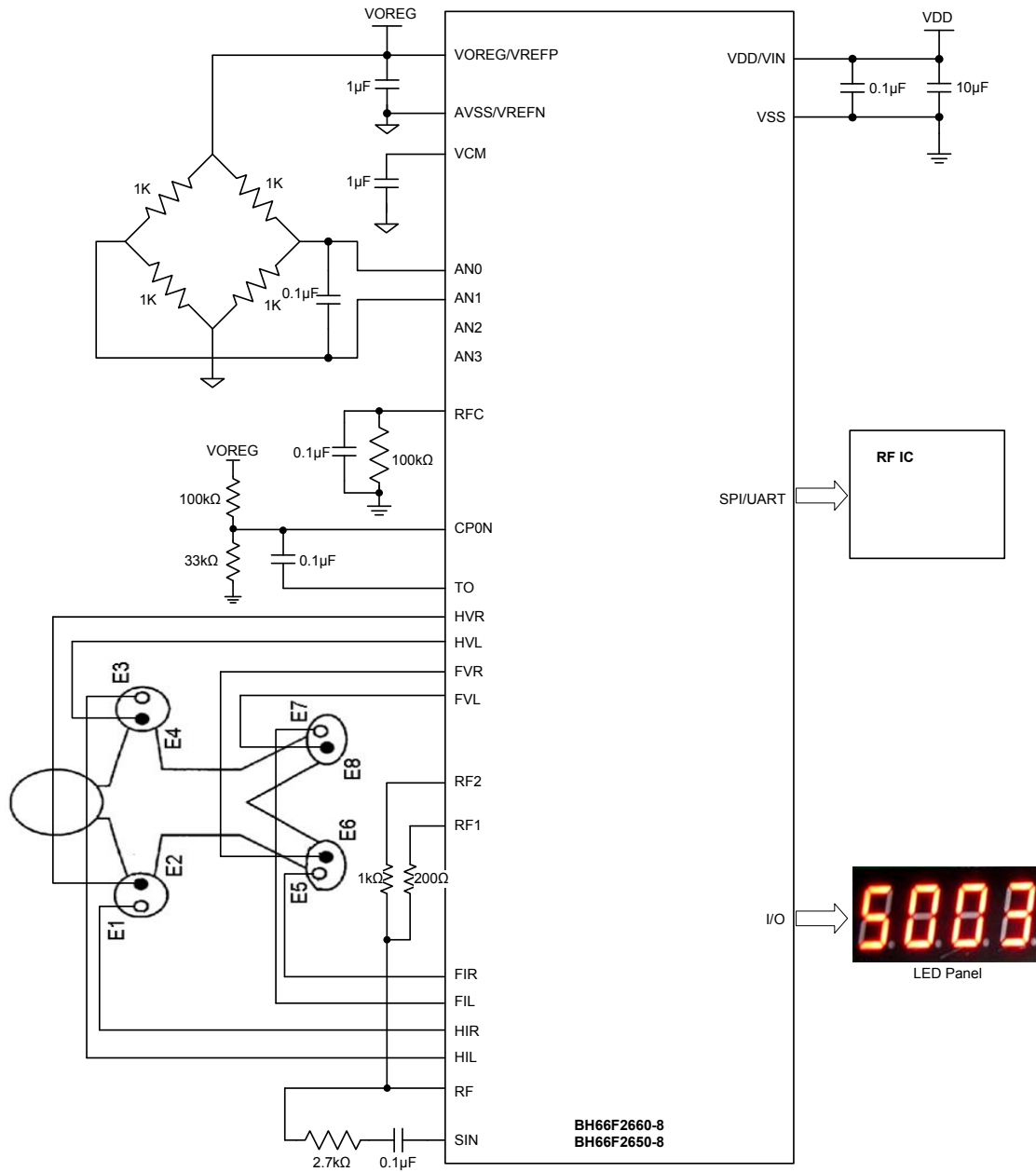

四电极

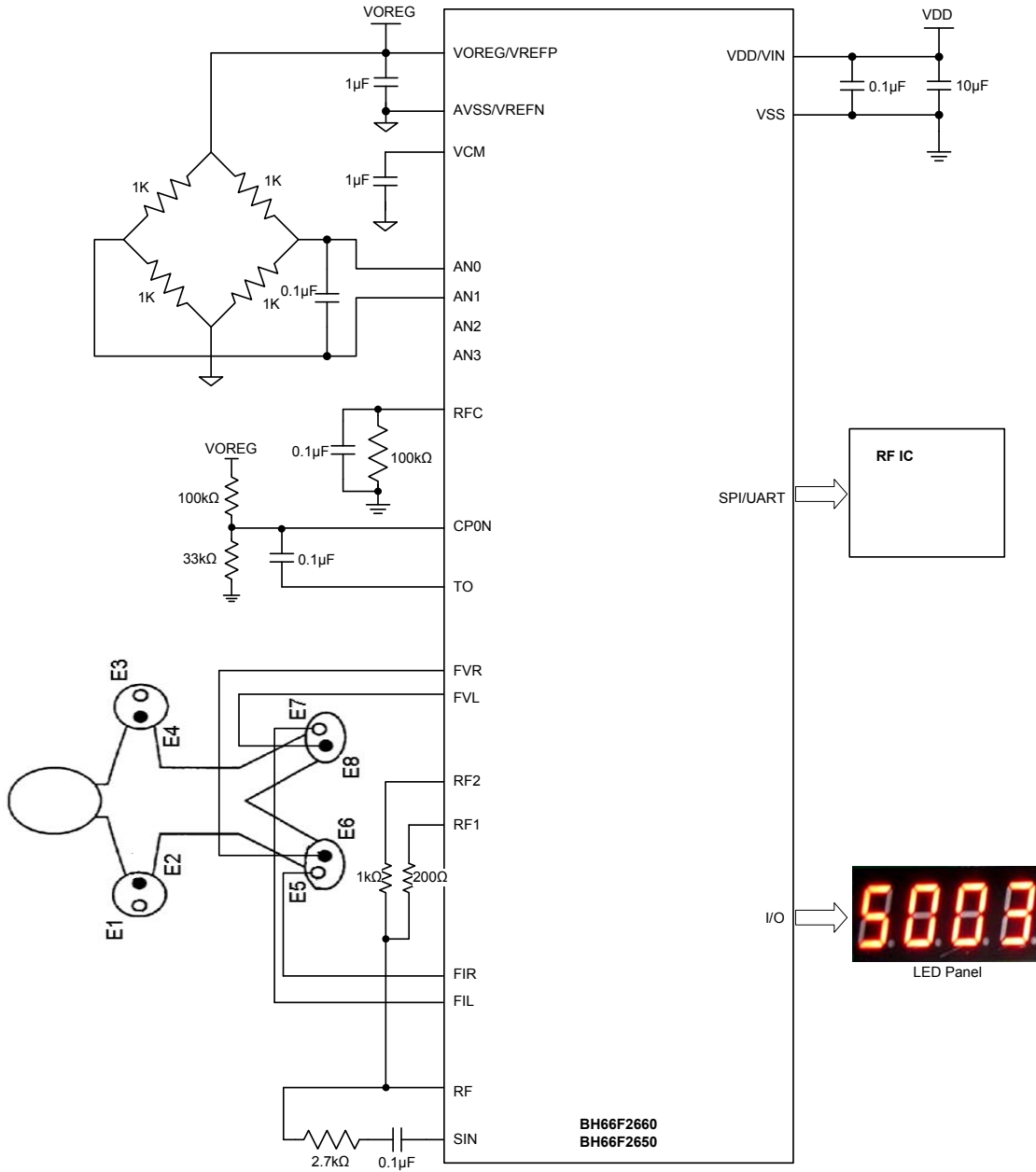

指令集

简介

任何单片机成功运作的核心在于它的指令集，此指令集为一组程序指令码，用来指导单片机如何去执行指定的工作。在 Holtek 单片机中，提供了丰富且灵活的指令，共超过六十条，程序设计者可以事半功倍地实现它们的应用。

为了更加容易理解各种各样的指令码，接下来按功能分组介绍它们。

指令周期

大部分的操作均只需要一个指令周期来执行。分支、调用或查表则需要两个指令周期。一个指令周期相当于四个系统时钟周期，因此如果在 8MHz 的系统时钟振荡器下，大部分的操作将在 0.5 μ s 中执行完成，而分支或调用操作则将在 1 μ s 中执行完成。虽然需要两个指令周期的指令通常指的是 JMP、CALL、RET、RETI 和查表指令，但如果牵涉到程序计数器低字节寄存器 PCL 也将多花费一个周期去加以执行。即指令改变 PCL 的内容进而导致直接跳转至新地址时，需要多一个周期去执行，例如“CLR PCL”或“MOV PCL, A”指令。对于跳转指令必须注意的是，如果比较的结果牵涉到跳转动作将多花费一个周期，如果没有则需一个周期即可。

数据的传送

单片机程序中数据传送是使用最为频繁的操作之一，使用三种 MOV 的指令，数据不但可以从寄存器转移至累加器（反之亦然），而且能够直接移动立即数到累加器。数据传送最重要的应用之一是从输入端口接收数据或传送数据到输出端口。

算术运算

算术运算和数据处理是大部分单片机应用所必需具备的能力，在 Holtek 单片机内部的指令集中，可直接实现加与减的运算。当加法的结果超出 255 或减法的结果少于 0 时，要注意正确的处理进位和借位的问题。INC、INCA、DEC 和 DECA 指令提供了对一个指定地址的值加一或减一的功能。

逻辑和移位运算

标准逻辑运算例如 AND、OR、XOR 和 CPL 全都包含在 Holtek 单片机内部的指令集中。大多数牵涉到数据运算的指令，数据的传送必须通过累加器。在所有逻辑数据运算中，如果运算结果为零，则零标志位将被置位，另外逻辑数据运用形式还有移位指令，例如 RR、RL、RRC 和 RLC 提供了向左或向右移动一位的方法。不同的移位指令可满足不同的应用需要。移位指令常用于串行端口的程序应用，数据可从内部寄存器转移至进位标志位，而此位则可被检验，移位运算还可应用在乘法与除法的运算组成中。

分支和控制转换

程序分支是采取使用 JMP 指令跳转至指定地址或使用 CALL 指令调用子程序的形式，两者之不同在于当子程序被执行完毕后，程序必须马上返回原来的地址。这个动作是由放置在子程序里的返回指令 RET 来实现，它可使程序跳回 CALL 指令之后的地址。在 JMP 指令中，程序则只是跳到一个指定的地址而已，并不需如 CALL 指令般跳回。一个非常有用的分支指令是条件跳转，跳转条件是由数据存储器或指定位来加以决定。遵循跳转条件，程序将继续执行下一条指令或略过且跳转至接下来的指令。这些分支指令是程序走向的关键，跳转条件可能是外部开关输入，或是内部数据位的值。

位运算

提供数据存储器中单个位的运算指令是 Holtek 单片机的特性之一。这特性对于输出端口位的设置尤其有用，其中个别的位或端口的引脚可以使用“SET [m].i”或“CLR [m].i”指令来设定其为高位或低位。如果没有这特性，程序设计师必须先读入输入口的 8 位数据，处理这些数据，然后再输出正确的新数据。这种读入 - 修改 - 写出的过程现在则被位运算指令所取代。

查表运算

数据的储存通常由寄存器完成，然而当处理大量固定的数据时，它的存储量常常造成对个别存储器的不便。为了改善此问题，Holtek 单片机允许在程序存储器中建立一个表格作为数据可直接存储的区域，只需要一组简易的指令即可对数据进行查表。

其它运算

除了上述功能指令外，其它指令还包括用于省电的“HALT”指令和使程序在极端电压或电磁环境下仍能正常工作的看门狗定时器控制指令。这些指令的使用则请查阅相关的章节。

指令集概要

当要操作的数据存储器位于数据存储器 Sector 0 时，下表说明了与数据存储器存取有关的指令。

惯例

x: 立即数
 m: 数据存储器地址
 A: 累加器
 i: 第 0~7 位
 addr: 程序存储器地址

助记符	说明	指令周期	影响标志位
算术运算			
ADD A,[m]	ACC 与数据存储器相加，结果放入 ACC	1	Z, C, AC, OV, SC
ADDM A,[m]	ACC 与数据存储器相加，结果放入数据存储器	1 ^注	Z, C, AC, OV, SC
ADD A, x	ACC 与立即数相加，结果放入 ACC	1	Z, C, AC, OV, SC
ADC A,[m]	ACC 与数据存储器、进位标志相加，结果放入 ACC	1	Z, C, AC, OV, SC
ADCM A,[m]	ACC 与数据存储器、进位标志相加，结果放入数据存储器	1 ^注	Z, C, AC, OV, SC
SUB A, x	ACC 与立即数相减，结果放入 ACC	1	Z, C, AC, OV, SC, CZ
SUB A,[m]	ACC 与数据存储器相减，结果放入 ACC	1	Z, C, AC, OV, SC, CZ
SUBM A,[m]	ACC 与数据存储器相减，结果放入数据存储器	1 ^注	Z, C, AC, OV, SC, CZ
SBC A,[m]	ACC 与数据存储器、进位标志的反相减，结果放入 ACC	1	Z, C, AC, OV, SC, CZ
SBCM A,[m]	ACC 与数据存储器、进位标志相减，结果放入数据存储器	1 ^注	Z, C, AC, OV, SC, CZ
SBC A, x	ACC 与立即数、进位标志相减，结果放入 ACC	1	Z, C, AC, OV, SC, CZ
DAA [m]	将加法运算中放入 ACC 的值调整为十进制数，并将结果放入数据存储器	1 ^注	C
逻辑运算			
AND A,[m]	ACC 与数据存储器做“与”运算，结果放入 ACC	1	Z
OR A,[m]	ACC 与数据存储器做“或”运算，结果放入 ACC	1	Z
XOR A,[m]	ACC 与数据存储器做“异或”运算，结果放入 ACC	1	Z
ANDM A,[m]	ACC 与数据存储器做“与”运算，结果放入数据存储器	1 ^注	Z
ORM A,[m]	ACC 与数据存储器做“或”运算，结果放入数据存储器	1 ^注	Z
XORM A,[m]	ACC 与数据存储器做“异或”运算，结果放入数据存储器	1 ^注	Z
AND A, x	ACC 与立即数做“与”运算，结果放入 ACC	1	Z
OR A, x	ACC 与立即数做“或”运算，结果放入 ACC	1	Z
XOR A, x	ACC 与立即数做“异或”运算，结果放入 ACC	1	Z
CPL [m]	对数据存储器取反，结果放入数据存储器	1 ^注	Z
CPLA [m]	对数据存储器取反，结果放入 ACC	1	Z
递增和递减			
INCA [m]	递增数据存储器，结果放入 ACC	1	Z
INC [m]	递增数据存储器，结果放入数据存储器	1 ^注	Z
DECA [m]	递减数据存储器，结果放入 ACC	1	Z
DEC [m]	递减数据存储器，结果放入数据存储器	1 ^注	Z

助记符	说明	指令周期	影响标志位
移位			
RRA [m]	数据存储器右移一位，结果放入 ACC	1	无
RR [m]	数据存储器右移一位，结果放入数据存储器	1 ^注	无
RRCA [m]	带进位将数据存储器右移一位，结果放入 ACC	1	C
RRC [m]	带进位将数据存储器右移一位，结果放入数据存储器	1 ^注	C
RLA [m]	数据存储器左移一位，结果放入 ACC	1	无
RL [m]	数据存储器左移一位，结果放入数据存储器	1 ^注	无
RLCA [m]	带进位将数据存储器左移一位，结果放入 ACC	1	C
RLC [m]	带进位将数据存储器左移一位，结果放入数据存储器	1 ^注	C
数据传送			
MOV A,[m]	将数据存储器送至 ACC	1	无
MOV [m],A	将 ACC 送至数据存储器	1 ^注	无
MOV A, x	将立即数送至 ACC	1	无
位运算			
CLR [m].i	清除数据存储器的位	1 ^注	无
SET [m].i	置位数据存储器的位	1 ^注	无
转移			
JMP addr	无条件跳转	2	无
SZ [m]	如果数据存储器为零，则跳过下一条指令	1 ^注	无
SZA [m]	数据存储器送至 ACC，如果内容为零，则跳过下一条指令	1 ^注	无
SNZ [m]	如果数据存储器不为零，则跳过下一条指令	1 ^注	无
SZ [m].i	如果数据存储器的第 i 位为零，则跳过下一条指令	1 ^注	无
SNZ [m].i	如果数据存储器的第 i 位不为零，则跳过下一条指令	1 ^注	无
SIZ [m]	递增数据存储器，如果结果为零，则跳过下一条指令	1 ^注	无
SDZ [m]	递减数据存储器，如果结果为零，则跳过下一条指令	1 ^注	无
SIZA [m]	递增数据存储器，将结果放入 ACC，如果结果为零，则跳过下一条指令	1 ^注	无
SDZA [m]	递减数据存储器，将结果放入 ACC，如果结果为零，则跳过下一条指令	1 ^注	无
CALL addr	子程序调用	2	无
RET	从子程序返回	2	无
RET A, x	从子程序返回，并将立即数放入 ACC	2	无
RETI	从中断返回	2	无
查表			
TABRD [m]	读取特定页的 ROM 内容，并送至数据存储器和 TBLH	2 ^注	无
TABRDL [m]	读取最后页的 ROM 内容，并送至数据存储器和 TBLH	2 ^注	无
ITABRD [m]	读表指针 TBLP 自加，读取当前页的 ROM 内容，并送至数据存储器和 TBLH	2 ^注	无
ITABRDL [m]	读表指针 TBLP 自加，读取最后页的 ROM 内容，并送至数据存储器和 TBLH	2 ^注	无
其它指令			
NOP	空指令	1	无
CLR [m]	清除数据存储器	1 ^注	无
SET [m]	置位数据存储器	1 ^注	无

助记符	说明	指令周期	影响标志位
CLR WDT	清除看门狗定时器	1	TO, PDF
SWAP [m]	交换数据存储器的高低字节，结果放入数据存储器	1 ^注	无
SWAPA [m]	交换数据存储器的高低字节，结果放入 ACC	1	无
HALT	进入暂停模式	1	TO, PDF

- 注：1. 对跳转指令而言，如果比较的结果牵涉到跳转即需多达 3 个周期，如果没有发生跳转，则只需一个周期。
2. 任何指令若要改变 PCL 的内容将需要 2 个周期来执行。
3. 对于“CLR WDT”指令而言，TO 和 PDF 标志位也许会受执行结果影响，“CLR WDT”被执行后，TO 和 PDF 标志位会被清除，否则 TO 和 PDF 标志位保持不变。

扩展指令集

扩展指令用来提供更大范围的数据存储器寻址。当被存取的数据存储器位于 Sector 0 之外的任何数据存储器 Sector，扩展指令可直接存取数据存储器而无需使用间接寻址，此举也提高了 CPU 韧体性能。

助记符	说明	指令周期	影响标志位
算术运算			
LADD A,[m]	ACC 与数据存储器相加，结果放入 ACC	2	Z, C, AC, OV, SC
LADDM A,[m]	ACC 与数据存储器相加，结果放入数据存储器	2 ^注	Z, C, AC, OV, SC
LADC A,[m]	ACC 与数据存储器、进位标志相加，结果放入 ACC	2	Z, C, AC, OV, SC
LADCM A,[m]	ACC 与数据存储器、进位标志相加，结果放入数据存储器	2 ^注	Z, C, AC, OV, SC
LSUB A,[m]	ACC 与数据存储器相减，结果放入 ACC	2	Z, C, AC, OV, SC, CZ
LSUBM A,[m]	ACC 与数据存储器相减，结果放入数据存储器	2 ^注	Z, C, AC, OV, SC, CZ
LSBC A,[m]	ACC 与数据存储器、进位标志的反相减，结果放入 ACC	2	Z, C, AC, OV, SC, CZ
LSBCM A,[m]	ACC 与数据存储器、进位标志相减，结果放入数据存储器	2 ^注	Z, C, AC, OV, SC, CZ
LDAA [m]	将加法运算中放入 ACC 的值调整为十进制数，并将结果放入数据存储器	2 ^注	C
逻辑运算			
LAND A,[m]	ACC 与数据存储器做“与”运算，结果放入 ACC	2	Z
LOR A,[m]	ACC 与数据存储器做“或”运算，结果放入 ACC	2	Z
LXOR A,[m]	ACC 与数据存储器做“异或”运算，结果放入 ACC	2	Z
LANDM A,[m]	ACC 与数据存储器做“与”运算，结果放入数据存储器	2 ^注	Z
LORM A,[m]	ACC 与数据存储器做“或”运算，结果放入数据存储器	2 ^注	Z
LXORM A,[m]	ACC 与数据存储器做“异或”运算，结果放入数据存储器	2 ^注	Z
LCPL [m]	对数据存储器取反，结果放入数据存储器	2 ^注	Z
LCPLA [m]	对数据存储器取反，结果放入 ACC	2	Z
递增和递减			
LINCA [m]	递增数据存储器，结果放入 ACC	2	Z
LINC [m]	递增数据存储器，结果放入数据存储器	2 ^注	Z
LDECA [m]	递减数据存储器，结果放入 ACC	2	Z
LDEC [m]	递减数据存储器，结果放入数据存储器	2 ^注	Z
移位			
LRRA [m]	数据存储器右移一位，结果放入 ACC	2	无
LRR [m]	数据存储器右移一位，结果放入数据存储器	2 ^注	无
LRRCA [m]	带进位将数据存储器右移一位，结果放入 ACC	2	C
LRRC [m]	带进位将数据存储器右移一位，结果放入数据存储器	2 ^注	C
LRLA [m]	数据存储器左移一位，结果放入 ACC	2	无
LRL [m]	数据存储器左移一位，结果放入数据存储器	2 ^注	无
LRLCA [m]	带进位将数据存储器左移一位，结果放入 ACC	2	C
LRLC [m]	带进位将数据存储器左移一位，结果放入数据存储器	2 ^注	C
数据传送			
LMOV A,[m]	将数据存储器送至 ACC	2	无
LMOV [m],A	将 ACC 送至数据存储器	2 ^注	无
位运算			
LCLR [m].i	清除数据存储器的位	2 ^注	无
LSET [m].i	置位数据存储器的位	2 ^注	无

助记符	说明	指令周期	影响标志位
转移			
LSZ [m]	如果数据存储器为零，则跳过下一条指令	2 ^注	无
LSZA [m]	数据存储器送至 ACC，如果内容为零，则跳过下一条指令	1 ^注	无
LSNZ [m]	如果数据存储器不为零，则跳过下一条指令	2 ^注	无
LSZ [m].i	如果数据存储器的第 i 位为零，则跳过下一条指令	2 ^注	无
LSNZ [m].i	如果数据存储器的第 i 位不为零，则跳过下一条指令	2 ^注	无
LSIZ [m]	递增数据存储器，如果结果为零，则跳过下一条指令	2 ^注	无
LSDZ [m]	递减数据存储器，如果结果为零，则跳过下一条指令	2 ^注	无
LSIZA [m]	递增数据存储器，将结果放入 ACC，如果结果为零，则跳过下一条指令	2 ^注	无
LSDZA [m]	递减数据存储器，将结果放入 ACC，如果结果为零，则跳过下一条指令	2 ^注	无
查表			
LTABRD [m]	读取当前页的 ROM 内容，并送至数据存储器 and TBLH	3 ^注	无
LTABRDL [m]	读取最后页的 ROM 内容，并送至数据存储器 and TBLH	3 ^注	无
LITABRD [m]	读表指针 TBLP 自加，读取当前页的 ROM 内容，并送至数据存储器 and TBLH	3 ^注	无
LITABRDL [m]	读表指针 TBLP 自加，读取最后页的 ROM 内容，并送至数据存储器 and TBLH	3 ^注	无
其它指令			
LCLR [m]	清除数据存储器	2 ^注	无
LSET [m]	置位数据存储器	2 ^注	无
LSWAP [m]	交换数据存储器的高低字节，结果放入数据存储器	2 ^注	无
LSWAPA [m]	交换数据存储器的高低字节，结果放入 ACC	2	无

注：1. 对扩展跳转指令而言，如果比较的结果牵涉到跳转即需多达 4 个周期，如果没有发生跳转，则只需两个周期。

2. 任何扩展指令若要改变 PCL 的内容将需要 3 个周期来执行。

指令定义

ADC A, [m]	Add Data Memory to ACC with Carry
指令说明	将指定的数据存储器、累加器内容以及进位标志相加，结果存放到累加器。
功能表示	$ACC \leftarrow ACC + [m] + C$
影响标志位	OV、Z、AC、C、SC
ADCM A, [m]	Add ACC to Data Memory with Carry
指令说明	将指定的数据存储器、累加器内容和进位标志位相加，结果存放到指定的数据存储器。
功能表示	$[m] \leftarrow ACC + [m] + C$
影响标志位	OV、Z、AC、C、SC
ADD A, [m]	Add Data Memory to ACC
指令说明	将指定的数据存储器和累加器内容相加，结果存放到累加器。
功能表示	$ACC \leftarrow ACC + [m]$
影响标志位	OV、Z、AC、C、SC
ADD A, x	Add immediate data to ACC
指令说明	将累加器和立即数相加，结果存放到累加器。
功能表示	$ACC \leftarrow ACC + x$
影响标志位	OV、Z、AC、C、SC
ADDM A, [m]	Add ACC to Data Memory
指令说明	将指定的数据存储器和累加器内容相加，结果存放到指定的数据存储器。
功能表示	$[m] \leftarrow ACC + [m]$
影响标志位	OV、Z、AC、C、SC
AND A, [m]	Logical AND Data Memory to ACC
指令说明	将累加器中的数据和指定数据存储器内容做逻辑与，结果存放到累加器。
功能表示	$ACC \leftarrow ACC \text{ "AND" } [m]$
影响标志位	Z

AND A, x	Logical AND immediate data to ACC
指令说明	将累加器中的数据和立即数做逻辑与，结果存放到累加器。
功能表示	$ACC \leftarrow ACC \text{ “AND” } x$
影响标志位	Z
ANDM A, [m]	Logical AND ACC to Data Memory
指令说明	将指定数据存储器内容和累加器中的数据做逻辑与，结果存放到数据存储器。
功能表示	$[m] \leftarrow ACC \text{ “AND” } [m]$
影响标志位	Z
CALL addr	Subroutine call
指令说明	无条件地调用指定地址的子程序，此时程序计数器先加 1 获得下一个要执行的指令地址并压入堆栈，接着载入指定地址并从新地址继续执行程序，由于此指令需要额外的运算，所以为一个 2 周期的指令。
功能表示	$Stack \leftarrow Program\ Counter + 1$ $Program\ Counter \leftarrow addr$
影响标志位	无
CLR [m]	Clear Data Memory
指令说明	将指定数据存储器的内容清零。
功能表示	$[m] \leftarrow 00H$
影响标志位	无
CLR [m].i	Clear bit of Data Memory
指令说明	将指定数据存储器的 i 位内容清零。
功能表示	$[m].i \leftarrow 0$
影响标志位	无
CLR WDT	Clear Watchdog Timer
指令说明	WDT 计数器、暂停标志位 PDF 和看门狗溢出标志位 TO 清零。
功能表示	WDT cleared $TO \ \& \ PDF \leftarrow 0$
影响标志位	TO、PDF

CPL [m] 指令说明	Complement Data Memory 将指定数据存储器中的每一位取逻辑反， 相当于从 1 变 0 或 0 变 1。
功能表示	$[m] \leftarrow \overline{[m]}$
影响标志位	Z
CPLA [m] 指令说明	Complement Data Memory with result in ACC 将指定数据存储器中的每一位取逻辑反，相当于从 1 变 0 或 0 变 1，而结果被储存回累加器且数据存储器中的内容 不变。
功能表示	$ACC \leftarrow \overline{[m]}$
影响标志位	Z
DAA [m] 指令说明	Decimal-Adjust ACC for addition with result in Data Memory 将累加器中的内容转换为 BCD（二进制转成十进制）码。 如果低四位的值大于“9”或 AC=1，那么 BCD 调整就执行 对原值加“6”，否则原值保持不变；如果高四位的值大 于“9”或 C=1，那么 BCD 调整就执行对原值加“6”。 BCD 转换实质上是根据累加器和标志位执行 00H，06H， 60H 或 66H 的加法运算，结果存放到数据存储器。只有进 位标志位 C 受影响，用来指示原始 BCD 的和是否大于 100，并可以进行双精度十进制数的加法运算。
功能表示	$[m] \leftarrow ACC + 00H$ 或 $[m] \leftarrow ACC + 06H$ 或 $[m] \leftarrow ACC + 60H$ 或 $[m] \leftarrow ACC + 66H$
影响标志位	C
DEC [m] 指令说明	Decrement Data Memory 将指定数据存储器内容减 1。
功能表示	$[m] \leftarrow [m] - 1$
影响标志位	Z
DECA [m] 指令说明	Decrement Data Memory with result in ACC 将指定数据存储器的内容减 1，把结果存放回累加器 并保持指定数据存储器的内容不变。
功能表示	$ACC \leftarrow [m] - 1$
影响标志位	Z

HALT	Enter power down mode
指令说明	此指令终止程序执行并关掉系统时钟，RAM 和寄存器的内容保持原状态，WDT 计数器和分频器被清“0”，暂停标志位 PDF 被置位 1，WDT 溢出标志位 TO 被清 0。
功能表示	TO ← 0 PDF ← 1
影响标志位	TO、PDF
INC [m]	Increment Data Memory
指令说明	将指定数据存储器的内容加 1。
功能表示	[m] ← [m] + 1
影响标志位	Z
INCA [m]	Increment Data Memory with result in ACC
指令说明	将指定数据存储器的内容加 1，结果存放回累加器并保持指定的数据存储器内容不变。
功能表示	ACC ← [m] + 1
影响标志位	Z
JMP addr	Jump unconditionally
指令说明	程序计数器的内容无条件地由被指定的地址取代，程序由新的地址继续执行。当新的地址被加载时，必须插入一个空指令周期，所以此指令为 2 个周期的指令。
功能表示	Program Counter ← addr
影响标志位	无
MOV A, [m]	Move Data Memory to ACC
指令说明	将指定数据存储器的内容复制到累加器。
功能表示	ACC ← [m]
影响标志位	无
MOV A, x	Move immediate data to ACC
指令说明	将 8 位立即数载入累加器。
功能表示	ACC ← x
影响标志位	无

MOV [m], A 指令说明 功能表示 影响标志位	Move ACC to Data Memory 将累加器的内容复制到指定的数据存储器。 $[m] \leftarrow ACC$ 无
NOP 指令说明 功能表示 影响标志位	No operation 空操作，接下来顺序执行下一条指令。 $PC \leftarrow PC + 1$ 无
ORA, [m] 指令说明 功能表示 影响标志位	Logical OR Data Memory to ACC 将累加器中的数据和指定的数据存储器内容逻辑或， 结果存放到累加器。 $ACC \leftarrow ACC \text{ "OR" } [m]$ Z
ORA, x 指令说明 功能表示 影响标志位	Logical OR immediate data to ACC 将累加器中的数据和立即数逻辑或，结果存放到累加器。 $ACC \leftarrow ACC \text{ "OR" } x$ Z
ORM A, [m] 指令说明 功能表示 影响标志位	Logical OR ACC to Data Memory 将存在指定数据存储器中的数据和累加器逻辑或， 结果放到数据存储器。 $[m] \leftarrow ACC \text{ "OR" } [m]$ Z
RET 指令说明 功能表示 影响标志位	Return from subroutine 将堆栈寄存器中的程序计数器值恢复， 程序由取回的地址继续执行。 Program Counter ← Stack 无
RETA, x 指令说明 功能表示 影响标志位	Return from subroutine and load immediate data to ACC 将堆栈寄存器中的程序计数器值恢复且累加器载入指定的 立即数，程序由取回的地址继续执行。 Program Counter ← Stack ACC ← x 无

RETI	Return from interrupt
指令说明	将堆栈寄存器中的程序计数器值恢复且中断功能通过设置 EMI 位重新使能。EMI 是控制中断使能的主控制位。如果在执行 RETI 指令之前还有中断未被相应，则这个中断将在返回主程序之前被相应。
功能表示	Program Counter ← Stack
影响标志位	EMI ← 1 无
RL [m]	Rotate Data Memory left
指令说明	将指定数据存储器的内容左移 1 位，且第 7 位移到第 0 位。
功能表示	[m].(i+1) ← [m].i (i=0~6) [m].0 ← [m].7
影响标志位	无
RLA [m]	Rotate Data Memory left with result in ACC
指令说明	将指定数据存储器的内容左移 1 位，且第 7 位移到第 0 位，结果送到累加器，而指定数据存储器的内容保持不变。
功能表示	ACC.(i+1) ← [m].i (i=0~6) ACC.0 ← [m].7
影响标志位	无
RLC [m]	Rotate Data Memory Left through Carry
指令说明	将指定数据存储器的内容连同进位标志左移 1 位，第 7 位取代进位标志且原本的进位标志移到第 0 位。
功能表示	[m].(i+1) ← [m].i (i=0~6) [m].0 ← C C ← [m].7
影响标志位	C
RLC A [m]	Rotate Data Memory left through Carry with result in ACC
指令说明	将指定数据存储器的内容连同进位标志左移 1 位，第 7 位取代进位标志且原本的进位标志移到第 0 位，移位结果送回累加器，但是指定数据寄存器的内容保持不变。
功能表示	ACC.(i+1) ← [m].i (i=0~6) ACC.0 ← C C ← [m].7
影响标志位	C

RR [m]	Rotate Data Memory right
指令说明	将指定数据存储器的内容循环右移 1 位且第 0 位移到第 7 位。
功能表示	$[m].i \leftarrow [m].(i+1)$ (i=0~6) $[m].7 \leftarrow [m].0$
影响标志位	无
RRA [m]	Rotate Data Memory right with result in ACC
指令说明	将指定数据存储器的内容循环右移 1 位，第 0 位移到第 7 位，移位结果存放到累加器，而指定数据存储器的内容保持不变。
功能表示	$ACC.i \leftarrow [m].(i+1)$ (i=0~6) $ACC.7 \leftarrow [m].0$
影响标志位	无
RRC [m]	Rotate Data Memory right through Carry
指令说明	将指定数据存储器的内容连同进位标志右移 1 位，第 0 位取代进位标志且原本的进位标志移到第 7 位。
功能表示	$[m].i \leftarrow [m].(i+1)$ (i=0~6) $[m].7 \leftarrow C$ $C \leftarrow [m].0$
影响标志位	C
RRCA [m]	Rotate Data Memory right through Carry with result in ACC
指令说明	将指定数据存储器的内容连同进位标志右移 1 位，第 0 位取代进位标志且原本的进位标志移到第 7 位，移位结果送回累加器，但是指定数据寄存器的内容保持不变。
功能表示	$ACC.i \leftarrow [m].(i+1)$ (i=0~6) $ACC.7 \leftarrow C$ $C \leftarrow [m].0$
影响标志位	C
SBC A, [m]	Subtract Data Memory from ACC with Carry
指令说明	将累加器减去指定数据存储器的内容以及进位标志的反，结果存放到累加器。如果结果为负，C 标志位清除为 0，反之结果为正或 0，C 标志位设置为 1。
功能表示	$ACC \leftarrow ACC - [m] - \bar{C}$
影响标志位	OV、Z、AC、C、SC、CZ

<p>SBC A, x 指令说明</p> <p>功能表示</p> <p>影响标志位</p>	<p>Subtract immediate data from ACC with Carry 将累加器减去立即数以及进位标志，结果存放到累加器。如果结果为负，C 标志位清除为 0，反之结果为正或 0，C 标志位设置为 1。</p> <p>$ACC \leftarrow ACC - [m] - \bar{C}$</p> <p>OV、Z、AC、C、SC、CZ</p>
<p>SBCM A, [m] 指令说明</p> <p>功能表示</p> <p>影响标志位</p>	<p>Subtract Data Memory from ACC with Carry and result in Data Memory 将累加器减去指定数据存储器的内容以及进位标志的反，结果存放到数据存储器。如果结果为负，C 标志位清除为 0，反之结果为正或 0，C 标志位设置为 1。</p> <p>$[m] \leftarrow ACC - [m] - \bar{C}$</p> <p>OV、Z、AC、C、SC、CZ</p>
<p>SDZ [m] 指令说明</p> <p>功能表示</p> <p>影响标志位</p>	<p>Skip if Decrement Data Memory is 0 将指定的数据存储器的内容减 1，判断是否为 0，若为 0 则跳过下一条指令，由于取得下一个指令时会要求插入一个空指令周期，所以此指令为 2 个周期的指令。如果结果不为 0，则程序继续执行下一条指令。</p> <p>$[m] \leftarrow [m] - 1$，如果 $[m]=0$ 跳过下一条指令执行</p> <p>无</p>
<p>SDZA [m] 指令说明</p> <p>功能表示</p> <p>影响标志位</p>	<p>Decrement data memory and place result in ACC, skip if 0 将指定数据存储器内容减 1，判断是否为 0，如果为 0 则跳过下一条指令，此结果将存放到累加器，但指定数据存储器内容不变。由于取得下一个指令时会要求插入一个空指令周期，所以此指令为 2 个周期的指令。如果结果不为 0，则程序继续执行下一条指令。</p> <p>$ACC \leftarrow [m] - 1$，如果 $ACC=0$ 跳过下一条指令执行</p> <p>无</p>
<p>SET [m] 指令说明</p> <p>功能表示</p> <p>影响标志位</p>	<p>Set Data Memory 将指定数据存储器的每一位设置为 1。</p> <p>$[m] \leftarrow FFH$</p> <p>无</p>

SET [m].i	Set bit of Data Memory
指令说明	将指定数据存储器的第 i 位置位为 1。
功能表示	$[m].i \leftarrow 1$
影响标志位	无
SIZ [m]	Skip if increment Data Memory is 0
指令说明	将指定的数据存储器的内容加 1，判断是否为 0，若为 0 则跳过下一条指令。由于取得下一个指令时会要求插入一个空指令周期，所以此指令为 2 个周期的指令。如果结果不为 0，则程序继续执行下一条指令。
功能表示	$[m] \leftarrow [m] + 1$ ，如果 $[m]=0$ 跳过下一条指令执行
影响标志位	无
SIZA [m]	Skip if increment Data Memory is zero with result in ACC
指令说明	将指定数据存储器的内容加 1，判断是否为 0，如果为 0 则跳过下一条指令，此结果会被存放到累加器，但是指定数据存储器的内容不变。由于取得下一个指令时会要求插入一个空指令周期，所以此指令为 2 个周期的指令。如果结果不为 0，则程序继续执行下一条指令。
功能表示	$ACC \leftarrow [m] + 1$ ，如果 $ACC=0$ 跳过下一条指令执行
影响标志位	无
SNZ [m].i	Skip if bit i of Data Memory is not 0
指令说明	判断指定数据存储器的第 i 位，若不为 0，则程序跳过下一条指令执行。由于取得下一个指令时会要求插入一个空指令周期，所以此指令为 2 个周期的指令。如果结果为 0，则程序继续执行下一条指令。
功能表示	如果 $[m].i \neq 0$ ，跳过下一条指令执行
影响标志位	无
SNZ [m]	Skip if Data Memory is not 0
指令说明	判断指定存储器，若不为 0，则程序跳过下一条指令执行。由于取得下一个指令时会要求插入一个空指令周期，所以此指令为 2 个周期的指令。如果结果为 0，则程序继续执行下一条指令。
功能表示	如果 $[m] \neq 0$ ，跳过下一条指令执行
影响标志位	无

<p>SUB A, [m] 指令说明</p> <p>功能表示</p> <p>影响标志位</p>	<p>Subtract Data Memory from ACC</p> <p>将累加器的内容减去指定的数据存储器的数据，把结果存放到累加器。如果结果为负，C 标志位清除为 0，反之结果为正或 0，C 标志位设置为 1。</p> <p>$ACC \leftarrow ACC - [m]$</p> <p>OV、Z、AC、C、SC、CZ</p>
<p>SUBM A, [m] 指令说明</p> <p>功能表示</p> <p>影响标志位</p>	<p>Subtract Data Memory from ACC with result in Data Memory</p> <p>将累加器的内容减去指定数据存储器的数据，结果存放到指定的数据存储器。如果结果为负，C 标志位清除为 0，反之结果为正或 0，C 标志位设置为 1。</p> <p>$[m] \leftarrow ACC - [m]$</p> <p>OV、Z、AC、C、SC、CZ</p>
<p>SUB A, x 指令说明</p> <p>功能表示</p> <p>影响标志位</p>	<p>Subtract immediate Data from ACC</p> <p>将累加器的内容减去立即数，结果存放到累加器。如果结果为负，C 标志位清除为 0，反之结果为正或 0，C 标志位设置为 1。</p> <p>$ACC \leftarrow ACC - x$</p> <p>OV、Z、AC、C、SC、CZ</p>
<p>SWAP [m] 指令说明</p> <p>功能表示</p> <p>影响标志位</p>	<p>Swap nibbles of Data Memory</p> <p>将指定数据存储器的低 4 位和高 4 位互相交换。</p> <p>$[m].3 \sim [m].0 \leftrightarrow [m].7 \sim [m].4$</p> <p>无</p>
<p>SWAPA [m] 指令说明</p> <p>功能表示</p> <p>影响标志位</p>	<p>Swap nibbles of Data Memory with result in ACC</p> <p>将指定数据存储器的低 4 位与高 4 位互相交换，再将结果存放到累加器且指定数据寄存器的数据保持不变。</p> <p>$ACC.3 \sim ACC.0 \leftarrow [m].7 \sim [m].4$</p> <p>$ACC.7 \sim ACC.4 \leftarrow [m].3 \sim [m].0$</p> <p>无</p>
<p>SZ [m] 指令说明</p> <p>功能表示</p> <p>影响标志位</p>	<p>Skip if Data Memory is 0</p> <p>判断指定数据存储器的内容是否为 0，若为 0，则程序跳过下一条指令执行。由于取得下一个指令时会要求插入一个空指令周期，所以此指令为 2 个周期的指令。如果结果不为 0，则程序继续执行下一条指令。</p> <p>如果 $[m]=0$，跳过下一条指令执行</p> <p>无</p>

SZA [m] 指令说明	Skip if Data Memory is 0 with data movement to ACC 将指定数据存储器内容复制到累加器，并判断指定数据存储器的内容是否为 0，若为 0 则跳过下一条指令。由于取得下一个指令时会要求插入一个空指令周期，所以此指令为 2 个周期的指令。如果结果不为 0，则程序继续执行下一条指令。
功能表示	ACC ←[m]，如果 [m]=0，跳过下一条指令执行
影响标志位	无
SZ [m].i 指令说明	Skip if bit i of Data Memory is 0 判断指定数据存储器的第 i 位是否为 0，若为 0，则跳过下一条指令。由于取得下一个指令时会要求插入一个空指令周期，所以此指令为 2 个周期的指令。如果结果不为 0，则程序继续执行下一条指令。
功能表示	如果 [m].i=0，跳过下一条指令执行
影响标志位	无
TABRD [m] 指令说明	Read table (specific page) to TBLH and Data Memory 将表格指针 TBHP 和 TBLP 所指的程序代码低字节 (指定页) 移至指定数据存储器且将高字节移至 TBLH。
功能表示	[m] ← 程序代码 (低字节) TBLH ← 程序代码 (高字节)
影响标志位	无
TABRDL [m] 指令说明	Read table (last page) to TBLH and Data Memory 将表格指针 TBLP 所指的程序代码低字节 (最后一页) 移至指定数据存储器且将高字节移至 TBLH。
功能表示	[m] ← 程序代码 (低字节) TBLH ← 程序代码 (高字节)
影响标志位	无
ITABRD [m] 指令说明	Increment table pointer low byte first and read table to TBLH and data memory 将自加表格指针 TBLP 所指的程序代码低字节 (当前页) 移至指定的数据存储器且将高字节移至 TBLH。
功能表示	[m] ← 程序代码 (低字节) TBLH ← 程序代码 (高字节)
影响标志位	无

ITABRDL [m]	Increment table pointer low byte first and read table(last page) to TBLH and data memory
指令说明	将自加表格指针 TBLP 所指的程序代码低字节（最后一页）移至指定的数据存储器且将高字节移至 TBLH。
功能表示	[m] ← 程序代码 (低字节) TBLH ← 程序代码 (高字节)
影响标志位	无
XOR A, [m]	Logical XOR Data Memory to ACC
指令说明	将累加器的数据和指定的数据存储器内容逻辑异或，结果存放到累加器。
功能表示	ACC ← ACC “XOR” [m]
影响标志位	Z
XORM A, [m]	Logical XOR ACC to Data Memory
指令说明	将累加器的数据和指定的数据存储器内容逻辑异或，结果放到数据存储器。
功能表示	[m] ← ACC “XOR” [m]
影响标志位	Z
XOR A, x	Logical XOR immediate data to ACC
指令说明	将累加器的数据与立即数逻辑异或，结果存放到累加器。
功能表示	ACC ← ACC “XOR” x
影响标志位	Z

扩展指令定义

扩展指令被用来直接存取存储在任何数据存储器 Sector 中的数据。

LADC A, [m]	Add Data Memory to ACC with Carry
指令说明	将指定的数据存储器、累加器内容以及进位标志相加，结果存放到累加器。
功能表示	$ACC \leftarrow ACC + [m] + C$
影响标志位	OV、Z、AC、C、SC
LADCM A, [m]	Add ACC to Data Memory with Carry
指令说明	将指定的数据存储器、累加器内容和进位标志位相加，结果存放到指定的数据存储器。
功能表示	$[m] \leftarrow ACC + [m] + C$
影响标志位	OV、Z、AC、C、SC
LADD A, [m]	Add Data Memory to ACC
指令说明	将指定的数据存储器内容和累加器内容相加，结果存放到累加器。
功能表示	$ACC \leftarrow ACC + [m]$
影响标志位	OV、Z、AC、C、SC
LADDM A, [m]	Add ACC to Data Memory
指令说明	将指定的数据存储器内容和累加器内容相加，结果存放到指定的数据存储器。
功能表示	$[m] \leftarrow ACC + [m]$
影响标志位	OV、Z、AC、C、SC
LAND A, [m]	Logical AND Data Memory to ACC
指令说明	将累加器中的数据和指定数据存储器内容做逻辑与，结果存放到累加器。
功能表示	$ACC \leftarrow ACC \text{ "AND" } [m]$
影响标志位	Z
LANDM A, [m]	Logical AND ACC to Data Memory
指令说明	将指定数据存储器内容和累加器中的数据做逻辑与，结果存放到数据存储器。
功能表示	$[m] \leftarrow ACC \text{ "AND" } [m]$
影响标志位	Z

LCLR [m]	Clear Data Memory
指令说明	将指定数据存储器的内容清零。
功能表示	$[m] \leftarrow 00H$
影响标志位	无
LCLR [m].i	Clear bit of Data Memory
指令说明	将指定数据存储器的 i 位内容清零。
功能表示	$[m].i \leftarrow 0$
影响标志位	无
LCPL [m]	Complement Data Memory
指令说明	将指定数据存储器中的每一位取逻辑反，相当于从 1 变 0 或 0 变 1。
功能表示	$[m] \leftarrow \overline{[m]}$
影响标志位	Z
LCPLA [m]	Complement Data Memory with result in ACC
指令说明	将指定数据存储器中的每一位取逻辑反，相当于从 1 变 0 或 0 变 1，结果被存放回累加器且数据寄存器的内容保持不变。
功能表示	$ACC \leftarrow \overline{[m]}$
影响标志位	Z
LDAA [m]	Decimal-Adjust ACC for addition with result in Data Memory
指令说明	将累加器中的内容转换为 BCD（二进制转成十进制）码。如果低四位的值大于“9”或 AC=1，那么 BCD 调整就执行对低四位加“6”，否则低四位保持不变；如果高四位的值大于“9”或 C=1，那么 BCD 调整就执行对高四位加“6”。BCD 转换实质上是根据累加器和标志位执行 00H，06H，60H 或 66H 的加法运算，结果存放到数据存储器。只有进位标志位 C 受影响，用来指示原始 BCD 的和是否大于 100，并可以进行双精度十进制数的加法运算。
功能表示	$[m] \leftarrow ACC + 00H$ 或 $[m] \leftarrow ACC + 06H$ 或 $[m] \leftarrow ACC + 60H$ 或 $[m] \leftarrow ACC + 66H$
影响标志位	C

LDEC [m] 指令说明 功能表示 影响标志位	Decrement Data Memory 将指定数据存储器的内容减 1。 $[m] \leftarrow [m] - 1$ Z
LDECA [m] 指令说明 功能表示 影响标志位	Decrement Data Memory with result in ACC 将指定数据存储器的内容减 1，把结果存放回累加器并保持指定数据存储器的内容不变。 $ACC \leftarrow [m] - 1$ Z
LINC [m] 指令说明 功能表示 影响标志位	Increment Data Memory 将指定数据存储器的内容加 1。 $[m] \leftarrow [m] + 1$ Z
LINCA [m] 指令说明 功能表示 影响标志位	Increment Data Memory with result in ACC 将指定数据存储器的内容加 1，结果存放回累加器并保持指定的数据存储器内容不变。 $ACC \leftarrow [m] + 1$ Z
LMOV A, [m] 指令说明 功能表示 影响标志位	Move Data Memory to ACC 将指定数据存储器的内容复制到累加器中。 $ACC \leftarrow [m]$ 无
LMOV [m], A 指令说明 功能表示 影响标志位	Move ACC to Data Memory 将累加器的内容复制到指定数据存储器。 $[m] \leftarrow ACC$ 无
LOR A, [m] 指令说明 功能表示 影响标志位	Logical OR Data Memory to ACC 将累加器中的数据和指定的数据存储器内容逻辑或，结果存放到累加器。 $ACC \leftarrow ACC \text{ "OR" } [m]$ Z

LORM A, [m]	Logical OR ACC to Data Memory
指令说明	将存在指定数据存储器的数据和累加器逻辑或，结果放到数据存储器。
功能表示	$[m] \leftarrow \text{ACC} \text{ "OR" } [m]$
影响标志位	Z
LRL [m]	Rotate Data Memory left
指令说明	将指定数据存储器的内容左移 1 位，且第 7 位移到第 0 位。
功能表示	$[m].(i+1) \leftarrow [m].i \ (i=0\sim6)$ $[m].0 \leftarrow [m].7$
影响标志位	无
LRLA [m]	Rotate Data Memory left with result in ACC
指令说明	将指定数据存储器的内容左移 1 位，且第 7 位移到第 0 位，结果送到累加器，而指定数据存储器的内容保持不变。
功能表示	$\text{ACC}.(i+1) \leftarrow [m].i \ (i=0\sim6)$ $\text{ACC}.0 \leftarrow [m].7$
影响标志位	无
LRLC [m]	Rotate Data Memory Left through Carry
指令说明	将指定数据存储器的内容连同进位标志左移 1 位，第 7 位取代进位标志且原本的进位标志移到第 0 位。
功能表示	$[m].(i+1) \leftarrow [m].i \ (i=0\sim6)$ $[m].0 \leftarrow C$ $C \leftarrow [m].7$
影响标志位	C
LRLC A [m]	Rotate Data Memory left through Carry with result in ACC
指令说明	将指定数据存储器的内容连同进位标志左移 1 位，第 7 位取代进位标志且原本的进位标志移到第 0 位，移位结果送回累加器，但是指定数据寄存器的内容保持不变。
功能表示	$\text{ACC}.(i+1) \leftarrow [m].i \ (i=0\sim6)$ $\text{ACC}.0 \leftarrow C$ $C \leftarrow [m].7$
影响标志位	C

LRR [m]	Rotate Data Memory right
指令说明	将指定数据存储器的内容循环右移 1 位且第 0 位移到第 7 位。
功能表示	$[m].i \leftarrow [m].(i+1)$ (i=0~6) $[m].7 \leftarrow [m].0$
影响标志位	无
LRRA [m]	Rotate Data Memory right with result in ACC
指令说明	将指定数据存储器的内容循环右移 1 位，第 0 位移到第 7 位，移位结果存放到累加器，而指定数据存储器的内容保持不变。
功能表示	$ACC.i \leftarrow [m].(i+1)$ (i=0~6) $ACC.7 \leftarrow [m].0$
影响标志位	无
LRRC [m]	Rotate Data Memory right through Carry
指令说明	将指定数据存储器的内容连同进位标志右移 1 位，第 0 位取代进位标志且原本的进位标志移到第 7 位。
功能表示	$[m].i \leftarrow [m].(i+1)$ (i=0~6) $[m].7 \leftarrow C$ $C \leftarrow [m].0$
影响标志位	C
LRRC A [m]	Rotate Data Memory right through Carry with result in ACC
指令说明	将指定数据存储器的内容连同进位标志右移 1 位，第 0 位取代进位标志且原本的进位标志移到第 7 位，移位结果送回累加器，但是指定数据寄存器的内容保持不变。
功能表示	$ACC.i \leftarrow [m].(i+1)$ (i=0~6) $ACC.7 \leftarrow C$ $C \leftarrow [m].0$
影响标志位	C
LSBC A, [m]	Subtract Data Memory from ACC with Carry
指令说明	将累加器减去指定数据存储器的内容以及进位标志的反，结果存放到累加器。如果结果为负，C 标志位清除为 0，反之结果为正或 0，C 标志位设置为 1。
功能表示	$ACC \leftarrow ACC - [m] - \bar{C}$
影响标志位	OV、Z、AC、C、SC、CZ

LSBCM A, [m]	Subtract Data Memory from ACC with Carry and result in Data Memory
指令说明	将累加器减去指定数据存储器的内容以及进位标志的反，结果存放到数据存储器。如果结果为负，C标志位清除为0，反之结果为正或0，C标志位设置为1。
功能表示	$[m] \leftarrow ACC - [m] - \bar{C}$
影响标志位	OV、Z、AC、C、SC、CZ
LSDZ [m]	Skip if Decrement Data Memory is 0
指令说明	将指定的数据存储器的内容减1，判断是否为0，若为0则跳过下一条指令，由于取得下一个指令时会要求插入一个空指令周期，所以此指令为2个周期的指令。如果结果不为0，则程序继续执行下一条指令。
功能表示	$[m] \leftarrow [m] - 1$ ，如果 $[m]=0$ 跳过下一条指令执行
影响标志位	无
LSDZA [m]	Skip if decrement Data Memory is zero with result in ACC
指令说明	将指定数据存储器内容减1，判断是否为0，如果为0则跳过下一条指令，此结果将存放到累加器，但指定数据存储器内容不变。由于取得下一个指令时会要求插入一个空指令周期，所以此指令为2个周期的指令。如果结果不为0，则程序继续执行下一条指令。
功能表示	$ACC \leftarrow [m] - 1$ ，如果 $ACC=0$ 跳过下一条指令执行
影响标志位	无
LSET [m]	Set Data Memory
指令说明	将指定数据存储器的每一个位置位为1。
功能表示	$[m] \leftarrow FFH$
影响标志位	无
LSET [m].i	Set bit of Data Memory
指令说明	将指定数据存储器的第i位置位为1。
功能表示	$[m].i \leftarrow 1$
影响标志位	无

LSIZ [m] 指令说明	Skip if increment Data Memory is 0 将指定的数据存储器的内容加 1，判断是否为 0，若为 0 则跳过下一条指令。由于取得下一个指令时会要求插入一个空指令周期，所以此指令为 2 个周期的指令。如果结果不为 0，则程序继续执行下一条指令。
功能表示	$[m] \leftarrow [m] + 1$ ，如果 $[m]=0$ 跳过下一条指令执行
影响标志位	无
LSIZA [m] 指令说明	Skip if increment Data Memory is zero with result in ACC 将指定数据存储器的内容加 1，判断是否为 0，如果为 0 则跳过下一条指令，此结果会被存放到累加器，但是指定数据存储器的内容不变。由于取得下一个指令时会要求插入一个空指令周期，所以此指令为 2 个周期的指令。如果结果不为 0，则程序继续执行下一条指令。
功能表示	$ACC \leftarrow [m] + 1$ ，如果 $ACC=0$ 跳过下一条指令执行
影响标志位	无
LSNZ [m].i 指令说明	Skip if bit i of Data Memory is not 0 判断指定数据存储器的第 i 位，若不为 0，则程序跳过下一条指令执行。由于取得下一个指令时会要求插入一个空指令周期，所以此指令为 2 个周期的指令。如果结果为 0，则程序继续执行下一条指令。
功能表示	如果 $[m].i \neq 0$ ，跳过下一条指令执行
影响标志位	无
LSNZ [m] 指令说明	Skip if Data Memory is not 0 判断指定数据存储器，若不为 0，则程序跳过下一条指令执行。由于取得下一个指令时会要求插入一个空指令周期，所以此指令为 2 个周期的指令。如果结果为 0，则程序继续执行下一条指令。
功能表示	如果 $[m] \neq 0$ ，跳过下一条指令执行
影响标志位	无
LSUB A, [m] 指令说明	Subtract Data Memory from ACC 将累加器的内容减去指定的数据存储器的数据，把结果存放到累加器。如果结果为负，C 标志位清除为 0，反之结果为正或 0，C 标志位设置为 1。
功能表示	$ACC \leftarrow ACC - [m]$
影响标志位	OV、Z、AC、C、SC、CZ

<p>LSUBM A, [m] 指令说明</p> <p>功能表示</p> <p>影响标志位</p>	<p>Subtract Data Memory from ACC with result in Data Memory 将累加器的内容减去指定数据存储器的数据，结果存放到指定的数据存储器。如果结果为负，C 标志位清除为 0，反之结果为正或 0，C 标志位设置为 1。</p> <p>$[m] \leftarrow ACC - [m]$</p> <p>OV、Z、AC、C、SC、CZ</p>
<p>LSWAP [m] 指令说明</p> <p>功能表示</p> <p>影响标志位</p>	<p>Swap nibbles of Data Memory 将指定数据存储器的低 4 位和高 4 位互相交换。</p> <p>$[m].3\sim[m].0 \leftrightarrow [m].7\sim[m].4$</p> <p>无</p>
<p>LSWAPA [m] 指令说明</p> <p>功能表示</p> <p>影响标志位</p>	<p>Swap nibbles of Data Memory with result in ACC 将指定数据存储器的低 4 位和高 4 位互相交换，再将结果存放到累加器且指定数据寄存器的数据保持不变。</p> <p>$ACC.3\sim ACC.0 \leftarrow [m].7\sim[m].4$</p> <p>$ACC.7\sim ACC.4 \leftarrow [m].3\sim[m].0$</p> <p>无</p>
<p>LSZ [m] 指令说明</p> <p>功能表示</p> <p>影响标志位</p>	<p>Skip if Data Memory is 0 判断指定数据存储器的内容是否为 0，若为 0，则程序跳过下一条指令执行。由于取得下一个指令时会要求插入一个空指令周期，所以此指令为 2 个周期的指令。如果结果不为 0，则程序继续执行下一条指令。</p> <p>如果 $[m]=0$，跳过下一条指令执行</p> <p>无</p>
<p>LSZA [m] 指令说明</p> <p>功能表示</p> <p>影响标志位</p>	<p>Skip if Data Memory is 0 with data movement to ACC 将指定数据存储器内容复制到累加器，并判断指定数据存储器的内容是否为 0，若为 0 则跳过下一条指令。由于取得下一个指令时会要求插入一个空指令周期，所以此指令为 2 个周期的指令。如果结果不为 0，则程序继续执行下一条指令。</p> <p>$ACC \leftarrow [m]$，如果 $[m]=0$，跳过下一条指令执行</p> <p>无</p>

LSZ [m].i	Skip if bit i of Data Memory is 0
指令说明	判断指定数据存储器的第 i 位是否为 0，若为 0，则跳过下一条指令。由于取得下一个指令时会要求插入一个空指令周期，所以此指令为 2 个周期的指令。如果结果不为 0，则程序继续执行下一条指令。
功能表示	如果 [m].i=0，跳过下一条指令执行
影响标志位	无
LTABRD [m]	Move the ROM code to TBLH and data memory
指令说明	将表格指针 TBLP 所指的程序代码低字节（当前页）移至指定数据存储器且将高字节移至 TBLH。
功能表示	[m] ← 程序代码（低字节） TBLH ← 程序代码（高字节）
影响标志位	无
LTABRDL [m]	Read table (last page) to TBLH and Data Memory
指令说明	将表格指针 TBLP 所指的程序代码低字节（最后一页）移至指定数据存储器且将高字节移至 TBLH。
功能表示	[m] ← 程序代码（低字节） TBLH ← 程序代码（高字节）
影响标志位	无
LITABRD [m]	Increment table pointer low byte first and read table to TBLH and data memory
指令说明	将自加表格指针 TBHP 和 TBLP 所指的程序代码低字节移至指定的数据存储器且将高字节移至 TBLH。
功能表示	[m] ← 程序代码（低字节） TBLH ← 程序代码（高字节）
影响标志位	无
LITABRDL [m]	Increment table pointer low byte first and read table(last page) to TBLH and data memory
指令说明	将自加表格指针 TBLP 所指的程序代码低字节（最后一页）移至指定的数据存储器且将高字节移至 TBLH。
功能表示	[m] ← 程序代码（低字节） TBLH ← 程序代码（高字节）
影响标志位	无

LXOR A, [m]	Logical XOR Data Memory to ACC
指令说明	将累加器的数据和指定的数据存储器内容逻辑异或，结果存放到累加器。
功能表示	$ACC \leftarrow ACC \text{ "XOR" } [m]$
影响标志位	Z
LXORM A, [m]	Logical XOR ACC to Data Memory
指令说明	将累加器的数据和指定的数据存储器内容逻辑异或，结果放到数据存储器。
功能表示	$[m] \leftarrow ACC \text{ "XOR" } [m]$
影响标志位	Z

封装信息

请注意，这里提供的封装信息仅作为参考。由于这个信息经常更新，提醒用户咨询 [Holtek 网站](#) 以获取最新版本的[封装信息](#)。

封装信息的相关内容如下所示，点击可链接至 Holtek 网站相关信息页面。

- 封装信息 (包括外形尺寸、包装带和卷轴规格)
- 封装材料信息
- 纸箱信息

48-pin LQFP (7mm×7mm) 外形尺寸

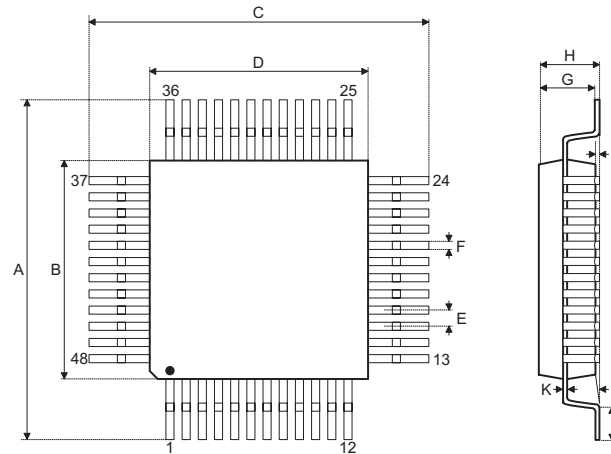

符号	尺寸 (单位: inch)		
	最小值	典型值	最大值
A	—	0.354 BSC	—
B	—	0.276 BSC	—
C	—	0.354 BSC	—
D	—	0.276 BSC	—
E	—	0.020 BSC	—
F	0.007	0.009	0.011
G	0.053	0.055	0.057
H	—	—	0.063
I	0.002	—	0.006
J	0.018	0.024	0.030
K	0.004	—	0.008
α	0°	—	7°

符号	尺寸 (单位: mm)		
	最小值	典型值	最大值
A	—	9.00 BSC	—
B	—	7.00 BSC	—
C	—	9.00 BSC	—
D	—	7.00 BSC	—
E	—	0.50 BSC	—
F	0.17	0.22	0.27
G	1.35	1.40	1.45
H	—	—	1.60
I	0.05	—	0.15
J	0.45	0.60	0.75
K	0.09	—	0.20
α	0°	—	7°

Copyright© 2019 by HOLTEK SEMICONDUCTOR INC.

使用指南中所出现的信息在出版当时相信是正确的，然而 Holtek 对于说明书的使用不负任何责任。文中提到的应用目的仅仅是用来做说明，Holtek 不保证或表示这些没有进一步修改的应用将是适当的，也不推荐它的产品使用在会由于故障或其它原因可能会对人身造成危害的地方。Holtek 产品不授权用于救生、维生从机或系统中做为关键从机。Holtek 拥有不事先通知而修改产品的权利，对于最新的信息，请参考我们的网址 <http://www.holtek.com/zh/>。